

男子団体（B T）

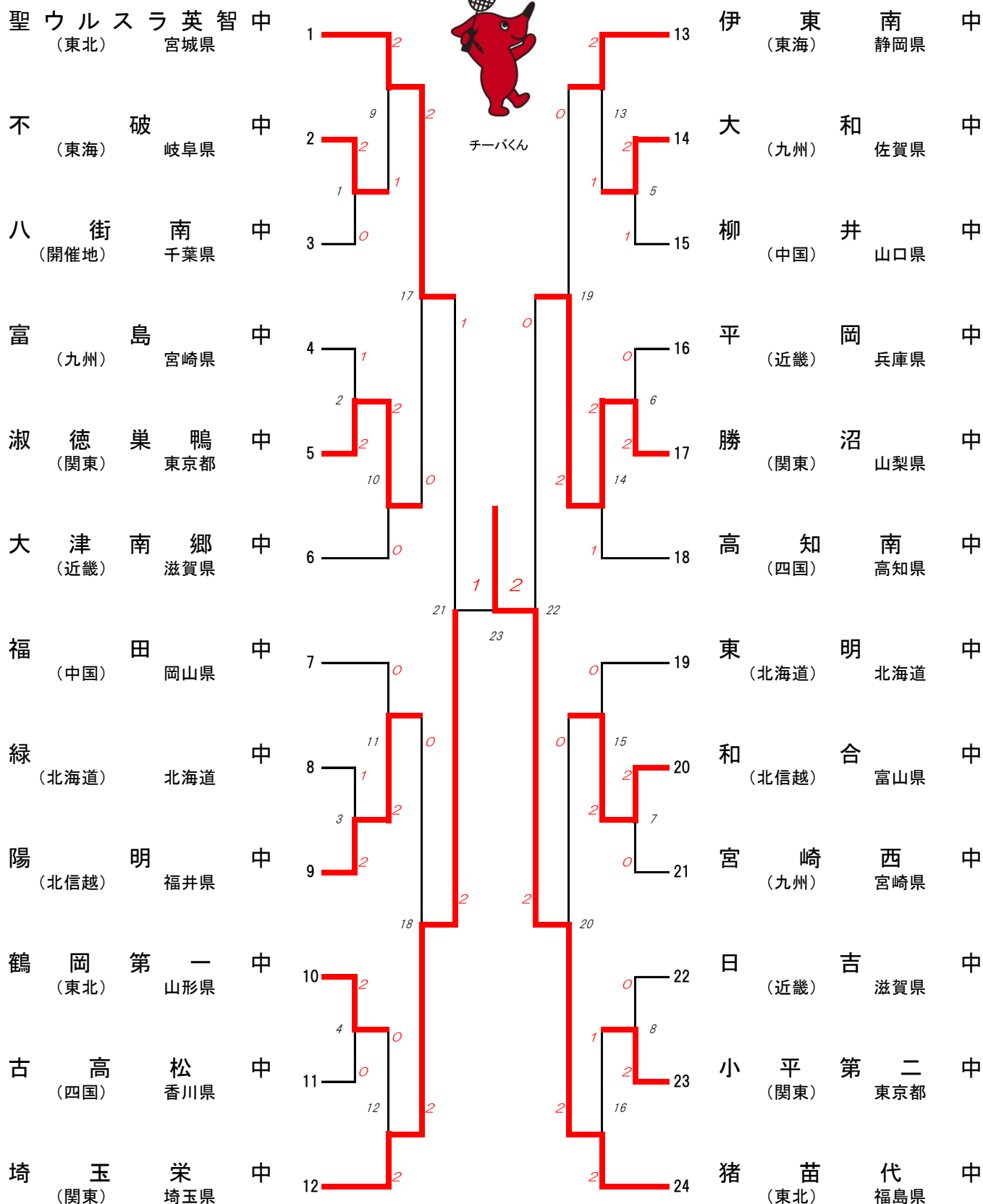

チーバくん



女子団体（GT）



チーパくん

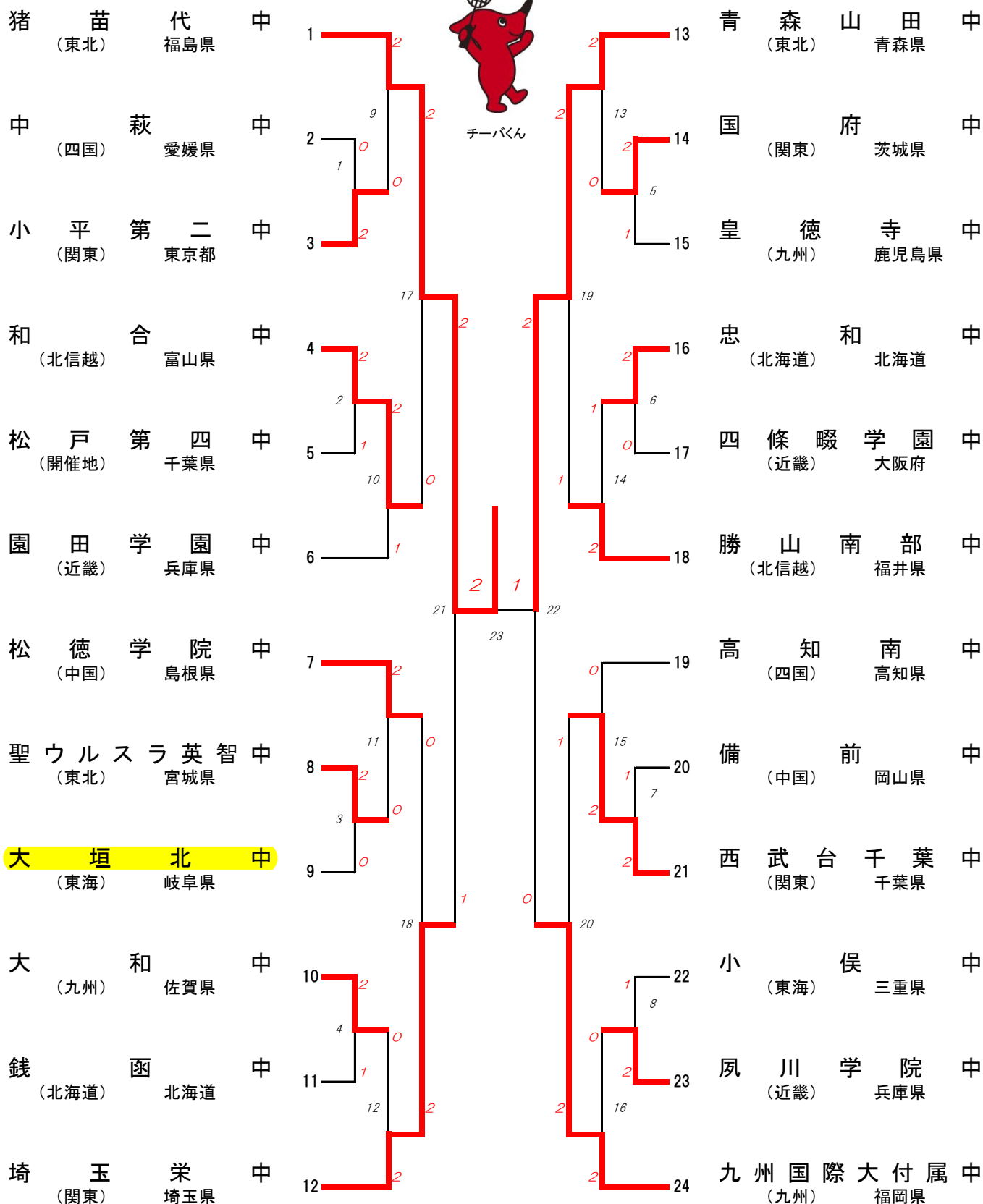

男子シングルス（BS）



チーバくん

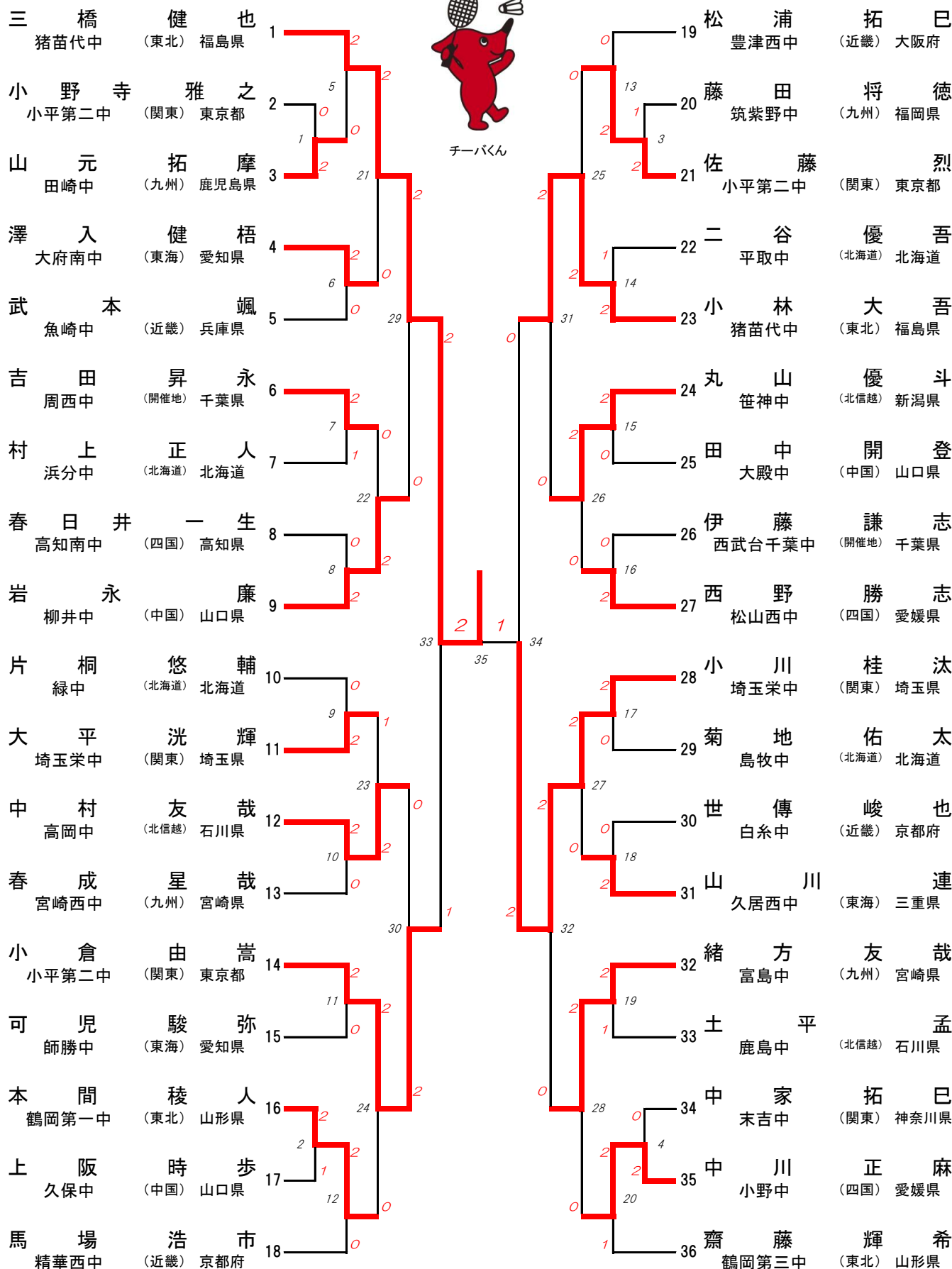

女子シングルス（GS）

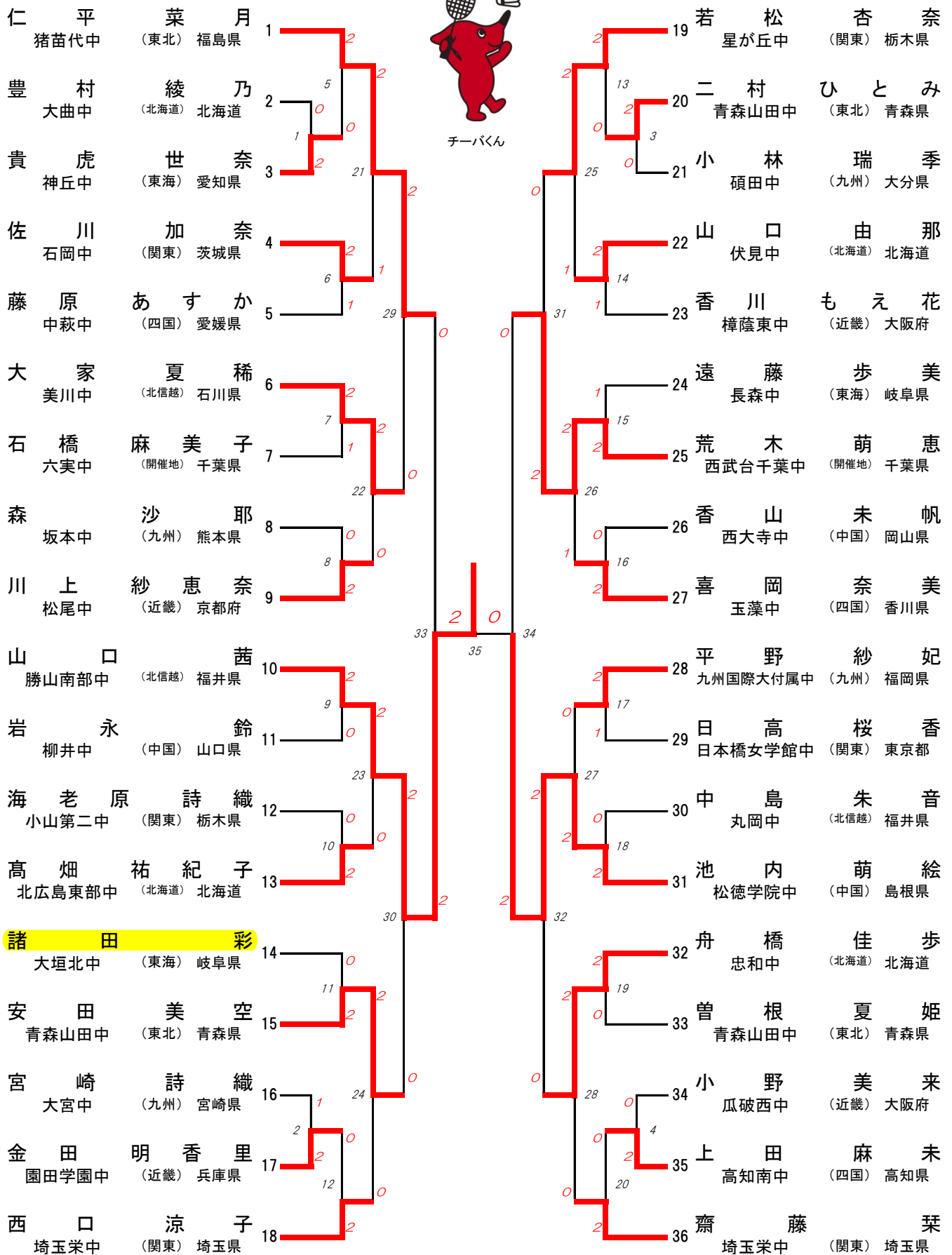

男子ダブルス（BD）

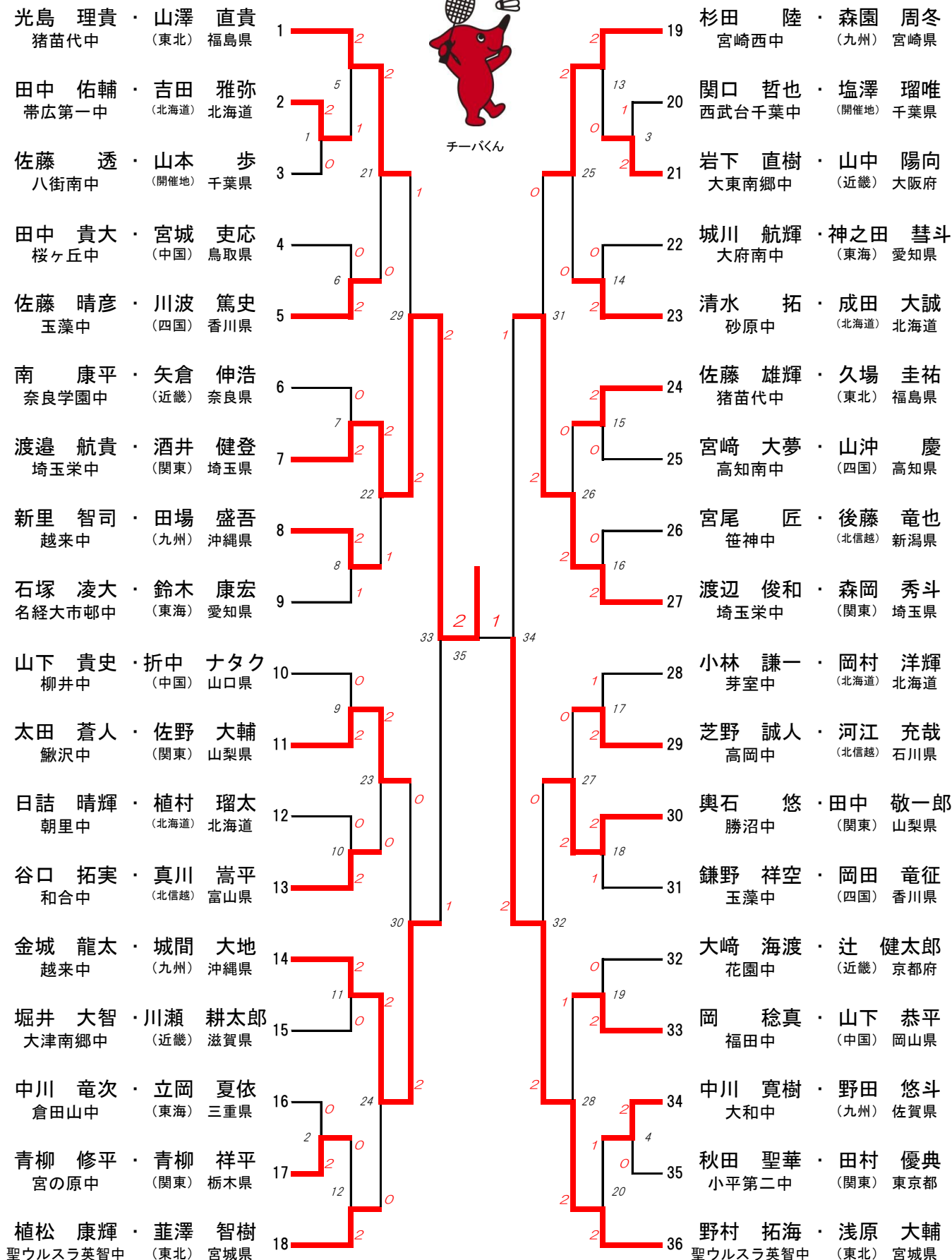

女子ダブルス（GD）



チーバくん

