

男子 団体 (B・T)

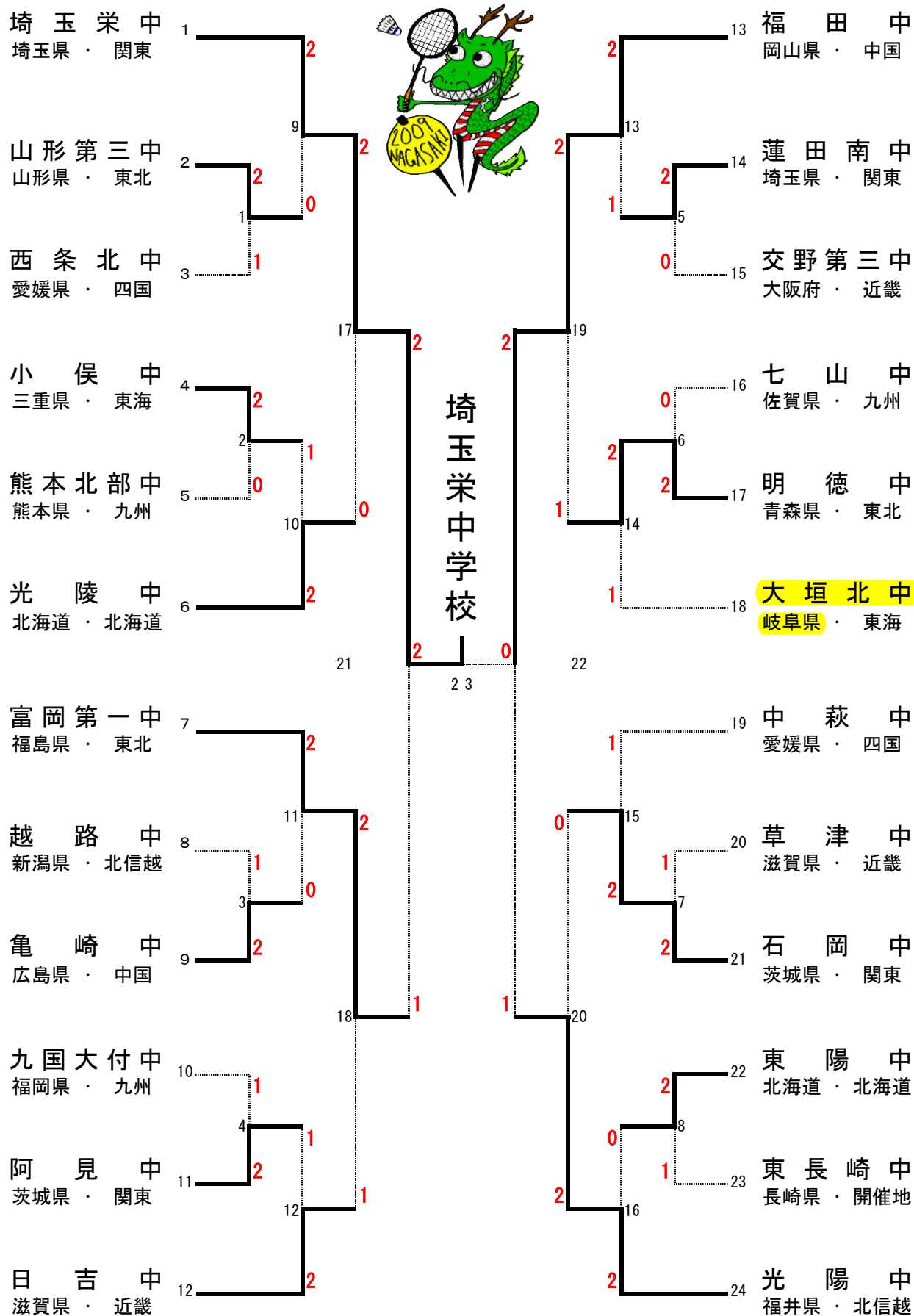

大会名 第39回 全国中学校バドミントン大会

期日・場 平成21年8月19日(水)～21日(金)

長崎県立総合体育館

種目 **男子 団体**



回戦	番号	用紙番号	選手名	学校名	ポイント	ゲーム	1ゲーム	2ゲーム	3ゲーム	ゲーム	ポイント	選手名	学校名	
1	1	1	浦山諭 光月郁人	山形第三中	2	ゲーム	0	17 - 21	16 - 21	-	2	松本健吾 秋月孝仁	西条北中	
		2	加藤壮竜				2	21 - 7	21 - 4	-	0	藤原尚輝		
		3	相馬雄登 齊藤洋平				2	21 - 14	21 - 23	21 - 17	1	高橋泰賀 寺崎洋平		
1	2	4	中村友輔 吉田浩平	小俣中	2	ゲーム	2	21 - 18	18 - 21	21 - 12	1	西智寛 石井兼冬	熊本北部中	
		5	西本拳太				2	21 - 10	21 - 10	-	0	小本翔太		
		6	東智也 中村智稀				0	0 - 0	-	-	0	福田康朗 佐藤智紀		
1	3	7	山田夏生 池田朋也	亀崎中	2	ゲーム	2	21 - 11	20 - 22	21 - 19	1	西脇悠斗 内藤智仁	越路中	
		8	国本遼太郎				0	20 - 22	8 - 21	-	2	細川宗雄		
		9	丸山直緒 中田政秀				2	21 - 14	21 - 16	-	0	平澤幸佑 福原健人		
1	4	10	高野将斗 相川祐太郎	阿見中	2	ゲーム	2	21 - 16	21 - 14	-	0	馬場湧生 江川昂志	九国大付中	
		11	稲光勇太				1	12 - 21	21 - 13	15 - 21	2	1		松山広豊
		12	堀井雄禅 寺田裕貴				2	21 - 9	21 - 8	-	0	西坂昇 小野将太郎		
1	5	13	栗原規 糸谷香太	蓮田南中	2	ゲーム	2	21 - 11	21 - 14	-	0	松島翔太 常石剛平	交野第三中	
		14	醍醐正人				2	21 - 17	21 - 17	-	0	0		福井正樹
		15	鈴木一磨 大場智樹				0	0 - 0	-	-	0	山埜洋嗣 荒川晋也		
1	6	16	三浦豪典 駒井涼也	明德中	2	ゲーム	2	15 - 21	24 - 22	21 - 17	1	小形達彦 吉岡和起	七山中	
		17	三浦光將				2	19 - 21	25 - 23	21 - 14	1	0		富岡寿将
		18	工藤良輔 三浦將誓				0	0 - 0	-	-	0	岡本智宏 山崎元貴		
1	7	19	城戸和也 長島拓己	石岡中	2	ゲーム	2	21 - 5	21 - 2	-	0	山本優人 江藤伊織里	草津中	
		20	本田龍也				0	7 - 21	8 - 21	-	2	1		常山明良
		21	島倉賢太郎 城戸直也				2	21 - 8	21 - 13	-	0	常山幹太 酒井将史		
1	8	22	上杉侑央 那須翔平	東陽中	2	ゲーム	2	21 - 16	19 - 21	21 - 16	1	松尾晃太郎 大道優希	東長崎中	
		23	溝口祐太				0	20 - 22	14 - 21	-	2	1		松村健太
		24	速水拓也 岸田貴嗣				2	21 - 17	21 - 16	-	0	堀江匠 松尾一輝		

2	9	25	中里裕貴 金子祐樹	埼玉栄中	2	2	21 - 11	21 - 8	-	0	0	相馬雄登 齊藤洋平	山形第三中	
		26	井上拓斗			2	2	21 - 12	21 - 15	-		0		加藤壮竜
		27	宮嶋航太郎 酒井拓登			0	0	0 - 0	-	-		0		浦山諭 光月郁人
2	10	28	吉田尚弥 三枝力起	光陵中	2	2	21 - 12	21 - 10	-	0	1	東智也 中村智稀	小俣中	
		29	佐藤一生			0	7	7 - 21	5 - 21	-		2		西本拳太
		30	高橋泰貴 水間陽介			2	14	14 - 21	21 - 15	28 - 26		1		中村友輔 吉田浩平
2	11	31	松居圭一郎 藤野琢人	富岡第一中	2	2	21 - 16	21 - 17	-	0	0	山田夏生 池田朋也	亀崎中	
		32	桃田賢斗			2	2	21 - 9	22 - 20	-		0		国本遼太郎
		33	保木卓朗 小林優吾			0	0	0 - 0	-	-		0		中田政秀 丸山直緒
2	12	34	阪本智耶 齋藤淳史	日吉中	2	0	11 - 21	10 - 21	-	2	1	高野将斗 相川祐太郎	阿見中	
		35	河崎駿輔			2	2	21 - 10	21 - 9	-		0		實藤隼佑
		36	三津川剛史 西川裕次郎			2	2	21 - 17	21 - 14	-		0		稲光勇太 山田隼也
2	13	37	寺内一紘 大島侑也	福田中	2	0	19 - 21	10 - 21	-	2	1	栗原規 糸谷香太	蓮田南中	
		38	福田卓郎			2	2	21 - 10	21 - 13	-		0		大場智樹
		39	武井佑希哉 岡本侑也			2	2	21 - 19	21 - 16	-		0		醍醐正人 鈴木一磨
2	14	40	工藤良輔 三浦將誓	明德中	2	0	21 - 23	11 - 21	-	2	1	小川和輝 稲川義樹	大垣北中	
		41	三浦光將			2	2	21 - 9	21 - 2	-		0		中嶋隆次
		42	三浦豪典 駒井涼也			2	2	21 - 16	15 - 21	21 - 19		1		大橋彩人 田中利典
2	15	43	船橋学 城戸直也	石岡中	2	0	16 - 21	12 - 21	-	2	1	伊藤覚秀 白石昂大	中萩中	
		44	島倉賢太郎			2	2	21 - 10	21 - 13	-		0		北岡裕紀
		45	城戸和也 長島拓己			2	2	21 - 14	21 - 18	-		0		矢野司 山田智寛
2	16	46	西行和 前田賢史朗	光陽中	2	2	21 - 14	21 - 14	-	0	0	速水拓也 岸田貴嗣	東陽中	
		47	勝矢悠太			2	2	21 - 12	21 - 12	-		0		上林拓実
		48	三上敬生 服部秀治			0	0	0 - 0	-	-		0		溝口祐太 那須翔平

準々決勝	17	49	中里裕貴 金子祐樹	埼玉栄中	2	2	21 - 12	21 - 10	-	0	0	村上寛 高橋泰貴	光陵中	
		50	井上拓斗			2	2	21 - 15	21 - 16	-		0		水間陽介
		51	宮嶋航太郎 酒井拓登			0	11 - 8	-	-	0		吉田尚弥 三枝力起		
準々決勝	18	52	松居圭一郎 保木卓朗	富岡第一中	2	1	21 - 11	19 - 21	18 - 21	2	1	三津川剛史 西川裕次郎	日吉中	
		53	桃田賢斗			2	2	21 - 14	21 - 13	-		0		河崎駿輔
		54	小林優吾 藤野琢人			2	2	21 - 4	21 - 5	-		0		阪本智耶 齋藤淳史
準々決勝	19	55	寺内一紘 大島侑也	福田中	2	1	28 - 26	16 - 21	14 - 21	2	1	工藤良輔 三浦將誓	明德中	
		56	福田卓郎			2	2	16 - 21	21 - 10	21 - 13		1		三浦光將
		57	武井佑希哉 岡本侑也			2	2	17 - 21	21 - 16	21 - 15		1		三浦豪典 駒井涼也
準々決勝	20	58	西行和 前田賢史朗	光陽中	2	2	21 - 12	21 - 17	-	0	0	城戸和也 島倉賢太郎	石岡中	
		59	勝矢悠太			2	2	21 - 16	21 - 14	-		0		本田龍也
		60	三上敬生 服部秀治			0	0	0 - 0	-	-		0		長島拓己 城戸直也
準決勝	21	61	中里裕貴 金子祐樹	埼玉栄中	2	2	21 - 17	15 - 21	21 - 17	1	1	保木卓朗 小林優吾	富岡第一中	
		62	大関修平			0	0	11 - 21	11 - 21	-		2		桃田賢斗
		63	井上拓斗 宮嶋航太郎			2	2	21 - 17	21 - 14	-		0		松居圭一郎 藤野琢人
準決勝	22	64	寺内一紘 大島侑也	福田中	2	1	15 - 21	21 - 19	12 - 21	2	1	西行和 前田賢史朗	光陽中	
		65	福田卓郎			2	2	21 - 13	21 - 10	-		0		勝矢悠太
		66	武井佑希哉 岡本侑也			2	2	21 - 13	12 - 21	23 - 21		1		三上敬生 服部秀治
決勝	23	67	中里裕貴 金子祐樹	埼玉栄中	2	2	21 - 7	21 - 12	-	0	0	寺内一紘 大島侑也	福田中	
		68	井上拓斗			2	2	21 - 15	21 - 16	-		0		福田卓郎
		69	宮嶋航太郎 酒井拓登			1	21 - 13	15 - 21	6 - 5	1		武井佑希哉 岡本侑也		

女子団体(G・T)



和合中
富山県・北信越

樟蔭東中
大阪府・近畿

東明中
北海道・北海道

鏡中
熊本県・九州

西武台中
千葉県・関東

中萩中
愛媛県・四国

聖ウルスラ中
宮城県・東北

東長崎中
長崎県・開催地

大垣北中
岐阜県・東海

埼玉栄中
埼玉県・関東

日吉中
滋賀県・近畿

福田中
岡山県・中国

富士中
埼玉県・関東

田浦中
熊本県・九州

勝山南部中
福井県・北信越

富岡第一中
福島県・東北

亀崎中
広島県・中国

芽室中
北海道・北海道

園田学園中
兵庫県・近畿

天童第二中
山形県・東北

岐南中
岐阜県・東海

徳島中
徳島県・四国

武里中
埼玉県・関東

九国大付中
福岡県・九州

富岡第一中学校

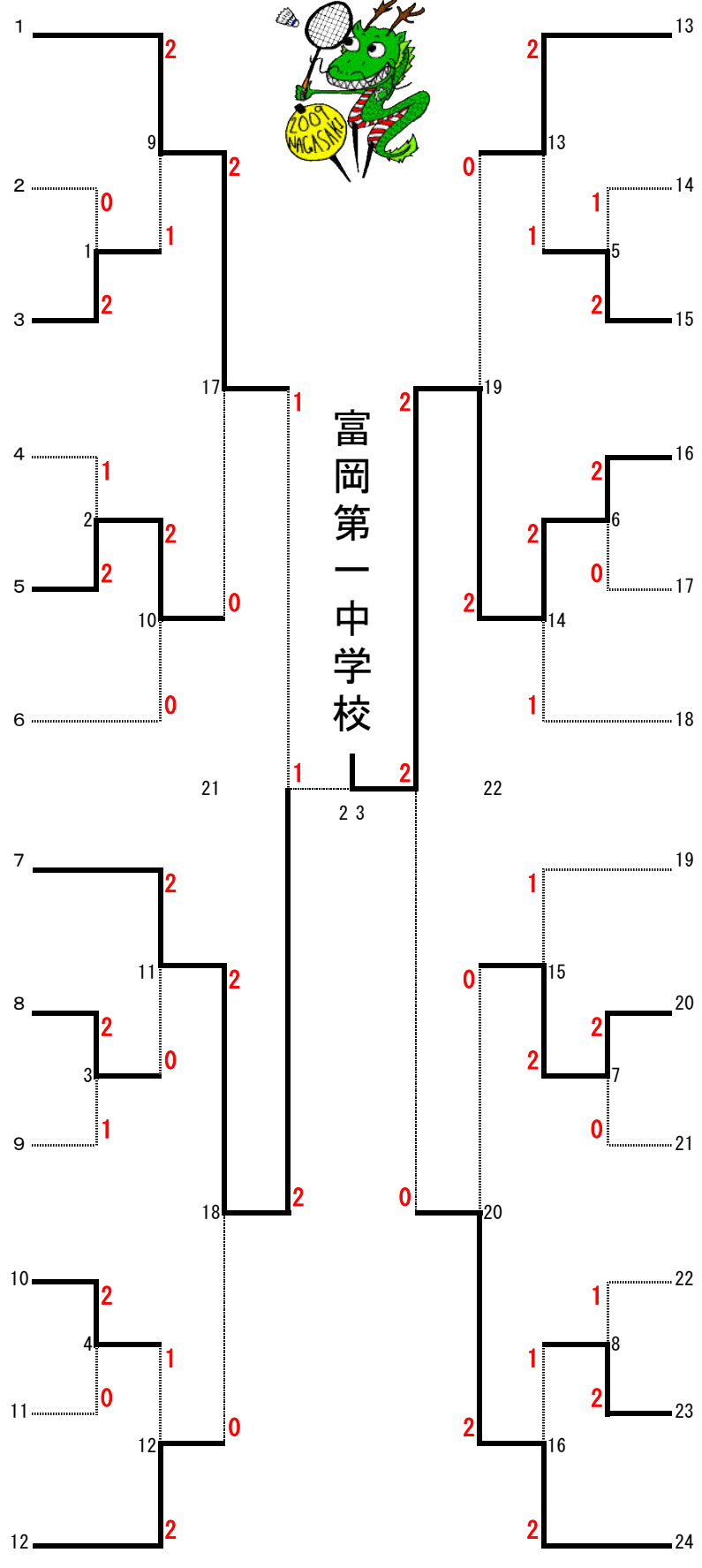

大会名 第39回 全国中学校バドミントン大会

期日・場所 平成21年8月19日(水)～21日(金) 長崎県立総合体育館

種 目 **女子団体**



回戦	番号	用紙番号	選手名	学校名	対戦校	1ゲーム	2ゲーム	3ゲーム	ゲーム数	選手名	学校名
1	1	1	坂牧深雪 小山田奈央	東明中	2	21 - 19	16 - 21	21 - 6	1	小泉春乃 宮原明日香	樟蔭東中
		2	牧野怜奈			21 - 12	21 - 12	-	0	名田千晶	
		3	佐々木柚里菜 長谷川沙莉			0 - 0	-	-	0	木戸地梨奈 酒谷佳奈	
1	2	4	中平瑞希 桶田彩乃	西武台中	2	10 - 21	20 - 22	-	2	伊藤月規 青濱佑佳	鏡中
		5	柳郁美			21 - 11	22 - 20	-	0	永田麗	
		6	岡部陽 小松鮎実			15 - 21	21 - 14	21 - 10	1	寄田朱里 澤永佳苗	
1	3	7	濱田真琴 吉村真美	東長崎中	2	21 - 18	15 - 21	21 - 18	1	藤川美寿季 横山美樹	大垣北中
		8	藤原青依			15 - 21	19 - 21	-	2	稲川恵里奈	
		9	峯仁美 吉田有紀			10 - 21	21 - 14	23 - 21	1	林望美 辻美咲	
1	4	10	大平聖花 瀬川桃子	埼玉栄中	2	21 - 17	21 - 14	-	0	三宅彩加 三津川有美	日吉中
		11	荒木茜羽			22 - 20	22 - 20	-	0	北村毬乃	
		12	森瑞希 久喜麻結			0 - 0	-	-	0	馬場利奈 山本瑠香	
1	5	13	鈴木沙知 佐々木彩	勝山南部中	2	22 - 24	21 - 14	21 - 19	1	嶋中千夏 志水美穂	田浦中
		14	境亜梨沙			21 - 19	10 - 21	13 - 21	2	入江未来	
		15	中村美輝 松山祐梨			19 - 21	21 - 14	21 - 14	1	福井知美 勝田祥江	
1	6	16	原田なつみ 早川紗保里	富岡第一中	2	21 - 11	21 - 12	-	0	山本菜々子 豊田玲奈	亀崎中
		17	大堀優			21 - 18	21 - 11	-	0	酒瀬川美波	
		18	早田紗希 星千智			0 - 0	-	-	0	田坂季子 新川美来	
1	7	19	伊藤実里 加賀千尋	天童第二中	2	21 - 14	21 - 18	-	0	葛谷知美 横山文香	岐南中
		20	森谷麗			21 - 15	21 - 5	-	0	平野由奈	
		21	伊藤香菜子 藤井優香			0 - 0	-	-	0	林千里 笠井美歩	
1	8	22	六倉密 宮浦玲奈	武里中	2	21 - 8	21 - 9	-	0	塚本祥子 久田佳奈	徳島中
		23	渡邊あかね			16 - 21	19 - 21	-	2	金森望	
		24	岡嶋里緒奈 末長あずさ			21 - 15	21 - 13	-	0	金澤加奈 四宮詩織	

2	9	25	山口ソヨカ	齊藤真優	和合中	2	0	15 - 21	17 - 21	-	2	佐々木柚里菜	野村来未	東明中	
		26	小見山彩				2	2	21 - 11	12 - 21	21 - 15	1	牧野怜奈		
		27	松田蒼	松島美紀			2	2	18 - 21	21 - 9	21 - 11	1	小山田奈央		坂牧深雪
2	10	28	岡部陽	小松鮎実	西武台中	2	2	21 - 9	21 - 9	-	0	原沙稀乃	小野愛実	中萩中	
		29	柳郁美				2	2	21 - 9	21 - 8	-	0	山中芹里		
		30	中平瑞希	桶田彩乃			0	0	0 - 0	-	-	0	伊野紫菜		曾我部花菜
2	11	31	我妻美沙紀	小池紗葉	聖ウルスラ中	2	2	21 - 10	21 - 7	-	0	峯仁美	吉田有紀	東長崎中	
		32	鳥居彩乃				2	2	21 - 10	21 - 11	-	0	藤原青依		
		33	荒井瑞希	飯島真依			0	0	0 - 0	-	-	0	濱田真琴		吉村真美
2	12	34	黒澤娑妃	藤原桜花	福田中	2	0	7 - 21	11 - 21	-	2	大平聖花	瀬川桃子	埼玉栄中	
		35	加藤美幸				2	2	21 - 15	21 - 16	-	0	荒木茜羽		
		36	橋本菜実	大林華苗			2	2	21 - 12	21 - 18	-	0	森瑞希		久喜麻結
2	13	37	高原美由樹	嶺井優希	富士中	2	1	23 - 21	19 - 21	19 - 21	2	鈴木沙知	佐々木彩	勝山南部中	
		38	柏原奈弥				2	2	21 - 6	21 - 15	-	0	境亜梨沙		
		39	長嶺仁美	加藤智香			2	2	21 - 14	21 - 15	-	0	中村美輝		松山祐梨
2	14	40	原田なつみ	早川紗保里	富岡第一中	2	2	21 - 13	21 - 18	-	0	松本理沙	永原和可那	芽室中	
		41	大堀優				0	0	15 - 21	20 - 22	-	2	島田きらら		
		42	早田紗希	星千智			2	2	21 - 10	21 - 12	-	0	大塚葵		藤田璃子
2	15	43	伊藤香菜子	藤井優香	天童第二中	2	2	15 - 21	21 - 16	21 - 12	1	藤原優伎	溝端三彩起	園田学園中	
		44	森谷麗				0	0	20 - 22	11 - 21	-	2	杉野文保		
		45	伊藤実里	加賀千尋			2	2	16 - 21	21 - 13	21 - 14	1	柏原みき		宇都宮菜佑
2	16	46	中村麻裕	里見明日香	九国大付中	2	0	15 - 21	17 - 21	-	2	渡邊あかね	六倉密	武里中	
		47	松岡英美				2	2	21 - 12	21 - 19	-	0	道野京耶		
		48	西尾千空	若林杏佳			2	2	21 - 17	14 - 21	21 - 9	1	末長あずさ		岡嶋里緒奈

準々決勝	17	49	山口ソヨカ	齊藤真優	和合中	2	2	17 - 21	21 - 14	21 - 17	1	0	岡部陽	小松鮎実	
		50	小見山彩				2	2	14 - 21	21 - 7	21 - 15		1	柳郁美	西武台中
		51	松田蒼	松島美紀			0	1	- 2	-	-		0	中平瑞希	桶田彩乃
準々決勝	18	52	我妻美沙紀	小池紗葉	聖ウルスラ中	2	2	21 - 5	21 - 10	-	0	0	黒澤袈妃	藤原桜花	
		53	鳥居彩乃				2	2	21 - 9	24 - 22	-		0	加藤美幸	福田中
		54	荒井瑞希	飯島真依			0	12	- 13	-	-		0	橋本菜実	大林華苗
準々決勝	19	55	原田なつみ	早川紗保里	富岡第一中	2	2	21 - 17	21 - 17	-	0	0	加藤智香	長嶺仁美	
		56	大堀優				2	2	21 - 9	21 - 19	-		0	柏原奈弥	富士中
		57	早田紗希	星千智			0	0	- 0	-	-			高原美由樹	嶺井優希
準々決勝	20	58	中村麻裕	里見明日香	九国大付中	2	2	21 - 18	21 - 14	-	0	0	伊藤実里	加賀千尋	
		59	松岡英美				2	2	21 - 10	21 - 13	-		0	森谷麗	天童第二中
		60	西尾千空	若林杏佳			0	0	- 0	-	-		0	伊藤香菜子	藤井優香
準決勝	21	61	我妻美沙紀	小池紗葉	聖ウルスラ中	2	2	21 - 13	21 - 11	-	0	1	松田蒼	松島美紀	
		62	菅田愛結果				0	15	- 21	11 - 21	-		2	小見山彩	和合中
		63	鳥居彩乃	荒井瑞希			2	21	- 11	21 - 12	-		0	山口ソヨカ	齊藤真優
準決勝	22	64	原田なつみ	早川紗保里	富岡第一中	2	2	21 - 7	21 - 12	-	0	0	中村麻裕	里見明日香	
		65	大堀優				2	2	21 - 13	21 - 11	-		0	松岡英美	九国大付中
		66	早田紗希	星千智			0	0	- 0	-	-		0	西尾千空	若林杏佳
決勝	23	67	原田なつみ	早川紗保里	富岡第一中	2	2	21 - 18	21 - 11	-	0	1	菅田愛結果	飯島真依	
		68	大堀優				2	2	21 - 13	21 - 12	-		0	鳥居彩乃	聖ウルスラ中
		69	早田紗希	星千智			0	19	- 21	17 - 21	-		2	我妻美沙紀	小池紗葉

男子ダブルス(B・D)



Rank	Player 1	Player 2	Score	Player 3	Player 4	Score
1	中里裕貴 埼玉栄中	宮嶋航太郎 埼玉県(関東)	2	高野将斗 阿見中	相川祐太郎 茨城県(関東)	13
2	相馬雄登 山形第三中	齊藤洋平 山形県(東北)	0	宮丸直人 兵庫中	宮丸拓海 兵庫県(近畿)	14
3	山口友輔 岩見沢緑中	堀太一 北海道(北海道)	2	山角太佑 富岡第一中	小林優吾 福島県(東北)	15
4	伊藤覚秀 中萩中	白石昂大 愛媛県(四国)	2	矢野司 中萩中	山田智寛 愛媛県(四国)	16
5	中嶋裕弥 山手中	吉本勝磨 兵庫県(近畿)	0	仁田坂浩貴 三隈中	櫻木健太郎 大分県(九州)	17
6	野元太貴 桜丘中	窪田周斗 鹿児島県(九州)	2	駒井砂竜 豊浦中	羅津勝太 北海道(北海道)	18
7	小川和輝 大垣北中	稲川義樹 岐阜県(東海)	1	武井佑希哉 福田中	岡本侑也 岡山県(中国)	19
8	吉村健吾 光海中	和久田隆志 長崎県(開催地)	2	酒井拓登 埼玉栄中	大関修平 埼玉県(関東)	20
9	山田夏生 亀崎中	池田朋也 広島県(中国)	0	丸山諒一郎 高岡中	牧島秀樹 石川県(北信越)	21
10	西脇悠斗 越路中	内藤智仁 新潟県(北信越)	2	米持雄貴 本城中	成富勇太 福岡県(九州)	22
11	中村圭輔 小平第二中	宮崎直輝 東京都(関東)	0	大橋彩人 大垣北中	田中利典 岐阜県(東海)	23
12	藤野琢人 富岡第一中	保木卓朗 福島県(東北)	2	三津川剛史 日吉中	河崎駿輔 滋賀県(近畿)	24

三津川剛史・河崎駿輔
(日吉中学校)

大会名 第39回全国中学校バドミントン大会



期日・場所 平成21年 8月19日(水)～21日(金)

長崎県立総合体育館

種目 男子 ダブルス 試合結果

回戦	番号	選手名		県名	ゲーム	得点	ゲーム	選手名		県名
1	1	山口友輔	ヤマグチユウスケ	北海道	2	21 - 14	0	相馬雄登	ソウマユウト	山形県
		堀太一	ホリタイチ			21 - 18		齊藤洋平	サイトウヨウヘイ	
		岩見沢緑中	イワミザワミドリチュウ			-		山形第三中	ヤマガタダイサンチュウ	
1	2	伊藤覚秀	イトウアキヒデ	愛媛県	2	21 - 18	0	中嶋裕弥	ナカシマユウヤ	兵庫県
		白石昂大	シライシコウダイ			21 - 12		吉本勝磨	ヨシモトカツマ	
		中萩中	ナカハギチュウ			-		山手中	ヤマテチュウ	
1	3	吉村健吾	ヨシムラケンゴ	長崎県	2	21 - 17	0	山田夏生	ヤマダカイ	広島県
		和久田隆志	ワクダタカシ			21 - 16		池田朋也	イケダトモヤ	
		光海中	コウカイチュウ			-		亀崎中	カメザキチュウ	
1	4	西脇悠斗	ニシワキユウト	新潟県	2	21 - 13	0	中村圭輔	ナカムラケイスケ	東京都
		内藤智仁	ナイトウトモヒト			21 - 14		宮崎直輝	ミヤザキナオキ	
		越路中	コシジチュウ			-		小平第二中	コダイラダイニチュウ	
1	5	山角太佑	ヤマカクタイスケ	福島県	2	21 - 9	0	宮丸直人	ミヤマルナオト	兵庫県
		小林優吾	コバヤシュウゴ			21 - 14		宮丸拓海	ミヤマルタクミ	
		富岡第一中	トミオカダイイチチュウ			-		兵庫中	ヒョウゴチュウ	
1	6	仁田坂浩貴	ニタサカヒロキ	大分県	2	21 - 16	1	矢野司	ヤノツカサ	愛媛県
		櫻木健太郎	サクラギケンタロウ			18 - 21		山田智寛	ヤマダトモヒロ	
		三隈中	ミクマチュウ			24 - 22		中萩中	ナカハギチュウ	
1	7	丸山諒一郎	マルヤマリョウイチロウ	石川県	2	19 - 21	1	酒井拓登	サカイタクト	埼玉県
		牧島秀樹	マキバタケヒデキ			21 - 19		大関修平	オオゼキシウヘイ	
		高岡中	タカオカチュウ			23 - 21		埼玉栄中	サイタマサカエチュウ	
1	8	米持雄貴	ヨネモチユウキ		2	21 - 14	1	大橋彩人	オオハシアヤト	
		成富勇太	ナルトミユウタ			15 - 21		田中利典	タナカトシノリ	

2	9	山口友輔	ヤマグチユウスケ		0	7 - 21	2	中里裕貴	ナカザトユウキ	埼玉県
		堀太一	ホリタイチ			17 - 21		宮嶋航太郎	ミヤジマコウタロウ	
		岩見沢緑中	イワミザワミドリチュウ	北海道		-		埼玉栄中	サイタマサカエチュウ	
2	10	野元太貴	ノモトタイキ		2	21 - 13	0	伊藤覚秀	イトウアキヒデ	愛媛県
		窪田周斗	クボタシュウト			21 - 11		白石昂大	シライシコウダイ	
		桜ヶ丘中	サクラガオカチュウ	愛媛県		-		中萩中	ナカハギチュウ	
2	11	吉村健吾	ヨシムラケンゴ		2	21 - 12	1	小川和輝	オガワカズキ	岐阜県
		和久田隆志	ワクダタカシ			17 - 21		稲川義樹	イナガワヨシキ	
		光海中	コウカイチュウ	岐阜県		21 - 16		大垣北中	オオガキキタチュウ	
2	12	藤野琢人	フジノタクト		2	22 - 24	1	西脇悠斗	ニシワキユウト	新潟県
		保木卓朗	ホキタクロウ			21 - 19		内藤智仁	ナイトウトモヒト	
		富岡第一中	トミオカダイイチチュウ	新潟県		21 - 12		越路中	コシジチュウ	
2	13	山角太佑	タカノマサト		0	16 - 21	2	高野将斗	ヤマカクタイスケ	茨城県
		小林優吾	アイカワユウタロウ			14 - 21		相川祐太郎	コバヤシュウゴ	
		富岡第一中	アミチュウ	福島県		-		阿見中	アミチュウ	
2	14	駒井砂竜	コマイサリユウ		2	21 - 18	0	仁田坂浩貴	ニタサカヒロキ	大分県
		羅津勝太	ラツショウタ			21 - 16		櫻木健太郎	サクラギケンタロウ	
		豊浦中	トヨウラチュウ	大分県		-		三隈中	ミクマチュウ	
2	15	丸山諒一郎	マルヤマリョウイチロウ		2	21 - 16	0	武井佑希哉	タケユキヤ	岡山県
		牧畠秀樹	マキバタケヒデキ			23 - 21		岡本侑也	オカモトユウヤ	
		高岡中	タカオカチュウ	岡山県		-		福田中	フクダチュウ	
2	16	三津川剛史	ミツカワツヨシ		2	21 - 13	0	米持雄貴	ヨネモチユウキ	福岡県
		河崎駿輔	カワサキシュンスケ			21 - 12		成富勇太	ナルトミユウタ	
		日吉中	ヒヨシチュウ	滋賀県		-		本城中	ホンジョウチュウ	

準々決勝	17	中里裕貴	ナカザトユウキ	2	21 - 18	0	野元太貴	ノモトタイキ	鹿児島県
		宮嶋航太郎	ミヤジマコウタロウ		21 - 14		窪田周斗	クボタシュウト	
		埼玉栄中	サイタマサカエチュウ		埼玉県		-	桜丘中	
準々決勝	18	藤野琢人	フジノタクト	2	21 - 13	0	吉村健吾	ヨシムラケンゴ	長崎県
		保木卓朗	ホキタクロウ		21 - 17		和久田隆志	ワクダタカシ	
		富岡第一中	トミオカダイイチチュウ		福島県		-	光海中	
準々決勝	19	駒井砂竜	コマイサリュウ	2	21 - 15	1	高野将斗	タカノマサト	茨城県
		羅津勝太	ラツショウタ		10 - 21		相川祐太郎	アイカワユウタロウ	
		豊浦中	トヨウラチュウ		北海道		21 - 15	阿見中	
準々決勝	20	三津川剛史	ミツカワツヨシ	2	21 - 13	0	丸山諒一郎	マルヤマリョウイチロウ	石川県
		河崎駿輔	カワサキシユンスケ		21 - 8		牧島秀樹	マキバタケヒデキ	
		日吉中	ヒヨシチュウ		滋賀県		-	高岡中	
準決勝	21	中里裕貴	ナカザトユウキ	2	21 - 13	0	藤野琢人	フジノタクト	福島県
		宮嶋航太郎	ミヤジマコウタロウ		21 - 18		保木卓朗	ホキタクロウ	
		埼玉栄中	サイタマサカエチュウ		埼玉県		-	富岡第一中	
準決勝	22	三津川剛史	ミツカワツヨシ	2	21 - 14	0	駒井砂竜	コマイサリュウ	北海道
		河崎駿輔	カワサキシユンスケ		21 - 19		羅津勝太	ラツショウタ	
		日吉中	ヒヨシチュウ		滋賀県		-	豊浦中	
決勝	23	三津川剛史	ミツカワツヨシ	2	21 - 15	0	中里裕貴	ナカザトユウキ	埼玉県
		河崎駿輔	カワサキシユンスケ		25 - 23		宮嶋航太郎	ミヤジマコウタロウ	
		日吉中	ヒヨシチュウ		滋賀県		-	埼玉栄中	

男子 シングルス(B・S)

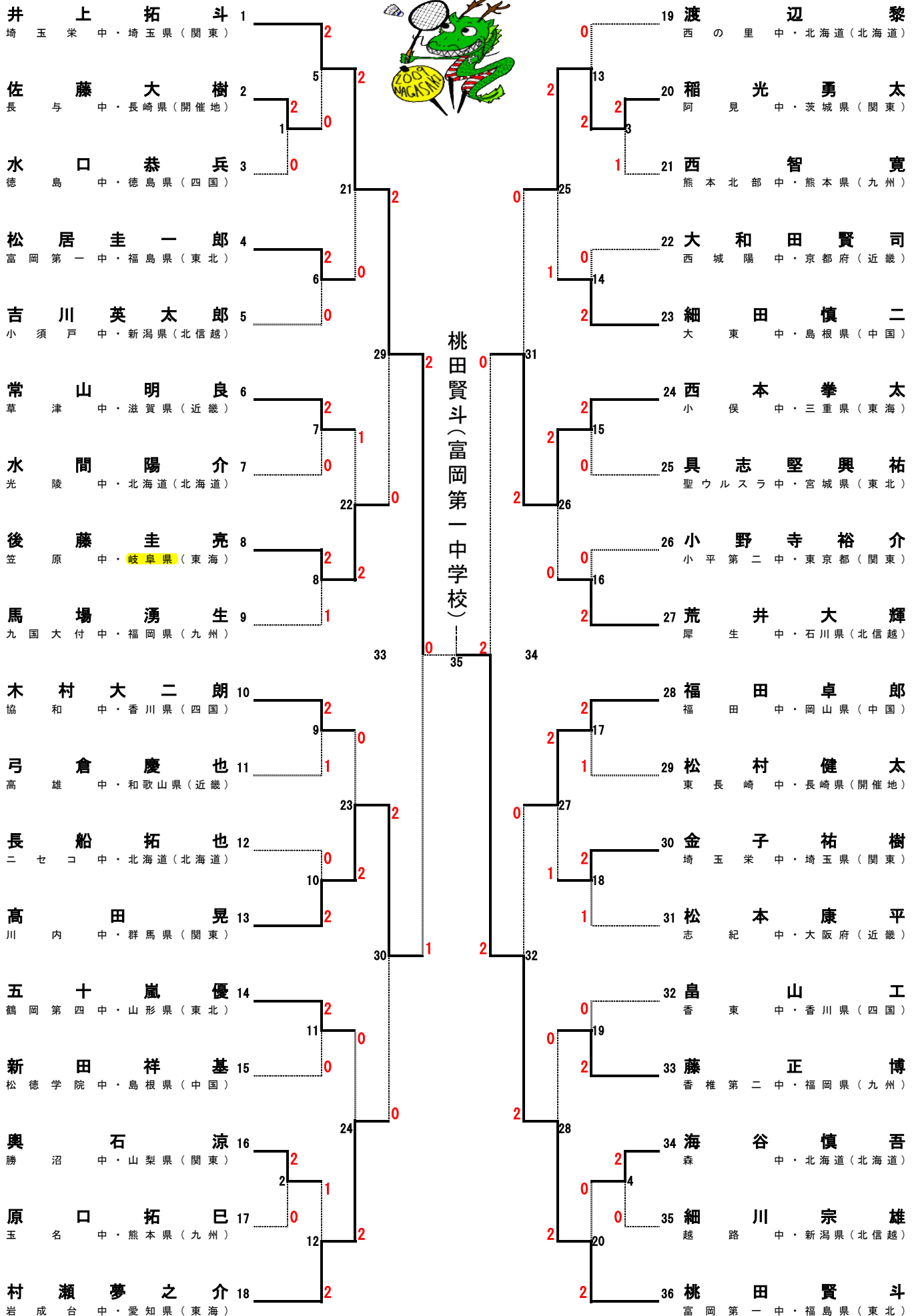

女子ダブルス(G・D)



選手名	所属	順位	対戦相手	所属	順位
我妻美沙紀	聖ウルスラ中	1	小池紗葉	宮城県(東北)	2
黒子友里奈	上河内中	2	地神知穂	栃木県(関東)	0
三宅彩加	日吉中	3	三津川有美	滋賀県(近畿)	2
野上碧水	水橋中	4	老本美和子	富山県(北信越)	1
石田香蓮	肥前中	5	井上洸	佐賀県(九州)	2
藤川美寿季	大垣北中	6	林望美	岐阜県(東海)	2
藤田璃子	芽室中	7	大塚葵	北海道(北海道)	2
塩原未来	富岡第一中	8	早田紗希	福島県(東北)	2
秋田知咲	桜が丘中	9	岡崎梨紗	岡山県(中国)	1
澤永佳苗	鏡中	10	青濱佑佳	熊本県(九州)	0
久枝りな	大生院中	11	倉本梨香	愛媛県(四国)	2
大平聖花	埼玉栄中	12	瀬川桃子	埼玉県(関東)	2
伊藤月規	鏡中	13	寄田朱里	熊本県(九州)	2
寺川桃音	熊野中	14	寺川琴音	愛知県(東海)	0
上代沙奈絵	蘇我中	15	栗原瑠美	千葉県(関東)	2
原田なつみ	富岡第一中	16	早川紗保里	福島県(東北)	2
木戸地梨奈	樟蔭東中	17	酒谷佳奈	大阪府(近畿)	0
橋本律香	白鳥中	18	橋本沙季	香川県(四国)	0
小山朋恵	大東中	19	八幡垣聖奈	島根県(中国)	1
山本萌	石岡城南中	20	岡田紗季	茨城県(関東)	2
山口ソヨカ	和合中	21	齊藤真優	富山県(北信越)	0
河上由奈	芽室中	22	松本理沙	北海道(北海道)	2
峯仁美	東長崎中	23	吉田有紀	長崎県(開催地)	0
柏原みき	園田学園中	24	宇都宮茉佑	兵庫県(近畿)	1

原田なつみ・早川紗保里(富岡第一中学校)

大会名 第39回全国中学校バドミントン大会



期日・場所 平成21年 8月19日(水)～21日(金)

長崎県立総合体育館

種目 女子 ダブルス 試合結果

回戦	番号	選手名		県名	ゲーム	得点	ゲーム	選手名		県名
1	1	三宅彩加	ミヤケアヤカ	滋賀県	2	21 - 16	0	黒子友里奈	クロコユリナ	栃木県
		三津川有美	ミツカワユミ					地神知穂	ジガミチホ	
		日吉中	ヒヨシチュウ					上河内中	カミカワチチュウ	
1	2	石田香蓮	インダカレン	佐賀県	2	21 - 13	1	野上碧水	ノガミマリス	富山県
		井上洗	イノウエヒカリ					老本美和子	オイモトミワコ	
		肥前中	ヒゼンチュウ					水橋中	ミズハシチュウ	
1	3	塩原未来	シオバラミク	福島県	2	17 - 21	1	秋田知咲	アキタチサ	岡山県
		早田紗希	ハヤタサキ					岡崎梨紗	オカザキリサ	
		富岡第一中	トミオカダイイチチュウ					桜が丘中	サクラガオカチュウ	
1	4	久枝りな	ヒサエダリナ	愛媛県	2	21 - 17	0	澤永佳苗	サワナガカナエ	熊本県
		倉本梨香	クラモトリカ					青濱佑佳	アオハマユウカ	
		大生院中	オオジョウインチュウ					鏡中	カガミチュウ	
1	5	上代沙奈絵	カジロサナエ	千葉県	2	21 - 15	0	寺川桃音	テラカワモモネ	愛知県
		栗原瑠美	クリハラルミ					寺川琴音	テラカワコトネ	
		蘇我中	ソガチュウ					熊野中	クマノチュウ	
1	6	原田なつみ	ハラダナツミ	福島県	2	21 - 5	0	木戸地梨奈	キドジリナ	大阪府
		早川紗保里	ハヤカワサオリ					酒谷佳奈	サカタニカナ	
		富岡第一中	トミオカダイイチチュウ					樟蔭東中	ショウインヒガシチュウ	
1	7	山本萌	ヤマモトモエ	茨城県	2	22 - 20	0	山口ソヨカ	ヤマグチソヨカ	富山県
		岡田紗季	オカダサキ					齊藤真優	サイトウマユ	
		石岡城南中	イソカジョウナンチュウ					和合中	ワゴウチュウ	
1	8	河上由奈	カワカミュナ		2	21 - 13	0	峯仁美	ミネヒトミ	
		松本理沙	マツモトリサ					吉田有紀	ヨシダユキ	

2	9	我妻美沙紀	ワガツマミサキ	宮城県	2	21 - 8	0	三宅彩加	ミヤケアヤカ	滋賀県
		小池紗葉	コイケサヨ			21 - 6		三津川有美	ミツカワユミ	
		聖ウルスラ中	セイウルスラチュウ			-		日吉中	ヒヨシチュウ	
2	10	藤川美寿季	フジカワミズキ	岐阜県	2	22 - 20	1	石田香蓮	イシダカレン	佐賀県
		林望美	ハヤシノゾミ			11 - 21		井上洸	イノウエヒカリ	
		大垣北中	オオガキキタチュウ			21 - 19		肥前中	ヒゼンチュウ	
2	11	藤田璃子	フジタリコ	北海道	2	21 - 14	0	塩原未来	シオバラミク	福島県
		大塚葵	オオツカアオイ			21 - 14		早田紗希	ハヤタサキ	
		芽室中	メムロチュウ			-		富岡第一中	トミオカダイイチチュウ	
2	12	大平聖花	オオヒラセイカ	埼玉県	2	21 - 17	1	久枝りな	ヒサエダリナ	愛媛県
		瀬川桃子	セガワモモコ			11 - 21		倉本梨香	クラモトリカ	
		埼玉栄中	サイタマサカエチュウ			21 - 18		大生院中	オオジョウインチュウ	
2	13	伊藤月規	イトウツキ	熊本県	2	21 - 19	1	上代沙奈絵	カジロサナエ	千葉県
		寄田朱里	ヨリタアカリ			19 - 21		栗原瑠美	クリハラルミ	
		鏡中	カガミチュウ			21 - 15		蘇我中	ソガチュウ	
2	14	原田なつみ	ハラダナツミ	福島県	2	21 - 17	0	橋本律香	ハシモトリツカ	香川県
		早川紗保里	ハヤカワサオリ			21 - 9		橋本沙季	ハシモトサキ	
		富岡第一中	トミオカダイイチチュウ			-		白鳥中	シロトリチュウ	
2	15	山本萌	ヤマモトモエ	茨城県	2	15 - 21	1	小山朋恵	コヤマトモエ	島根県
		岡田紗季	オカダサキ			21 - 19		八幡垣聖奈	ヤワタガキセイナ	
		石岡城南中	イシオカジョウナンチュウ			26 - 24		大東中	ダイトウチュウ	
2	16	河上由奈	カワカミュナ	北海道	2	21 - 19	1	柏原みき	カシハラミキ	兵庫県
		松本理沙	マツモトリサ			19 - 21		宇都宮茉佑	ウツノミヤマユ	
		芽室中	メムロチュウ			21 - 11		園田学園中	ソノダガクエンチュウ	

準々決勝	17	我妻美沙紀	ワガツマミサキ	宮城県	21 - 18	0	藤川美寿季	フジカワミズキ	岐阜県
		小池紗葉	コイケサヨ		21 - 12		林望美	ハヤシノゾミ	
		聖ウルスラ中	セイウルスラチュウ		-		大垣北中	オオガキキタチュウ	
準々決勝	18	藤田璃子	フジタリコ	北海道	21 - 19	0	大平聖花	オオヒラセイカ	埼玉県
		大塚葵	オオツカアオイ		21 - 19		瀬川桃子	セガワモモコ	
		芽室中	メムロチュウ		-		埼玉栄中	サイタマサカエチュウ	
準々決勝	19	原田なつみ	ハラダナツミ	福島県	21 - 12	0	伊藤月規	イトウツキ	熊本県
		早川紗保里	ハヤカワサオリ		21 - 12		寄田朱里	ヨリタアカリ	
		富岡第一中	トミオカダイイチチュウ		-		鏡中	カガミチュウ	
準々決勝	20	山本萌	ヤマモトモエ	茨城県	21 - 14	0	河上由奈	カワカミユナ	北海道
		岡田紗季	オカダサキ		21 - 8		松本理沙	マツモトリサ	
		石岡城南中	イシオカジョウナンチュウ		-		芽室中	メムロチュウ	
準決勝	21	我妻美沙紀	ワガツマミサキ	宮城県	21 - 12	0	藤田璃子	フジタリコ	北海道
		小池紗葉	コイケサヨ		21 - 18		大塚葵	オオツカアオイ	
		聖ウルスラ中	セイウルスラチュウ		-		芽室中	メムロチュウ	
準決勝	22	原田なつみ	ハラダナツミ	福島県	21 - 10	0	山本萌	ヤマモトモエ	茨城県
		早川紗保里	ハヤカワサオリ		21 - 11		岡田紗季	オカダサキ	
		富岡第一中	トミオカダイイチチュウ		-		石岡城南中	イシオカジョウナンチュウ	
決勝	23	原田なつみ	ハラダナツミ	福島県	21 - 16	0	我妻美沙紀	ワガツマミサキ	宮城県
		早川紗保里	ハヤカワサオリ		21 - 12		小池紗葉	コイケサヨ	
		富岡第一中	トミオカダイイチチュウ		-		聖ウルスラ中	セイウルスラチュウ	

女子シングルス(G・S)

