

第18回全国小学生バドミントン選手権大会

平成21年12月24日～28日 千葉ポートアリーナ

男子シングルス4年生以下(4BS)

順位	選手名	所属	対戦相手	スコア	順位	選手名	所属	対戦相手	スコア
1	小本大佑 (北部 Jr.)	(熊本県)	高上麟龍 (GPW Jr.)	2-0	18	高上麟龍 (GPW Jr.)	(福島県)	中山颯麻 (唐津 Jr.)	2-0
2	岡蒼太 (福島ラビットB.クラブ)	(徳島県)	中山颯麻 (唐津 Jr.)	2-0	19	中山颯麻 (唐津 Jr.)	(佐賀県)	高橋大輝 (忠和クラブ)	2-0
3	緑川大輝 (所沢 Jr. B.)	(埼玉県)	高橋大輝 (忠和クラブ)	2-0	20	高橋大輝 (忠和クラブ)	(北北海道)	前川裕駿 (大和郡山少年少女B.クラブ)	2-0
4	三宅将平 (坂本倶楽部)	(滋賀県)	前川裕駿 (大和郡山少年少女B.クラブ)	2-0	21	前川裕駿 (大和郡山少年少女B.クラブ)	(奈良県)	矢島浩司 (高山 Jr. B.)	2-0
5	大屋亮悟 (永井 BC)	(岡山県)	矢島浩司 (高山 Jr. B.)	2-1	22	矢島浩司 (高山 Jr. B.)	(岐阜県)	清水晃希 (箕蚊屋 Jr.)	2-0
6	村瀬康之介 (ウイスタリア)	(愛知県)	清水晃希 (箕蚊屋 Jr.)	2-1	23	清水晃希 (箕蚊屋 Jr.)	(鳥取県)	相沢桃李 (柏南部 Jr.)	2-0
7	蝦夷森駿 (忠和クラブ)	(北北海道)	相沢桃李 (柏南部 Jr.)	2-1	24	相沢桃李 (柏南部 Jr.)	(千葉県)	城山孟佳 (福岡 B & G Jr. B.)	2-0
8	山崎那緒生 (α野田 Jr.)	(千葉県)	城山孟佳 (福岡 B & G Jr. B.)	2-1	25	城山孟佳 (福岡 B & G Jr. B.)	(富山県)	鈴木雄治 (御幸小バドミントン部)	2-0
9	齊藤巧 (滑川 Jr. B.)	(富山県)	鈴木雄治 (御幸小バドミントン部)	2-2	26	鈴木雄治 (御幸小バドミントン部)	(栃木県)	森田新太郎 (西池 Jr.)	2-0
10	友金利玖斗 (TOMO Jr.)	(兵庫県)	森田新太郎 (西池 Jr.)	2-2	27	森田新太郎 (西池 Jr.)	(宮崎県)	長友壮志 (beekids)	2-0
11	金子真大 (岡垣 Jr.)	(福岡県)	長友壮志 (beekids)	2-0	28	長友壮志 (beekids)	(山口県)	大谷啓斗 (ときわ Jr. バドミントン)	2-0
12	塚本翔太 小山 Jr. B.	(栃木県)	大谷啓斗 (ときわ Jr. バドミントン)	2-0	29	大谷啓斗 (ときわ Jr. バドミントン)	(三重県)	齊藤大樹 (壮警町スポ少)	2-0
13	東亮太 (Jr. スクール松山)	(愛媛県)	齊藤大樹 (壮警町スポ少)	2-1	30	齊藤大樹 (壮警町スポ少)	(南北海道)	山田尚輝 (小平 Jr.)	2-0
14	日光駿 (大徳 Jr.)	(石川県)	山田尚輝 (小平 Jr.)	2-0	31	山田尚輝 (小平 Jr.)	(東京都)	大倉デール (善通寺 Jr. B.)	2-0
15	紺野智也 (東和キッズB.クラブ)	(福島県)	大倉デール (善通寺 Jr. B.)	2-0	32	大倉デール (善通寺 Jr. B.)	(香川県)	山田遼太 (シヤトル桜木)	2-0
16	辻凌也 (シヤトルズ)	(長崎県)	山田遼太 (シヤトル桜木)	2-0	33	山田遼太 (シヤトル桜木)	(千葉県)	小林大和 (チームNABA)	2-0
17	吉田昇永 (市原 Jr.)	(千葉県)	小林大和 (チームNABA)	2-0	34	小林大和 (チームNABA)	(長野県)	後藤海斗 (あおばイーグルス)	2-0
			後藤海斗 (あおばイーグルス)	2-0	35	後藤海斗 (あおばイーグルス)	(宮城県)		

第18回全国小学生バドミントン選手権大会

平成21年12月24日～28日 千葉ポートアリーナ

男子シングルス5年生以下(5BS)

順位	選手名	所属	対戦相手	スコア	順位	選手名	所属	対戦相手	スコア
1	山下 恭平 (PEACE Jr.)	(岡山県)	川原 聡 磨 (川上 Jr.)	2-0	18	川原 聡 磨 (川上 Jr.)	(佐賀県)	高井 俊 暢 (大野 Jr.)	2-0
2	山本 ひかる (瀬高 Jr.)	(福岡県)	高井 俊 暢 (大野 Jr.)	2-0	19	高井 俊 暢 (大野 Jr.)	(福井県)	山本 純 平 (アスタリスク)	1-0
3	上野 拓海 (柏南部 Jr.)	(千葉県)	山本 純 平 (アスタリスク)	2-0	20	山本 純 平 (アスタリスク)	(和歌山県)	成田 圭 佑 (とらいふる)	2-0
4	小野寺 雅之 (田無マックス)	(東京都)	成田 圭 佑 (とらいふる)	2-0	21	成田 圭 佑 (とらいふる)	(愛知県)	渋谷 光 希 (鶴岡 J B C)	2-0
5	仁平 澄也 (白河シャトル)	(福島県)	渋谷 光 希 (鶴岡 J B C)	2-0	22	渋谷 光 希 (鶴岡 J B C)	(山形県)	大平 洸 輝 (サザンウイングス)	2-0
6	野中 隆太郎 (はりーあっぷ)	(愛知県)	大平 洸 輝 (サザンウイングス)	2-0	23	大平 洸 輝 (サザンウイングス)	(東京都)	小野寺 泰雅 (高台少年団)	2-0
7	鈴木 利拓 (Dream Jr.)	(福井県)	小野寺 泰雅 (高台少年団)	2-0	24	小野寺 泰雅 (高台少年団)	(北北海道)	石毛 佑 弥 (大森 Jr.)	2-0
8	吉岡 光一 (香川スクール)	(香川県)	石毛 佑 弥 (大森 Jr.)	2-0	25	石毛 佑 弥 (大森 Jr.)	(千葉県)	川波 篤 史 (木太 Jr. バドミントン)	2-0
9	山元 拓摩 (田崎少年団)	(鹿児島県)	川波 篤 史 (木太 Jr. バドミントン)	2-1	26	川波 篤 史 (木太 Jr. バドミントン)	(香川県)	森 永 雅 弘 (光 Jr.)	2-0
10	本田 大樹 (ピスコム Jr.)	(京都府)	森 永 雅 弘 (光 Jr.)	2-0	27	森 永 雅 弘 (光 Jr.)	(山口県)	木本 功 明 (リバース B. クラブ)	2-0
11	柴田 一樹 (小平 Jr.)	(東京都)	木本 功 明 (リバース B. クラブ)	2-0	28	木本 功 明 (リバース B. クラブ)	(岐阜県)	中川 正 麻 (Jr. スクール松山)	2-0
12	平川 透 (岱明クラブ)	(熊本県)	中川 正 麻 (Jr. スクール松山)	2-0	29	中川 正 麻 (Jr. スクール松山)	(愛媛県)	伊藤 謙 志 (α野田 Jr.)	2-0
13	高尾 直佑樹 (札幌遊羽 Jr.)	(北海道)	伊藤 謙 志 (α野田 Jr.)	2-1	30	伊藤 謙 志 (α野田 Jr.)	(千葉県)	高橋 慶 (東光小少年団)	2-0
14	橋本 優 (つばさ J B C)	(新潟県)	高橋 慶 (東光小少年団)	2-0	31	高橋 慶 (東光小少年団)	(北北海道)	藤田 啓 汰 (阿賀野 Jr. B.)	2-0
15	菅原 彩人 (鎌ヶ谷 Jr.)	(千葉県)	藤田 啓 汰 (阿賀野 Jr. B.)	2-1	32	藤田 啓 汰 (阿賀野 Jr. B.)	(新潟県)	葛城 大 介 (舞鶴 Jr.)	2-0
16	木村 聡志 (宇部 Jr.)	(山口県)	葛城 大 介 (舞鶴 Jr.)	2-0	33	葛城 大 介 (舞鶴 Jr.)	(大分県)	水村 秀 人 (上尾 Jr.)	2-0
17	佐藤 雄輝 (あおばイーグルス)	(宮城県)	水村 秀 人 (上尾 Jr.)	2-0	34	水村 秀 人 (上尾 Jr.)	(埼玉県)	山澤 直 貴 (瓜破西 S S C)	2-0
			山澤 直 貴 (瓜破西 S S C)	2-0	35	山澤 直 貴 (瓜破西 S S C)	(大阪府)		

第18回全国小学生バドミントン選手権大会

平成21年12月24日～28日 千葉ポートアリーナ

男子シングルス6年生以下(6BS)

順位	選手名	所属	対戦相手	スコア	順位	選手名	所属	対戦相手	スコア
1	三橋 健也 (前橋東バドミントン)	(群馬県)	小倉 由嵩 (小平 Jr.)	2	2	小倉 由嵩 (小平 Jr.)	(東京都)	18	
2	稲盛 晃平 (スカイブルー)	(高知県)	塚原 優作 (大森 Jr.)	2	2	塚原 優作 (大森 Jr.)	(千葉県)	19	
3	山本 拓磨 (広島安佐 Jr.)	(広島県)	中道 脩斗 (銭函 Jr.)	0	2	中道 脩斗 (銭函 Jr.)	(南北海道)	20	
4	川村 栄貴 (市川 Jr.)	(千葉県)	天海 英亮 (弘前キッズクラブ)	0	1	天海 英亮 (弘前キッズクラブ)	(青森県)	21	
5	松浦 拓巳 (瓜破西 SSC)	(大阪府)	森岡 秀斗 (春野 Jr.)	2	2	森岡 秀斗 (春野 Jr.)	(高知県)	22	
6	緒方 友哉 (くれよんクラブ)	(宮崎県)	岩永 廉 (柳井 JBC)	0	0	岩永 廉 (柳井 JBC)	(山口県)	23	
7	安藤 大地 (にこにこ北城)	(愛知県)	濱崎 駿 (岡垣 Jr.)	2	2	濱崎 駿 (岡垣 Jr.)	(福岡県)	24	
8	野村 拓海 (あおばイーグルス)	(宮城県)	田辺 公規 (S JBC)	0	0	田辺 公規 (S JBC)	(兵庫県)	25	
9	広瀬 有規 (安永 B. スクール)	(福井県)	中村 友哉 (中央 Jr. B.)	2	2	中村 友哉 (中央 Jr. B.)	(石川県)	26	
10	藤田 将徳 (山家ウイングス)	(福岡県)	渡辺 勇大 (小平 Jr.)	2	2	渡辺 勇大 (小平 Jr.)	(東京都)	27	
11	河江 充哉 (新神田 Jr. B.)	(石川県)	可児 駿弥 (師勝 Jr.)	0	0	可児 駿弥 (師勝 Jr.)	(愛知県)	28	
12	奥山 晃輔 (TOYO体協BC)	(岡山県)	二谷 優吾 (貫気別少年団)	0	0	二谷 優吾 (貫気別少年団)	(南北海道)	29	
13	佐藤 烈 (市川 Jr.)	(千葉県)	吉村 徳仁 (White Rabbit bc)	2	2	吉村 徳仁 (White Rabbit bc)	(奈良県)	30	
14	村上 正人 (北斗上磯 Jr.)	(南北海道)	安永 啓人 (Jr. スクール松山)	0	2	安永 啓人 (Jr. スクール松山)	(愛媛県)	31	
15	酒井 健登 (チャレンジャー)	(埼玉県)	小林 大地 (三条 Jr. B.)	0	1	小林 大地 (三条 Jr. B.)	(新潟県)	32	
16	上村 哲史 (玉東ジュニア)	(熊本県)	森園 周冬 (大淀スポーツ)	0	2	森園 周冬 (大淀スポーツ)	(宮崎県)	33	
17	小川 桂汰 (羽球友の会大井川 Jr)	(静岡県)	名葉 寛登 (市川 Jr.)	0	0	名葉 寛登 (市川 Jr.)	(千葉県)	34	
			小林 大吾 (塩竈 Jr.)	2	2	小林 大吾 (塩竈 Jr.)	(宮城県)	35	

第18回全国小学生バドミントン選手権大会

平成21年12月24日～28日 千葉ポートアリーナ

男子ダブルス4年生以下(4BD)

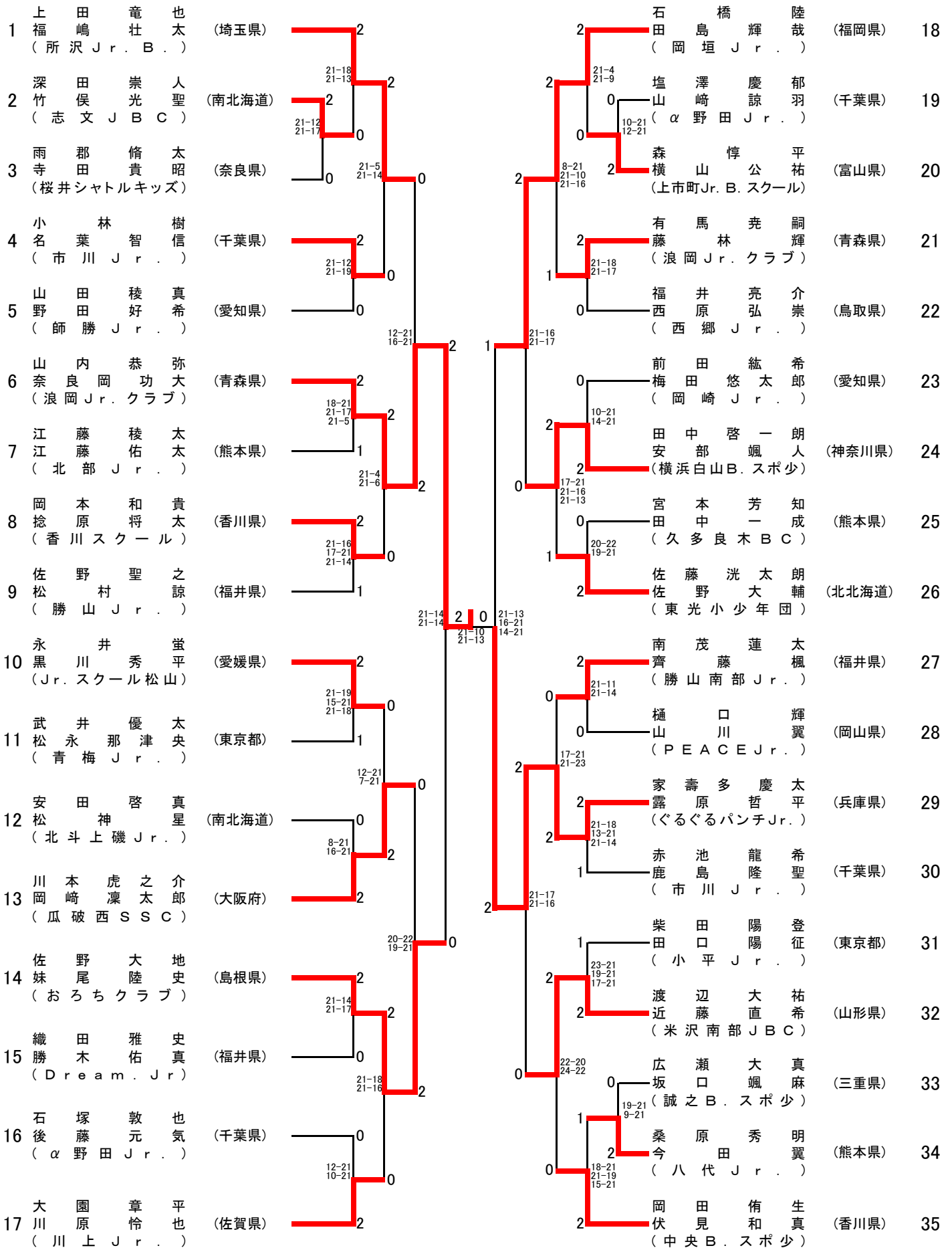

第18回全国小学生バドミントン選手権大会

平成21年12月24日～28日 千葉ポートアリーナ

男子ダブルス5年生以下(5BD)

1	岡本優幹 佐藤晴彦 (香川スクール)	(香川県)	2	2	岡田竜征 伏見勇真 (中央B.スポ少)	(香川県)	18
2	原口翔多 森皓也 (大清水B.スポ少)	(神奈川県)	2	2	有村康希 勢瀬凌 (皇徳寺少年団)	(鹿児島県)	19
3	柳秀俊 柿内達 (八幡西Jr.)	(福岡県)	2	2	野瀬悠生 松野航大 (永井BC)	(岡山県)	20
4	木村浩哉 藤林巧 (浪岡Jr.クラブ)	(青森県)	2	0	平山剛直 前田俊之介 (高洲ホープス)	(千葉県)	21
5	塩澤瑠唯 関口哲也 (α野田Jr.)	(千葉県)	0	2	高見亮佑 高橋大樹 (高台少年団)	(北海道)	22
6	大滝聖矢 宇高友輔 (刈田Jr.)	(北海道)	2	2	曾根翔太 玉田東季 (瓜破西SSC)	(大阪府)	23
7	松岡亮 松岡優 (N.B.倶楽部)	(京都府)	0	0	牛川雄太 吾妻健太郎 (チャレンジャー)	(埼玉県)	24
8	大崎広裕 寺尾健太郎 (阿賀野Jr.B.)	(新潟県)	1	0	松田蒼太 深澤駿弥 (富士宮B.スポ少)	(静岡県)	25
9	大塚涼平 藤原圭祐 (大垣市BSS)	(岐阜県)	2	0	大那慎 小林隆作 (白根エンゼルス)	(新潟県)	26
10	中島健吾 高橋栄希 (本庄シャトルスター)	(埼玉県)	1	0	大島千聖 鈴木木遊 (山口B.スポ少)	(山形県)	27
11	江田昂弘 八色駿 (JBC小倉)	(福岡県)	2	0	伊東翼 野内龍 (札幌清田Jr.)	(北海道)	28
12	常林坊和希 佐藤未来矢 (小須戸B.スポ少)	(新潟県)	0	2	竹島徹矢 原田峻 (香川スクール)	(香川県)	29
13	井上健太 樋口知成 (PEACE Jr.)	(岡山県)	2	1	堂本侑也 土平孟 (B.クラブかしま)	(石川県)	30
14	吉田竣一 小林勇介 (大森Jr.)	(千葉県)	2	0	城川航輝 神之田慧斗 (はりーあっぷ)	(愛知県)	31
15	西村哲希 池内藍 (坂本倶楽部)	(滋賀県)	1	0	宮城吏応 田中貴大 (米里Jr.)	(鳥取県)	32
16	高野晃良 戸澤綾 (東和キッズB.クラブ)	(福島県)	0	0	大山虹輝 渡辺啓太 (吉原)	(茨城県)	33
17	新里智司 田場盛吾 (糸満Jr.)	(沖縄県)	2	2	宮田伸太郎 市原佑希 (シャトル桜木)	(千葉県)	34
					久場圭祐 河野敦紘 (岡垣Jr.)	(福岡県)	35

第18回全国小学生バドミントン選手権大会

平成21年12月24日～28日 千葉ポートアリーナ

男子ダブルス6年生以下(6BD)

順位	選手名	所属	対戦相手	スコア	順位	選手名	所属	対戦相手	スコア
1	光島理貴 坂牧大地 (東光小少年団)	(北海道)	霜上雄一 春成星哉 (フレームクラブ)	2	18	霜上雄一 春成星哉 (フレームクラブ)	(宮崎県)	2	18
2	荒井知大 関拓哉 (金沢 Jr. B.)	(石川県)	西原正崇 稲田崇友 (西郷 Jr.)	2	19	西原正崇 稲田崇友 (西郷 Jr.)	(鳥取県)	2	19
3	小綿島隼 綿貫航太 (柏南部 Jr.)	(千葉県)	日詰晴輝 植村瑠太 (朝里 JBC)	2	20	日詰晴輝 植村瑠太 (朝里 JBC)	(北海道)	2	20
4	大野涼介 黒川郁也 (川内 JBC)	(愛媛県)	佐藤侑紀 新田将大 (藍住エンジェル)	0	21	佐藤侑紀 新田将大 (藍住エンジェル)	(徳島県)	0	21
5	仲西祐太 添田真一 (百道 Jr.)	(福岡県)	後藤竜也 丸山優斗 (阿賀野 Jr. B.)	2	22	後藤竜也 丸山優斗 (阿賀野 Jr. B.)	(新潟県)	2	22
6	酒井晃佑 坂田尚駿 (渚 Jr.)	(鳥取県)	森川涼太郎 瀬川大輝 (檀原 Jr. B.)	0	23	森川涼太郎 瀬川大輝 (檀原 Jr. B.)	(奈良県)	0	23
7	植松康輝 齋藤拓実 (横倉 Jr.)	(宮城県)	間瀬幸之介 北村颯悟 (はりーあっぷ)	2	24	間瀬幸之介 北村颯悟 (はりーあっぷ)	(愛知県)	2	24
8	金城龍太 城間大地 (糸満 Jr.)	(沖縄県)	猪狩健人 鳥羽健太郎 (印西 Jr.)	0	25	猪狩健人 鳥羽健太郎 (印西 Jr.)	(千葉県)	0	25
9	渡辺俊和 岩元ミライ (青梅 Jr.)	(東京都)	後藤亮貴 小高一純 (鳩ヶ谷ウイングス)	2	26	後藤亮貴 小高一純 (鳩ヶ谷ウイングス)	(埼玉県)	2	26
10	相馬匠弥 大沼琢弥 (山口 B. スポ少)	(山形県)	中川寛樹 野田悠斗 (川上 Jr.)	2	27	中川寛樹 野田悠斗 (川上 Jr.)	(佐賀県)	2	27
11	根本大輝 三浦恵時 (横浜白山 B. スポ少)	(神奈川県)	中川卓太 堀川健太 (大安寺 B. スポ少)	1	28	中川卓太 堀川健太 (大安寺 B. スポ少)	(奈良県)	0	28
12	南康平 矢倉伸浩 (檀原 Jr. B.)	(奈良県)	立岡夏依 中川竜次 (有緝 スポ少 B. 部)	0	29	立岡夏依 中川竜次 (有緝 スポ少 B. 部)	(三重県)	0	29
13	山前川連志 田貴志 (誠之 B. スポ少)	(三重県)	岡崎大成 田中健太 (宇和 JBC)	2	30	岡崎大成 田中健太 (宇和 JBC)	(愛媛県)	2	30
14	小山智樹 山本達也 (α野田 Jr.)	(千葉県)	成田大誠 清水水拓 (さわら少年団)	0	31	成田大誠 清水水拓 (さわら少年団)	(北海道)	0	31
15	松岡駿治 永島拓巳 (あかね Jr.)	(広島県)	奥石悠樹 古屋悠樹 (勝沼 Jr. B. スポ少)	0	32	奥石悠樹 古屋悠樹 (勝沼 Jr. B. スポ少)	(山梨県)	0	32
16	山口幹太 山口颯斗 (久多良木 B.C.)	(熊本県)	北川湧介 下川凌 (大野 Jr.)	0	33	北川湧介 下川凌 (大野 Jr.)	(福井県)	0	33
17	葛葉朋彦 谷口雄祐 (大野 Jr.)	(福井県)	福永裕大 松永地洋 (高洲ホープス)	0	34	福永裕大 松永地洋 (高洲ホープス)	(千葉県)	0	34
			千葉一孝 米村拓 (常盤 Jr. クラブ)	2	35	千葉一孝 米村拓 (常盤 Jr. クラブ)	(青森県)	2	35

第18回全国小学生バドミントン選手権大会

平成21年12月24日～28日 千葉ポートアリーナ

女子シングルス4年生以下(4GS)

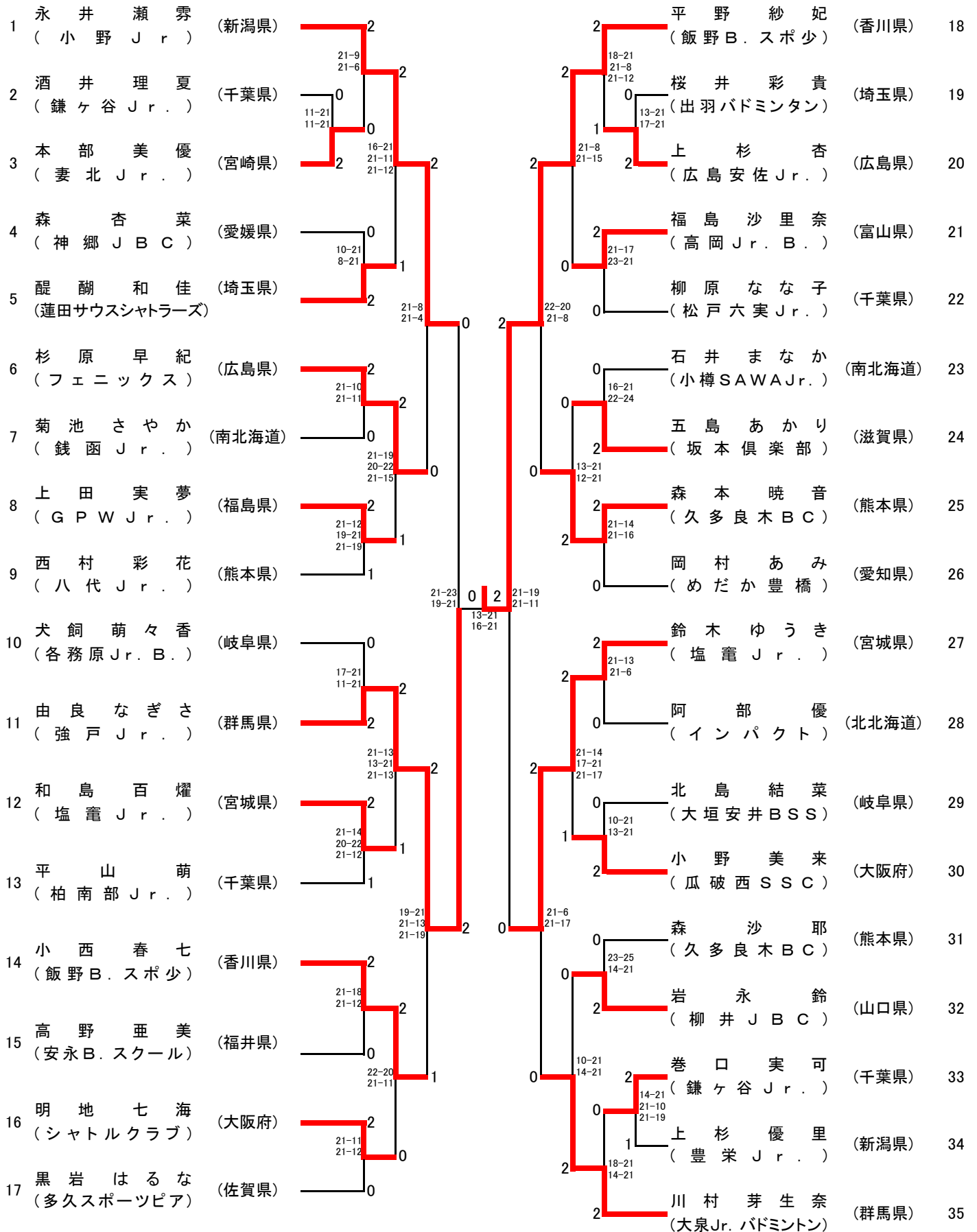

第18回全国小学生バドミントン選手権大会

平成21年12月24日～28日 千葉ポートアリーナ

女子シングルス5年生以下(5GS)

順位	選手名	所属	対戦相手	スコア	順位	選手名	所属	対戦相手	スコア	
1	仁平 菜月 (恋南)	(茨城県)	2		2	舟橋 佳歩 (忠和クラブ)	(北海道)	18		
2	高橋 侑希 (飯田 Jr.)	(長野県)	0	21-8 21-6	2	田村 優歩 (J D E I)	(京都府)	19	21-15 21-10	
3	藤原 あすか (ワーク Jr.)	(高知県)	2	0	2	熱海 咲良 (塩竈 Jr.)	(宮城県)	20	21-14 21-7	
4	諸田 彩 (大垣北 B S S)	(岐阜県)	2	0	0	若林 真名 (PEACE Jr.)	(岡山県)	21	24-22 21-10	
5	奥 瑞 稀 (小松台ホワイト Jr.)	(宮崎県)	1	21-16 18-21 21-17	0	海老原 詩織 (小山 Jr. B.)	(栃木県)	22	11-21 9-21	
6	岡部 天 (α野田 Jr.)	(千葉県)	2	21-16 21-15	2	0	松山 奈未 (岡垣 Jr.)	(福岡県)	23	20-22 21-16 21-17
7	小原 凜々子 (あおばイーグルス)	(宮城県)	0	21-17 21-13	2	2	大竹 果穂 (鎌ヶ谷 Jr.)	(千葉県)	24	21-10 21-7
8	今田 明日香 (八代 Jr.)	(熊本県)	0	21-14 21-18	0	1	長江 瑠佳 (高岡 Jr. B.)	(富山県)	25	21-18 21-14
9	和田 穂代 (葛城市當麻 B. 部)	(奈良県)	2	9-21 8-21	0	0	喜岡 奈美 (花園 Jr. バドミントン)	(香川県)	26	15-21 19-21
10	青山 葉子 (ミッキーズ)	(岡山県)	棄権	21-19 21-15	2	1	川島 美南 (鳩ヶ谷ウイングス)	(埼玉県)	27	16-21 13-21
11	藤澤 和紗 (ウイスタリア)	(愛知県)	棄権	20-22 21-19 21-9	2	2	榎本 凪歩 (忠和クラブ)	(北海道)	28	21-15 21-19
12	長町 夏実 (八万 Jr. B. スクール)	(徳島県)	0	13-21 21-16 15-21	0	2	横山 恵里香 (葛城市當麻 B. 部)	(奈良県)	29	22-20 15-21 21-16
13	藤井 春那 (高台少年団)	(北海道)	2	12-21 18-21	2	1	曾根 夏姫 (七戸 Jr. クラブ)	(青森県)	30	9-21 13-21
14	中島 朱音 (安永 B. スクール)	(福井県)	2	18-21 13-21	0	2	小菅 留実 (阿賀野 Jr. B.)	(新潟県)	31	21-13 21-4
15	久松 美南 (松戸六実 Jr.)	(千葉県)	0	21-9 21-12	0	2	古賀 菜々子 (佐賀サンライズ)	(佐賀県)	32	16-21 16-21
16	前田 志織 (西原シャトル)	(沖縄県)	0	10-21 11-21	2	0	長瀬 沙梨 (おろちクラブ)	(島根県)	33	21-18 21-19
17	吾妻 咲弥 (チャレンジャー)	(埼玉県)	2	8-21 21-23	2	0	宇津宮 彩乃 (松戸六実ジュニア)	(千葉県)	34	21-9 21-14
						2	谷水 亜里紗 (小俣町スポ少)	(三重県)	35	16-21 15-21



第18回全国小学生バドミントン選手権大会

平成21年12月24日～28日 千葉ポートアリーナ

女子シングルス6年生以下(6GS)

順位	選手名	所属	対戦相手	スコア	対戦相手	スコア	順位
1	山口 茜 (勝山南部 Jr.)	(福井県)	川上 紗恵奈 (長岡京市スポ少)	2	2	(京都府)	18
2	香川 もえ花 (育成 Jr.)	(滋賀県)	宮崎 詩織 (西池 Jr.)	2	0	(宮崎県)	19
3	永原 舞子 (市原 Jr.)	(千葉県)	鈴木 咲貴 (勝山南部 Jr.)	1	2	(福井県)	20
4	曾我部 幸穂 (西条 JBC)	(愛媛県)	佐野 あすか (おろちクラブ)	1	0	(島根県)	21
5	水間 里美 (岩見沢 JUNIOR)	(北海道)	荒木 萌恵 (春日部白翔)	2	2	(埼玉県)	22
6	柴田 沙也果 (ミッキーズ)	(岡山県)	伊藤 汐音 (鎌ヶ谷 Jr.)	0	1	(千葉県)	23
7	松本 莉奈 (鳩ヶ谷ウイングス)	(埼玉県)	畠山 静花 (湯口 Jr.)	2	2	(岩手県)	24
8	田島 優乃華 (岡垣 Jr.)	(福岡県)	稲葉 絢子 (伊東ワールド)	2	0	(静岡県)	25
9	貴虎 世奈 (ウイスタリア)	(愛知県)	上原 和子 (糸満 Jr.)	0	2	(沖縄県)	26
10	齋藤 菜 (鳩ヶ谷ウイングス)	(埼玉県)	安田 美空 (瓜破西 SSC)	2	2	(大阪府)	27
11	川上 南海 (清水 Jr. クラブ)	(高知県)	高西 美樹 (七戸 Jr. クラブ)	0	0	(青森県)	28
12	高畑 祐紀子 (札幌 JBC)	(北海道)	小林 愛佳 (安永 B. スクール)	2	2	(福井県)	29
13	石井 奈都 (はりーあっぷ)	(愛知県)	上田 麻未 (スカイブルー)	0	0	(高知県)	30
14	吉浦 鈴夏 (大徳 Jr.)	(石川県)	小林 瑞季 (中島 Jr.)	2	2	(大分県)	31
15	市川 あすか (柏南部 Jr.)	(千葉県)	遠藤 朋佳 (α野田 Jr.)	2	0	(千葉県)	32
16	向 琴音 (田浦 Jr.)	(熊本県)	草刈 真子 (若葉台 スポ少)	0	2	(鳥取県)	33
17	志田 千陽 (八郎潟レイク Jr.)	(秋田県)	久喜 梨香 (チャレンジャー)	2	0	(埼玉県)	34
			斉藤 ひかり (小樽 SAWA Jr.)	1	2	(北海道)	35

第18回全国小学生バドミントン選手権大会

平成21年12月24日～28日 千葉ポートアリーナ

女子ダブルス4年生以下(4GD)

順位	選手名	所属	対戦相手	スコア	順位	選手名	所属
1	森川 紗彩華 半田 桃美 (PEACE Jr.)	(岡山県)	2	2	18	斐澤 美羽 石田 有彩 (小野 Jr.)	(新潟県)
2	吉田 実央 須田 葉菜 (桐生川内 Jr.)	(群馬県)	2 21-18 21-15	0	19	光岡 涼風 村岡 遥 (川上 Jr.)	(佐賀県)
3	吉田 彩夏 五郎丸 枝菜 (中央B. スポ少)	(香川県)	0 14-21 14-21	2	20	小野 寺奏瑛 柴田 瑛桜 (仙台大和 Jr.)	(宮城県)
4	木村 菜梨奈 中村 風月 (勝山 Jr.)	(福井県)	2 21-9 21-11	2	21	松下 羽衣 東濱 梨那 (由良 Jr. B.)	(和歌山県)
5	遠藤 みのり 藤原 遥花 (高台少年団)	(北海道)	0	2	22	平田 燈樂 林 (練馬 Jr.)	(東京都)
6	高橋 佑妃 松島 悠希 (北九州スピリッツ)	(福岡県)	2 21-10 21-19	2	23	宇佐見 紗玲愛 齋藤 麗菜 (はりーあっぷ)	(愛知県)
7	大河内 晴 小川 菜々花 (大垣北BSS)	(岐阜県)	0 21-11 21-10	0	24	古橋 明日香 吉野 菜々穂 (α野田 Jr.)	(千葉県)
8	関口 咲良 伊藤 めぐみ (流山 Jr.)	(千葉県)	0 12-21 13-21	0	25	山本 一葉 井上 未鈴 (須恵 Jr.)	(福岡県)
9	森田 楓 佐々木 良幸 (矢沢 Jr. B. 少年団)	(岩手県)	2	2	26	小泉 愛奈 山崎 杏菜 (おろちクラブ)	(島根県)
10	古川 恵 高橋 彩貴 (西神 Jr. B.)	(兵庫県)	2 21-8 21-10	2	27	佐藤 音々 小関 杏奈 (天童市B. スポ少)	(山形県)
11	土屋 七海 上杉 優奈 (函館ベアーズ)	(北海道)	0 21-6 21-8	2	28	間宮 万梨乃 藤本 未侑 (吹田 Jr. コンドル)	(大阪府)
12	重成 佑実 細谷 早希 (丸亀ハート Jr. B. クラブ)	(香川県)	1 21-16 15-21 18-21	0	29	武田 楓菜 住吉 琴 (伊東 SBC)	(静岡県)
13	松下 桜良 遠山 実歩 (鎌ヶ谷 Jr.)	(千葉県)	2 22-20 21-12	2	30	吉川 真白 橋本 颯希 (香川スクール)	(香川県)
14	鈴木 那緒子 多崎 莉海 (大徳 Jr.)	(石川県)	2 18-21 21-19 21-13	0	31	山口 貴子 石村 亜美 (久多良木 BC)	(熊本県)
15	境 柚名 清田 若葉 (玉東 Jr.)	(熊本県)	1 17-21 19-21	0	32	本田 碧泉 山下 奈々 (鳩ヶ谷ウイングス)	(埼玉県)
16	森岡 茅夏 柳井 咲耶 (防府 Jr.)	(山口県)	0 8-21 7-21	2	33	内山 実久 村端 菜央 (EAST-KIDS)	(福井県)
17	秋元 未幸 大野 真美 (青梅 Jr.)	(東京都)	2	2	34	高野 夢香 足立 佳奈 (α野田 Jr.)	(千葉県)
					35	池田 果穂 小中 桃子 (高台少年団)	(北海道)

第18回全国小学生バドミントン選手権大会

平成21年12月24日～28日 千葉ポートアリーナ

女子ダブルス5年生以下(5GD)

1	小田 菜摘 上杉 夏美 (広島安佐Jr.)	(広島県)	2	乾 英奈 二村 ひとみ (N P 神奈川)	(神奈川県)	18
2	勇 優芽 井澤 あやね (城東B.スポ少)	(栃木県)	2	石田 楓子 石川 留衣 (東光小少年団)	(北北海道)	19
3	萬谷 莉瑚 吉滝 華南 (朝日丘B.クラブ)	(富山県)	2	花井 智翔 服部 葉奈 (北山東山ファミリー)	(愛知県)	20
4	磯村 紗那 津田 真悠子 (丸亀ハートJrB.クラブ)	(香川県)	1	長谷川 ときわ 鷲尾 夕夏 (豊浦スペリオールズ)	(新潟県)	21
5	可野 安純 宮田 弥杏 (四條畷学園小学校)	(大阪府)	2	金田 明香里 香山 未帆 (ミッキーズ)	(岡山県)	22
6	伊藤 江里 水野 成美 (大垣北BSS)	(岐阜県)	2	西島 瑞希華 川床 菜奈 (岡垣Jr.)	(福岡県)	23
7	加藤 里実 松井 梨緒 (シャトル桜木)	(千葉県)	0	徳能 あすか 繁田 みほ (仙台大和Jr.)	(宮城県)	24
8	大林 智代良 瀨上 奏良 (北九州Jr.)	(福岡県)	2	四宮 菜帆衣 岡田 彩衣 (内町Jr.B.)	(徳島県)	25
9	保原 彩夏 高橋 広瀬 (塩竈Jr.)	(宮城県)	0	遠山 紗希子 坂井 恭子 (鎌ヶ谷Jr.)	(千葉県)	26
10	大沼 楓倉 倉倉 樹希奈 (横倉Jr.)	(宮城県)	2	舟津 彩夏 伊藤 恵里佳 (岩見沢JUNIOR)	(南北海道)	27
11	目崎 澤の 栃本 ゆき (小野Jr.)	(新潟県)	1	黒木 楓夏 吉本 彩夏 (火の国)	(熊本県)	28
12	森山 未菜生 小西 真生 (東光小少年団)	(北北海道)	0	渡部 利佳子 森 佑芽 (志木Jr.)	(埼玉県)	29
13	志波 寿奈香 村岡 彩香 (川上Jr.)	(佐賀県)	2	漆原 三姫 田中 ちひろ (香川スクール)	(香川県)	30
14	池澤 みずほ 鈴木 成美 (鳩ヶ谷ウイングス)	(埼玉県)	2	坂野 奏恵子 縄田 佳子 (フェニックス)	(広島県)	31
15	瀬古 菜月子 池上 理紗子 (師勝Jr.)	(愛知県)	0	島田 知沙奈 中西 優奈 (檀原Jr.B.)	(奈良県)	32
16	矢崎 月子 石田 祐葵乃 (市原Jr.)	(千葉県)	0	友田 茜希 今泉 友希 (川上Jr.)	(佐賀県)	33
17	川上 めぐ 米田 愛弥 (檀原Jr.B.)	(奈良県)	2	平井 麻友香 佐藤 佑香 (α野田Jr.)	(千葉県)	34
			2	築山 綾乃 大 家 夏稀 (OK Jr.B.)	(石川県)	35

第18回全国小学生バドミントン選手権大会

平成21年12月24日～28日 千葉ポートアリーナ

女子ダブルス6年生以下(6GD)

1	重田美空 石橋舞 (福岡県)	2	鈴木優香 松本未玖 (北北海道)	18
2	五十嵐真菜 佐藤璃奈 (新潟県)	0	濱崎朱那 村田ひより (鳥取県)	19
3	佐藤未唯 野村奈央 (北北海道)	2	飯村彩衣 仁平明花 (茨城県)	20
4	鈴木夢乃 村田優美 (香川県)	2	引地由希奈 落司実瑠 (鹿児島県)	21
5	赤池優衣 南野会美 (千葉県)	1	岡愛美 平岡琉衣 (和歌山県)	22
6	池内萌絵 山本海帆 (島根県)	2	佐野菜々子 黒田侑子 (新潟県)	23
7	友水陽香 内田彩佳 (茨城県)	1	高橋芽衣香 重原杏香 (岐阜県)	24
8	鈴木彩花 阿部南海 (宮城県)	0	六車純玲 橋本悠加 (香川県)	25
9	池上英里奈 徳岡玲奈 (大阪府)	2	石橋麻美子 木曾七海 (千葉県)	26
10	林茉里奈 高島亜美 (香川県)	2	上村琴音 重松花苗 (埼玉県)	27
11	池田七海 吉野祐美 (千葉県)	0	小野川とうこ 岩切彩 (宮崎県)	28
12	中島葵 久慈裕美 (岩手県)	0	畠中真奈美 向井菜々 (京都府)	29
13	種岡遥美 米山麻美 (新潟県)	2	神谷步美 梶田知沙 (愛知県)	30
14	紅林里奈 竹下穂乃花 (愛知県)	2	吉中美愛 西村美希 (山口県)	31
15	中村華 岩間梨子 (北北海道)	0	日下菜奈美 鹿島麻友美 (千葉県)	32
16	土屋有乃 吉田実咲 (栃木県)	0	小野菜保 桃井伶実 (石川県)	33
17	金子茉鈴 志波綾香 (佐賀県)	2	清田琴乃 藤本榛香 (熊本県)	34
		2	齋藤優衣 佐久間芽依 (宮城県)	35