

第27回全日本ジュニアバドミントン選手権大会岐阜県代表選手選考会

平成20年8月12日(火)

《会場:岐阜市西部体育館》

(ジュニアの部)  
男子単

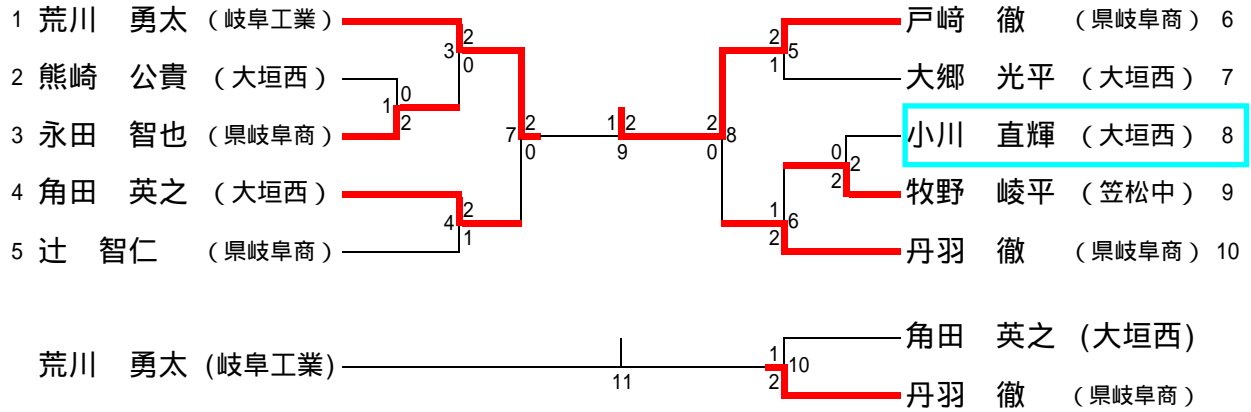

男子複

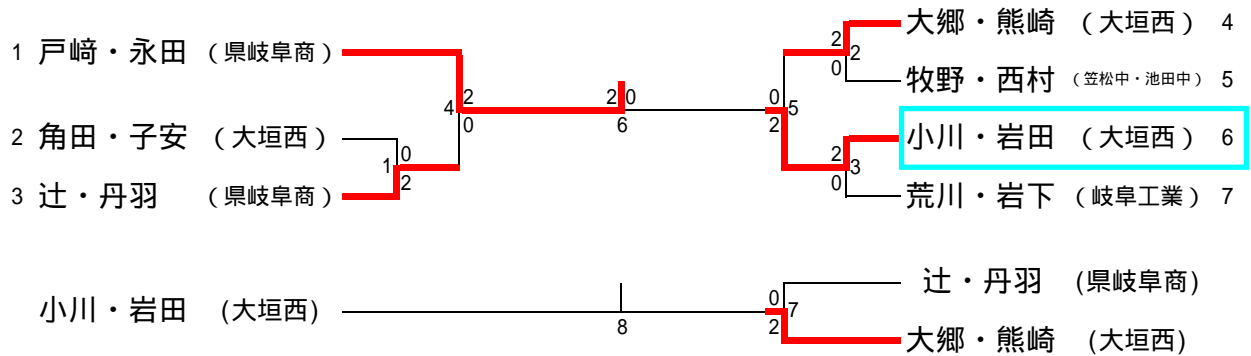

第27回全日本ジュニアバドミントン選手権大会岐阜県代表選手選考会

平成20年8月12日(火)

《会場:岐阜市西部体育館》

(ジュニアの部)  
女子単

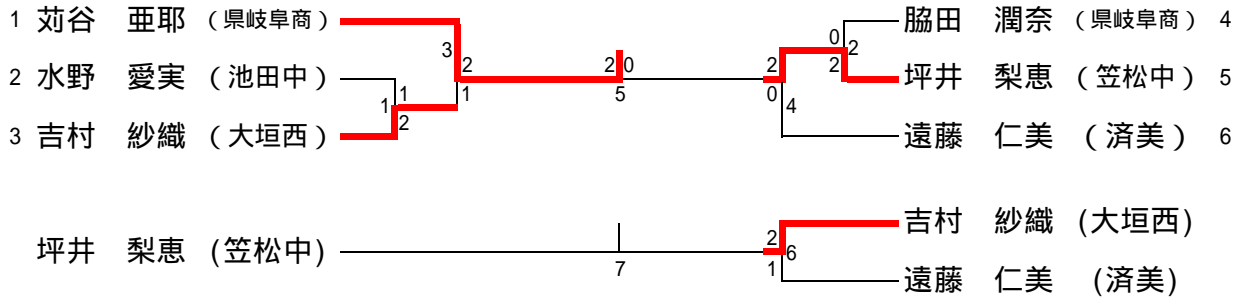

女子複

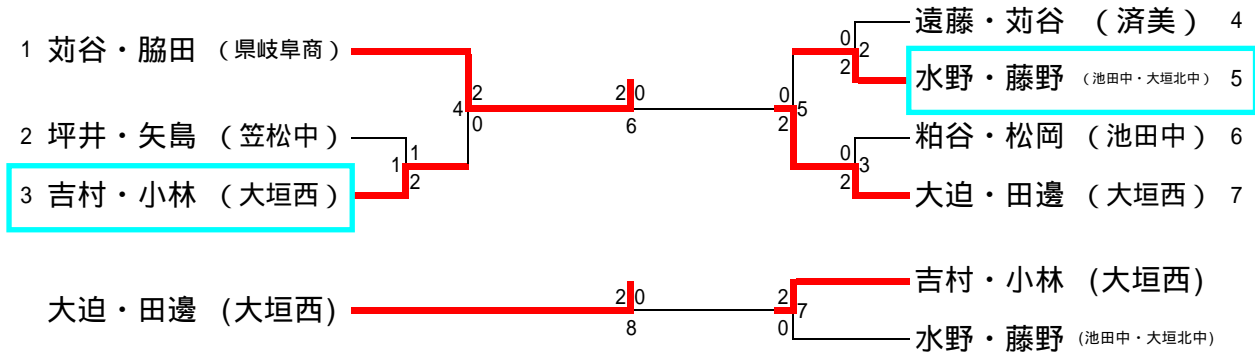

# 第27回全日本ジュニアバドミントン選手権大会岐阜県代表選手選考会

## ジュニアの部 (男子複) 試合結果

## ジュニアの部 (女子複) 試合結果

|    |                  |   |     |                 |    |                      |   |     |                  |
|----|------------------|---|-----|-----------------|----|----------------------|---|-----|------------------|
| 1  | 角田・子安 (大垣西) [1]  | $\begin{bmatrix} 21 & - & 16 \\ 13 & - & 21 \\ 20 & - & 22 \end{bmatrix}$ | [2] | 辻・丹羽 (県岐阜商)     | 1  | 坪井・矢島 (笠松中) [1]      | $\begin{bmatrix} 19 & - & 21 \\ 21 & - & 18 \\ 19 & - & 21 \end{bmatrix}$ | [2] | 吉村・小林 (大垣西)      |
| 2  | 大郷・熊崎 (大垣西) [2]  | $\begin{bmatrix} 21 & - & 14 \\ 21 & - & 17 \\ - & & - \end{bmatrix}$     | [0] | 牧野・西村 (笠松中・池田中) | 2  | 遠藤・苺谷 (済美) [0]       | $\begin{bmatrix} 18 & - & 21 \\ 20 & - & 21 \\ - & & - \end{bmatrix}$     | [2] | 水野・藤野 (池田中・大垣北中) |
| 3  | 小川・岩田 (大垣西) [2]  | $\begin{bmatrix} 21 & - & 16 \\ 21 & - & 9 \\ - & & - \end{bmatrix}$      | [0] | 荒川・岩下 (岐阜工業)    | 3  | 粕谷・松岡 (池田中) [0]      | $\begin{bmatrix} 7 & - & 21 \\ 10 & - & 21 \\ - & & - \end{bmatrix}$      | [2] | 大迫・田邊 (大垣西)      |
| 4  | 戸崎・永田 (県岐阜商) [2] | $\begin{bmatrix} 21 & - & 13 \\ 21 & - & 18 \\ - & & - \end{bmatrix}$     | [0] | 辻・丹羽 (県岐阜商)     | 4  | 苺谷・脇田 (県岐阜商) [2]     | $\begin{bmatrix} 21 & - & 11 \\ 21 & - & 13 \\ - & & - \end{bmatrix}$     | [0] | 吉村・小林 (大垣西)      |
| 5  | 大郷・熊崎 (大垣西) [0]  | $\begin{bmatrix} 19 & - & 21 \\ 20 & - & 22 \\ - & & - \end{bmatrix}$     | [2] | 小川・岩田 (大垣西)     | 5  | 水野・藤野 (池田中・大垣北中) [0] | $\begin{bmatrix} 16 & - & 21 \\ 11 & - & 21 \\ - & & - \end{bmatrix}$     | [2] | 大迫・田邊 (大垣西)      |
| 6  | 戸崎・永田 (県岐阜商) [2] | $\begin{bmatrix} 21 & - & 16 \\ 21 & - & 7 \\ - & & - \end{bmatrix}$      | [0] | 小川・岩田 (大垣西)     | 6  | 苺谷・脇田 (県岐阜商) [2]     | $\begin{bmatrix} 21 & - & 14 \\ 21 & - & 18 \\ - & & - \end{bmatrix}$     | [0] | 大迫・田邊 (大垣西)      |
| 7  | 辻・丹羽 (県岐阜商) [0]  | $\begin{bmatrix} 13 & - & 21 \\ 21 & - & 23 \\ - & & - \end{bmatrix}$     | [2] | 大郷・熊崎 (大垣西)     | 7  | 吉村・小林 (大垣西) [2]      | $\begin{bmatrix} 21 & - & 12 \\ 21 & - & 19 \\ - & & - \end{bmatrix}$     | [0] | 水野・藤野 (池田中・大垣北中) |
| 8  |                  | $\begin{bmatrix} - & & - \\ - & & - \\ - & & - \end{bmatrix}$             |     |                 | 8  | 吉村・小林 (大垣西) [0]      | $\begin{bmatrix} 14 & - & 21 \\ 14 & - & 21 \\ - & & - \end{bmatrix}$     | [2] | 大迫・田邊 (大垣西)      |
| 9  |                  | $\begin{bmatrix} - & & - \\ - & & - \\ - & & - \end{bmatrix}$             |     |                 | 9  |                      | $\begin{bmatrix} - & & - \\ - & & - \\ - & & - \end{bmatrix}$             |     |                  |
| 10 |                  | $\begin{bmatrix} - & & - \\ - & & - \\ - & & - \end{bmatrix}$             |     |                 | 10 |                      | $\begin{bmatrix} - & & - \\ - & & - \\ - & & - \end{bmatrix}$             |     |                  |

# 第27回全日本ジュニアバドミントン選手権大会岐阜県代表選手選考会

## ジュニアの部 (男子単) 試合結果

## ジュニアの部 (女子単) 試合結果

|    |  |    |  |
|----|--|----|--|
| 1  | 熊崎 公貴 (大垣西) $\boxed{0}$ $\begin{bmatrix} 18 - 21 \\ 7 - 21 \\ - \end{bmatrix}$ $\boxed{2}$ 永田 智也 (県岐阜商)        | 1  | 水野 愛実 (池田中) $\boxed{1}$ $\begin{bmatrix} 21 - 18 \\ 17 - 21 \\ 9 - 21 \end{bmatrix}$ $\boxed{2}$ 吉村 紗織 (大垣西)   |
| 2  | 小川 直輝 (大垣西) $\boxed{0}$ $\begin{bmatrix} 18 - 21 \\ 13 - 21 \\ - \end{bmatrix}$ $\boxed{2}$ 牧野 峻平 (笠松中)        | 2  | 脇田 潤奈 (県岐阜商) $\boxed{0}$ $\begin{bmatrix} 10 - 21 \\ 12 - 21 \\ - \end{bmatrix}$ $\boxed{2}$ 坪井 梨恵 (笠松中)       |
| 3  | 荒川 勇太 (岐阜工業) $\boxed{2}$ $\begin{bmatrix} 21 - 15 \\ 21 - 11 \\ - \end{bmatrix}$ $\boxed{0}$ 永田 智也 (県岐阜商)      | 3  | 苅谷 亜耶 (県岐阜商) $\boxed{2}$ $\begin{bmatrix} 18 - 21 \\ 21 - 11 \\ 21 - 16 \end{bmatrix}$ $\boxed{1}$ 吉村 紗織 (大垣西) |
| 4  | 角田 英之 (大垣西) $\boxed{2}$ $\begin{bmatrix} 20 - 22 \\ 21 - 10 \\ 21 - 14 \end{bmatrix}$ $\boxed{1}$ 辻 智仁 (県岐阜商)  | 4  | 坪井 梨恵 (笠松中) $\boxed{2}$ $\begin{bmatrix} 21 - 11 \\ 21 - 15 \\ - \end{bmatrix}$ $\boxed{0}$ 遠藤 仁美 (済美)         |
| 5  | 荒川 勇太 (岐阜工業) $\boxed{2}$ $\begin{bmatrix} 18 - 21 \\ 21 - 9 \\ 21 - 17 \end{bmatrix}$ $\boxed{1}$ 辻 智仁 (県岐阜商)  | 5  | 苅谷 亜耶 (県岐阜商) $\boxed{2}$ $\begin{bmatrix} 26 - 24 \\ 21 - 14 \\ - \end{bmatrix}$ $\boxed{0}$ 坪井 梨恵 (笠松中)       |
| 6  | 牧野 峻平 (笠松中) $\boxed{1}$ $\begin{bmatrix} 18 - 21 \\ 21 - 19 \\ 18 - 21 \end{bmatrix}$ $\boxed{2}$ 丹羽 徹 (県岐阜商)  | 6  | 吉村 紗織 (大垣西) $\boxed{2}$ $\begin{bmatrix} 22 - 20 \\ 15 - 21 \\ 22 - 20 \end{bmatrix}$ $\boxed{1}$ 遠藤 仁美 (済美)   |
| 7  | 荒川 勇太 (岐阜工業) $\boxed{2}$ $\begin{bmatrix} 21 - 17 \\ 21 - 13 \\ - \end{bmatrix}$ $\boxed{0}$ 角田 英之 (大垣西)       | 7  | $\boxed{\phantom{0}}$ $\begin{bmatrix} - \\ - \\ - \end{bmatrix}$ $\boxed{\phantom{0}}$                        |
| 8  | 戸崎 徹 (県岐阜商) $\boxed{2}$ $\begin{bmatrix} 21 - 18 \\ 21 - 20 \\ - \end{bmatrix}$ $\boxed{0}$ 丹羽 徹 (県岐阜商)        | 8  | $\boxed{\phantom{0}}$ $\begin{bmatrix} - \\ - \\ - \end{bmatrix}$ $\boxed{\phantom{0}}$                        |
| 9  | 荒川 勇太 (岐阜工業) $\boxed{1}$ $\begin{bmatrix} 21 - 19 \\ 16 - 21 \\ 12 - 21 \end{bmatrix}$ $\boxed{2}$ 戸崎 徹 (県岐阜商) | 9  | $\boxed{\phantom{0}}$ $\begin{bmatrix} - \\ - \\ - \end{bmatrix}$ $\boxed{\phantom{0}}$                        |
| 10 | 角田 英之 (大垣西) $\boxed{1}$ $\begin{bmatrix} 21 - 15 \\ 13 - 21 \\ 11 - 21 \end{bmatrix}$ $\boxed{2}$ 丹羽 徹 (県岐阜商)  | 10 | $\boxed{\phantom{0}}$ $\begin{bmatrix} - \\ - \\ - \end{bmatrix}$ $\boxed{\phantom{0}}$                        |