

# 男子シングルス(B・S)

平成19年度  
岐阜県中学校総合体育大会  
バドミントン競技

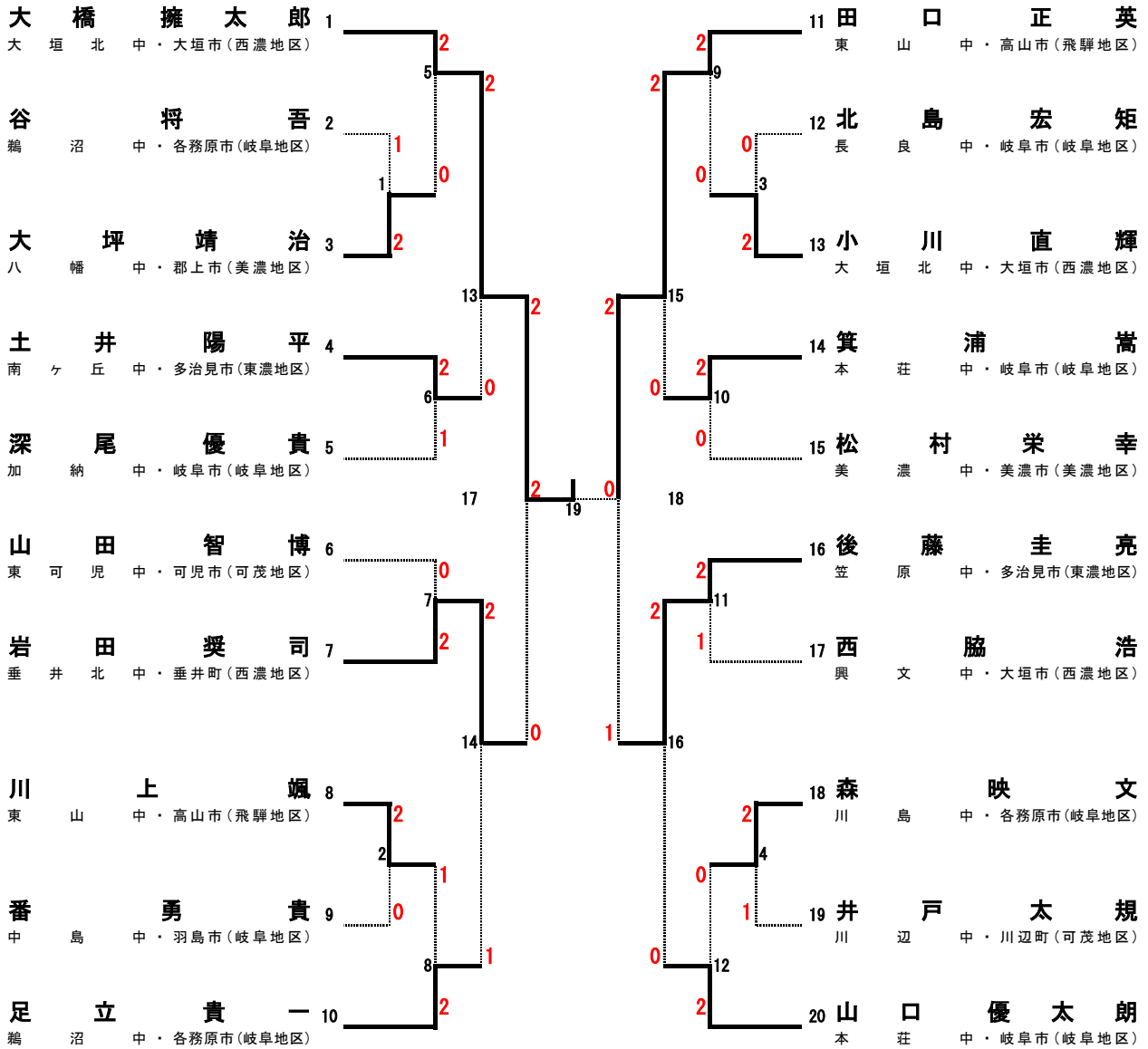

大会名 平成19年度 岐阜県中学校総合体育大会 バドミントン競技  
 期 日 平19年 7月31日(火)~8月1日(水)  
 場 所 池田町総合体育館  
 種 目 男子 シングルス 試合結果

回戦	番号	選手名		市町村名	ゲーム	得点	ゲーム	選手名		市町村名
1	1	大坪 靖治	オオツボヤスハル	郡上市	2	19 - 21	1	谷 将吾	タニ ショウゴ	各務原市
		八幡中	ハチマンチュウ			21 - 17		鵜沼中	ウヌマチユウ	
1	2	川上 颯	カワカミ ハヤテ	高山市	2	21 - 18	0	番 勇貴	バン ユウキ	羽島市
		東山中	ヒガシヤマチュウ			21 - 18		中島中	ナカシマチュウ	
2	5	大橋 擁太郎	オオハシ ヨウタロウ	大垣市	2	21 - 11	0	大坪 靖治	オオツボヤスハル	郡上市
		大垣北中	オオガキキタチュウ			-		八幡中	ハチマンチュウ	
2	6	土井 陽平	ドイ ヨウヘイ	多治見市	2	22 - 20	1	深尾 優貴	フカオ ユウキ	岐阜市
		南ヶ丘中	ミナミガオカチュウ			20 - 22		加納中	カノウチュウ	
2	7	岩田 奨司	イワタ ショウジ	垂井町	2	21 - 11	0	山田 智博	ヤマダ トモヒロ	可児市
		垂井北中	タルイキタチュウ			21 - 15		東可児中	ヒガシカニチュウ	
2	8	足立 貴一	アダチ ケイチ	各務原市	2	14 - 21	1	川上 颯	カワカミ ハヤテ	高山市
		鵜沼中	ウヌマチユウ			21 - 18		東山中	ヒガシヤマチュウ	
2	9	田口 正英	タグチ ショウエイ	高山市	2	21 - 9	0	小川 直輝	オガワ ナオテル	大垣市
		東山中	ヒガシヤマチュウ			21 - 17		大垣北中	オオガキキタチュウ	
2	10	箕浦 嵩	ミウラ タカシ	岐阜市	2	21 - 19	0	松村 栄幸	マツムラエイユキ	美濃市
		本荘中	ホンジョウチュウ			25 - 23		美濃中	ミノチュウ	
2	11	後藤 圭亮	ゴトウ ケイスケ	多治見市	2	16 - 21	1	西脇 浩	ニシワキ ヒロシ	大垣市
		笠原中	カサハラチュウ			21 - 9		興文中	オキフミチュウ	
2	12	山口 優太郎	ヤマグチ ユウタロウ	岐阜市	2	21 - 13	0	森 映文	モリ エイブン	各務原市
		本荘中	ホンジョウチュウ			21 - 5		川島中	カワシマチュウ	
準々決勝	13	大橋 擁太郎	オオハシ ヨウタロウ	大垣市	2	21 - 6	0	土井 陽平	ドイ ヨウヘイ	多治見市
		大垣北中	オオガキキタチュウ			-		南ヶ丘中	ミナミガオカチュウ	
準々決勝	14	岩田 奨司	イワタ ショウジ	垂井町	2	21 - 4	0	足立 貴一	アダチ ケイチ	各務原市
		垂井北中	タルイキタチュウ			21 - 7		鵜沼中	ウヌマチユウ	
準々決勝	15	田口 正英	タグチ ショウエイ	高山市	2	21 - 9	0	箕浦 嵩	ミウラ タカシ	岐阜市
		東山中	ヒガシヤマチュウ			21 - 11		本荘中	ホンジョウチュウ	
準々決勝	16	後藤 圭亮	ゴトウ ケイスケ	多治見市	2	21 - 14	0	山口 優太郎	ヤマグチ ユウタロウ	岐阜市
		笠原中	カサハラチュウ			21 - 10		本荘中	ホンジョウチュウ	
準決勝	17	大橋 擁太郎	オオハシ ヨウタロウ	大垣市	2	21 - 11	0	岩田 奨司	イワタ ショウジ	垂井町
		大垣北中	オオガキキタチュウ			21 - 13		垂井北中	タルイキタチュウ	
準決勝	18	田口 正英	タグチ ショウエイ	高山市	2	21 - 3	1	後藤 圭亮	ゴトウ ケイスケ	多治見市
		東山中	ヒガシヤマチュウ			19 - 21		笠原中	カサハラチュウ	
決勝	19	大橋 擁太郎	オオハシ ヨウタロウ	大垣市	2	21 - 19	0	田口 正英	タグチ ショウエイ	高山市
		大垣北中	オオガキキタチュウ			21 - 14		東山中	ヒガシヤマチュウ	
三決参考	20	岩田 奨司	イワタ ショウジ	垂井町	1	21 - 8	0	後藤 圭亮	ゴトウ ケイスケ	多治見市
		垂井北中	タルイキタチュウ			0 - 0		笠原中	カサハラチュウ	

# 女子シングルス(G・S)

平成19年度  
岐阜県中学校総合体育大会  
バドミントン競技

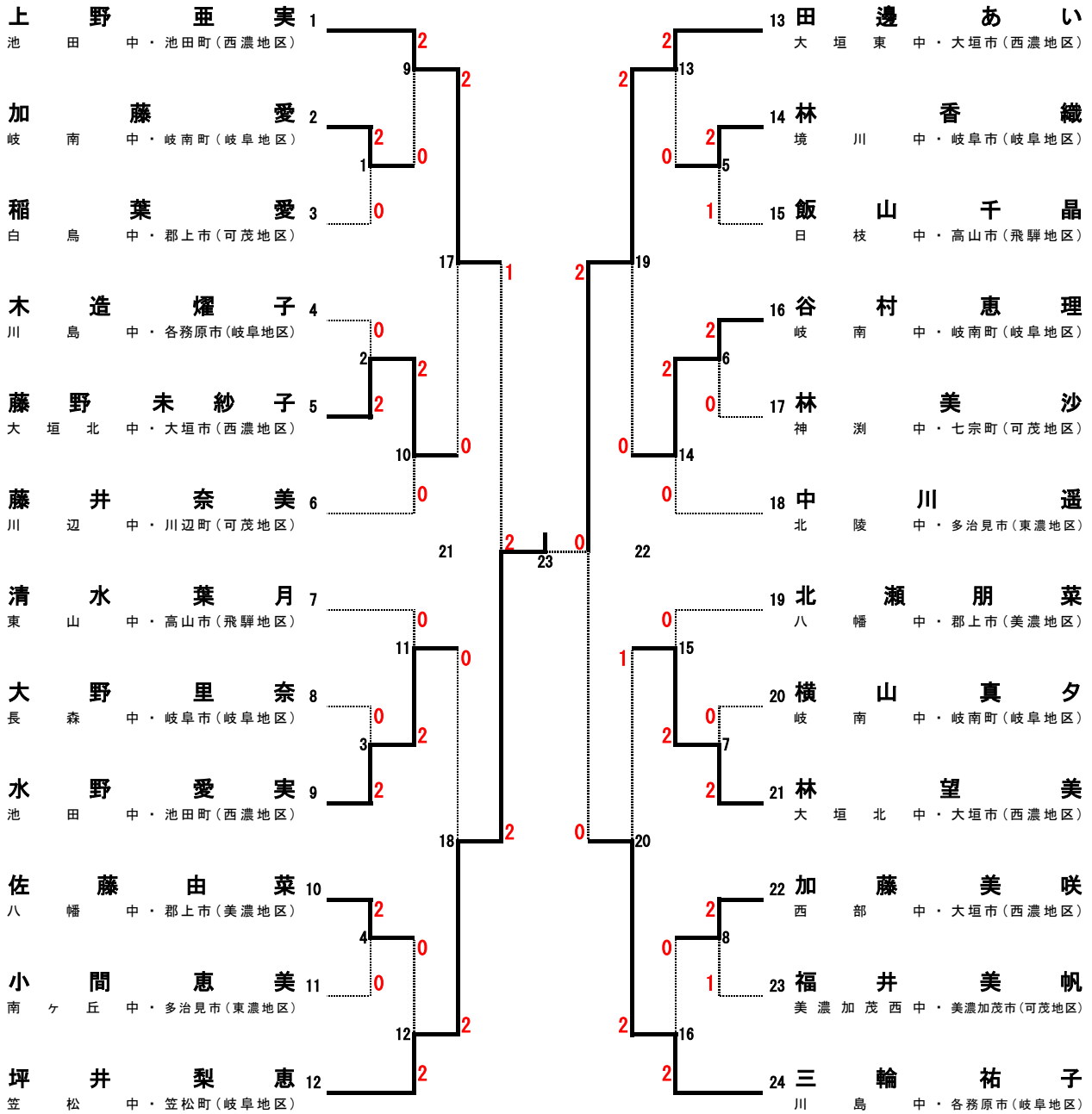

大会名 平成19年度 岐阜県中学校総合体育大会 バドミントン競技  
 期 日 平成19年 7月31日(火)～8月1日(水)  
 場 所 池田町総合体育館  
 種 目 女子 シングルス 試合結果

回戦	番号	選手名	市町村名	ゲーム	得点	ゲーム	選手名	市町村名
1	1	加藤 愛	カトウ アイ	2	21 - 14	0	稲葉 愛	イナバ アイ
		岐南中	ギナンチュウ		岐南町		-	白鳥中
1	2	藤野 未紗子	フジノ ミサコ	2	21 - 8	0	木造 燿子	キヅクリ ヨウコ
		大垣北中	オオガキキタチュウ		大垣市		-	川島中
1	3	水野 愛実	ミズノ アイジツ	2	21 - 3	0	大野 里奈	オオノ リナ
		池田中	イケダチュウ		池田町		-	長森中
1	4	佐藤由菜	サトウユナ	2	21 - 13	0	小間 恵美	コマ エミ
		八幡中	ハチマンチュウ		郡上市		-	南ヶ丘中
1	5	林 香織	ハヤシ カオリ	2	13 - 21	1	飯山 千晶	イイヤマ チアキ
		境川中	サカイガワチュウ		岐阜市		21 - 12	日枝中
1	6	谷村 恵理	タニムラ エリ	2	21 - 6	0	林 美沙	ハヤシ ミサ
		岐南中	ギナンチュウ		岐南町		-	神測中
1	7	林 望美	ハヤシ ノノビ	2	21 - 10	0	横山 真夕	ヨコヤマ マユ
		大垣北中	オオガキキタチュウ		大垣市		-	岐南中
1	8	加藤 美咲	カトウ ビサ	2	21 - 15	1	福井 美帆	フクイ ミホ
		西部中	セイブチュウ		大垣市		20 - 22	美濃加茂西中
2	9	上野 亜実	ウエノ アミ	2	21 - 9	0	加藤 愛	カトウ アイ
		池田中	イケダチュウ		池田町		21 - 8	岐南中
2	10	藤野 未紗子	フジノ ミサコ	2	21 - 2	0	藤井 奈美	フジイ ナミ
		大垣北中	オオガキキタチュウ		大垣市		21 - 15	川辺中
2	11	水野 愛実	ミズノ アイジツ	2	22 - 20	0	清水 葉月	シミズ ハツキ
		池田中	イケダチュウ		池田町		21 - 11	東山中
2	12	坪井 梨恵	ツボイ リエ	2	21 - 10	0	佐藤由菜	サトウユナ
		笠松中	カサマツチュウ		笠松町		21 - 6	八幡中
2	13	田邊 あい	タナベ アイ	2	21 - 10	0	林 香織	ハヤシ カオリ
		大垣東中	オオガキヒガシチュウ		大垣市		21 - 10	境川中
2	14	谷村 恵理	タニムラ エリ	2	21 - 16	0	中川 遥	ナカガワ ハルカ
		岐南中	ギナンチュウ		岐南町		21 - 8	北陵中
2	15	林 望美	ハヤシ ノノビ	2	21 - 12	0	北瀬朋菜	キタセトモナ
		大垣北中	オオガキキタチュウ		大垣市		21 - 9	八幡中
2	16	三輪 祐子	ミワ ヌウコ	2	21 - 11	0	加藤 美咲	カトウ ビサ
		川島中	カワシマチュウ		各務原市		21 - 6	西部中
準々決勝	17	上野 亜実	ウエノ アミ	2	21 - 8	0	藤野 未紗子	フジノ ミサコ
		池田中	イケダチュウ		池田町		21 - 17	大垣北中
準々決勝	18	坪井 梨恵	ツボイ リエ	2	21 - 18	0	水野 愛実	ミズノ アイジツ
		笠松中	カサマツチュウ		笠松町		21 - 19	池田中
準々決勝	19	田邊 あい	タナベ アイ	2	27 - 25	0	谷村 恵理	タニムラ エリ
		大垣東中	オオガキヒガシチュウ		大垣市		21 - 13	岐南中
準々決勝	20	三輪 祐子	ミワ ヌウコ	2	18 - 21	1	林 望美	ハヤシ ノノビ
		川島中	カワシマチュウ		各務原市		21 - 17	大垣北中
準決勝	21	坪井 梨恵	ツボイ リエ	2	10 - 21	1	上野 亜実	ウエノ アミ
		笠松中	カサマツチュウ		笠松町		21 - 18	池田中
準決勝	22	田邊 あい	タナベ アイ	2	22 - 10	0	三輪 祐子	ミワ ヌウコ
		大垣東中	オオガキヒガシチュウ		大垣市		21 - 18	川島中
決勝	23	坪井 梨恵	ツボイ リエ	2	21 - 18	0	田邊 あい	タナベ アイ
		笠松中	カサマツチュウ		笠松町		22 - 20	大垣東中
三決参考	24	三輪 祐子	ミワ ヌウコ	1	21 - 15	0	上野 亜実	ウエノ アミ
		川島中	カワシマチュウ		各務原市		0 - 0	池田中

# 男子ダブルス(B・D)

平成19年度  
岐阜県中学校総合体育大会  
バドミントン競技

岩下 義英 ・ 笠井 一輝  
岐南中 ・ 岐南町(岐阜地区)

稲川 義樹 ・ 小川 和輝  
大垣北中 ・ 大垣市(西濃地区)

市田 涼 ・ 井戸 俊貴  
川辺中 ・ 川辺町(可茂地区)

永田 勝也 ・ 井上 貴昭  
笠松中 ・ 笠松町(岐阜地区)

小川 征悟 ・ 石川 涼平  
南ヶ丘中 ・ 多治見市(東濃地区)

中江 魁 ・ 村瀬 諒介  
松倉中 ・ 高山市(飛騨地区)

浅野 慶樹 ・ 小椋 貴雅  
根尾中 ・ 本巣市(岐阜地区)

田中 彰人 ・ 中村 匡宏  
川島中 ・ 各務原市(岐阜地区)

熊崎 公貴 ・ 西村 信太郎  
池田中 ・ 池田町(西濃地区)

牧野 峻平 ・ 西垣 克哉  
笠松中 ・ 笠松町(岐阜地区)

大橋 彩人 ・ 田中 利典  
大垣北中 ・ 大垣市(西濃地区)

牛嶋 健太 ・ 藤田 知也  
長森中 ・ 岐阜市(岐阜地区)

鈴木 健太 ・ 長谷川 隆宗  
川辺中 ・ 川辺町(可茂地区)

大石好紀 ・ 佐藤宏樹  
八幡中 ・ 郡上市(美濃地区)

苅谷 拓磨 ・ 中島 章太  
川島中 ・ 各務原市(岐阜地区)

坂井 翔太 ・ 坂井 恭平  
那加中 ・ 各務原市(岐阜地区)

山田 大中 ・ 栢川 誉  
北陵中 ・ 多治見市(東濃地区)

白木 郁人 ・ 南谷 和哉  
星和中 ・ 大垣市(西濃地区)

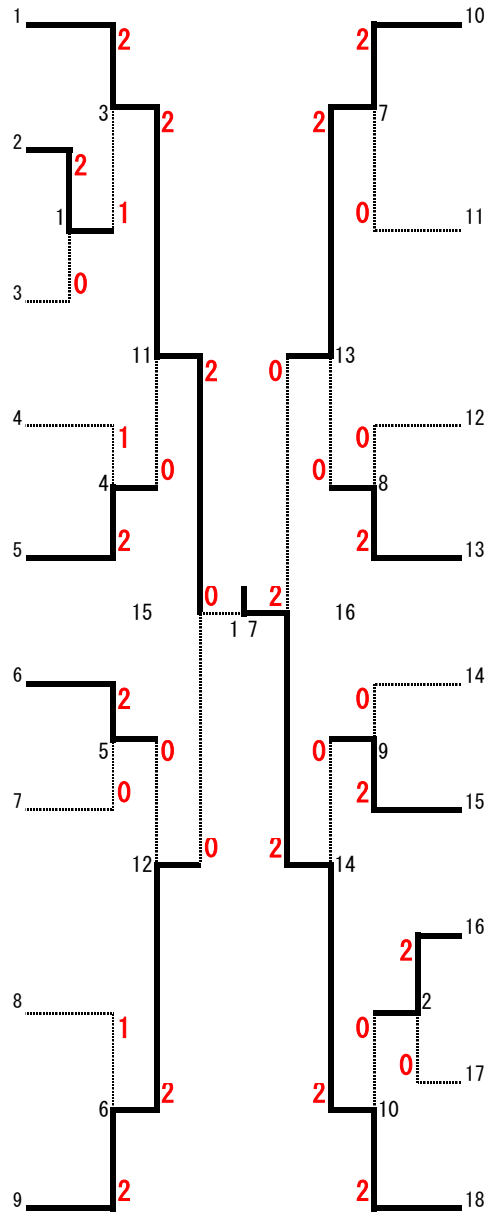

大会名 平成19年度 岐阜県中学校総合体育大会 バドミントン競技  
 期日・場所 平成19年 7月31日(火)～8月1日(水) 池田町総合体育館  
 種目 男子 ダブルス 試合結果

回戦	番号	選手名	県名	ゲーム	得点	ゲーム	選手名	県名
1	1	稲川 義樹	イナガワ ギジユ	2	21 - 19	0	市田 涼	イチダ リョウ
		小川 和輝	オガワ カズテル		井戸 俊貴		イド トシキ	
		大垣北中	オオガキキタチュウ		大垣市		川辺中	カワベチュウ
1	2	坂井 翔太	サカイ ショウタ	2	21 - 14	0	山田 大中	ヤマダ ヒロナカ
		坂井 恭平	サカイ キョウヘイ		栃川 誉		トチカワ ホマレ	
		那加中	ナカチュウ		各務原市		北陵中	ホクリョウチュウ
2	3	岩下 義英	イワシタ ヨシヒデ	2	21 - 8	1	稲川 義樹	イナガワ ギジユ
		笠井 一輝	カサイ カズキ		小川 和輝		オガワ カズテル	
		岐南中	ギナンチュウ		岐南町		大垣北中	オオガキキタチュウ
2	4	小川 征悟	オガワ セイゴ	2	15 - 21	1	永田 勝也	ナガタ カツヤ
		石川 涼平	イシカワ リョウヘイ		井上 貴昭		イノウエ タカアキ	
		南ヶ丘中	ミナミガオカチュウ		多治見市		笠松中	カサマツチュウ
2	5	中江 魁	ナカエ カイ	2	21 - 13	0	浅野 慶樹	アサノ ケイキ
		村瀬 諒介	ムラセ リョウスケ		小椋 貴雅		オグラ タカマサ	
		松倉中	マツクラチュウ		高山市		根尾中	ネオチュウ
2	6	熊崎 公貴	クマザキ コウキ	2	18 - 21	1	田中 彰人	タナカ アキト
		西村 信太郎	ニシムラ シンタロウ		中村 匡宏		ナカムラ タダヒロ	
		池田中	イケダチュウ		池田町		川島中	カワシマチュウ
2	7	牧野 峻平	マキノ リョウヘイ	2	21 - 19	0	大橋 彩人	オオハシ イロドヒト
		西垣 克哉	ニシガキ カツヤ		田中 利典		タナカ トシノリ	
		笠松中	カサマツチュウ		笠松町		大垣北中	オオガキキタチュウ
2	8	鈴木 健太	スズキ ケンタ	2	21 - 7	0	牛嶋 健太	ウシジマ ケンタ
		長谷川 隆宗	ハセガワ タカムネ		藤田 知也		フジタ トモヤ	
		川辺中	カワベチュウ		川辺町		長森中	ナガモリチュウ
2	9	荻谷 拓磨	カリヤ タクマ	2	21 - 11	0	大石好紀	オオイシヨシノリ
		中島 章太	ナカジマ ショウタ		佐藤宏樹		サトウヒロキ	
		川島中	カワシマチュウ		各務原市		八幡中	ハチマンチュウ
2	10	白木 郁人	シラキ フミト	2	21 - 17	0	坂井 翔太	サカイ ショウタ
		南谷 和哉	ミナタニ カズヤ		坂井 恭平		サカイ キョウヘイ	
		星和中	セイワチュウ		大垣市		那加中	ナカチュウ
準々決勝	11	岩下 義英	イワシタ ヨシヒデ	2	21 - 14	0	小川 征悟	オガワ セイゴ
笠井 一輝	カサイ カズキ	石川 涼平	イシカワ リョウヘイ					
岐南中	ギナンチュウ	岐南町	南ヶ丘中		ミナミガオカチュウ		多治見市	
準々決勝	12	熊崎 公貴	クマザキ コウキ	2	25 - 23	0	中江 魁	ナカエ カイ
西村 信太郎	ニシムラ シンタロウ	池田中	イケダチュウ		池田町			
池田中	イケダチュウ	池田町	松倉中		マツクラチュウ		高山市	
準々決勝	13	牧野 峻平	マキノ リョウヘイ	2	21 - 13	0	鈴木 健太	スズキ ケンタ
西垣 克哉	ニシガキ カツヤ	笠松中	カサマツチュウ		笠松町			
笠松中	カサマツチュウ	笠松町	川辺中		カワベチュウ		川辺町	
準々決勝	14	白木 郁人	シラキ フミト	2	21 - 15	0	荻谷 拓磨	カリヤ タクマ
南谷 和哉	ミナタニ カズヤ	星和中	セイワチュウ		大垣市			
星和中	セイワチュウ	大垣市	川島中		カワシマチュウ		各務原市	
準決勝	15	岩下 義英	イワシタ ヨシヒデ	2	21 - 18	0	熊崎 公貴	クマザキ コウキ
笠井 一輝	カサイ カズキ	西村 信太郎	ニシムラ シンタロウ					
岐南中	ギナンチュウ	岐南町	池田中		イケダチュウ		池田町	
準決勝	16	白木 郁人	シラキ フミト	2	22 - 20	0	牧野 峻平	マキノ リョウヘイ
南谷 和哉	ミナタニ カズヤ	星和中	セイワチュウ		大垣市			
星和中	セイワチュウ	大垣市	笠松中		カサマツチュウ		笠松町	
三決参考	18	熊崎 公貴	クマザキ コウキ	1	21 - 16	0	牧野 峻平	マキノ リョウヘイ
西村 信太郎	ニシムラ シンタロウ	池田中	イケダチュウ		池田町			
池田中	イケダチュウ	池田町	笠松中		カサマツチュウ		笠松町	

# 女子ダブルス(G・D)

平成19年度  
岐阜県中学校総合体育大会  
バドミントン競技

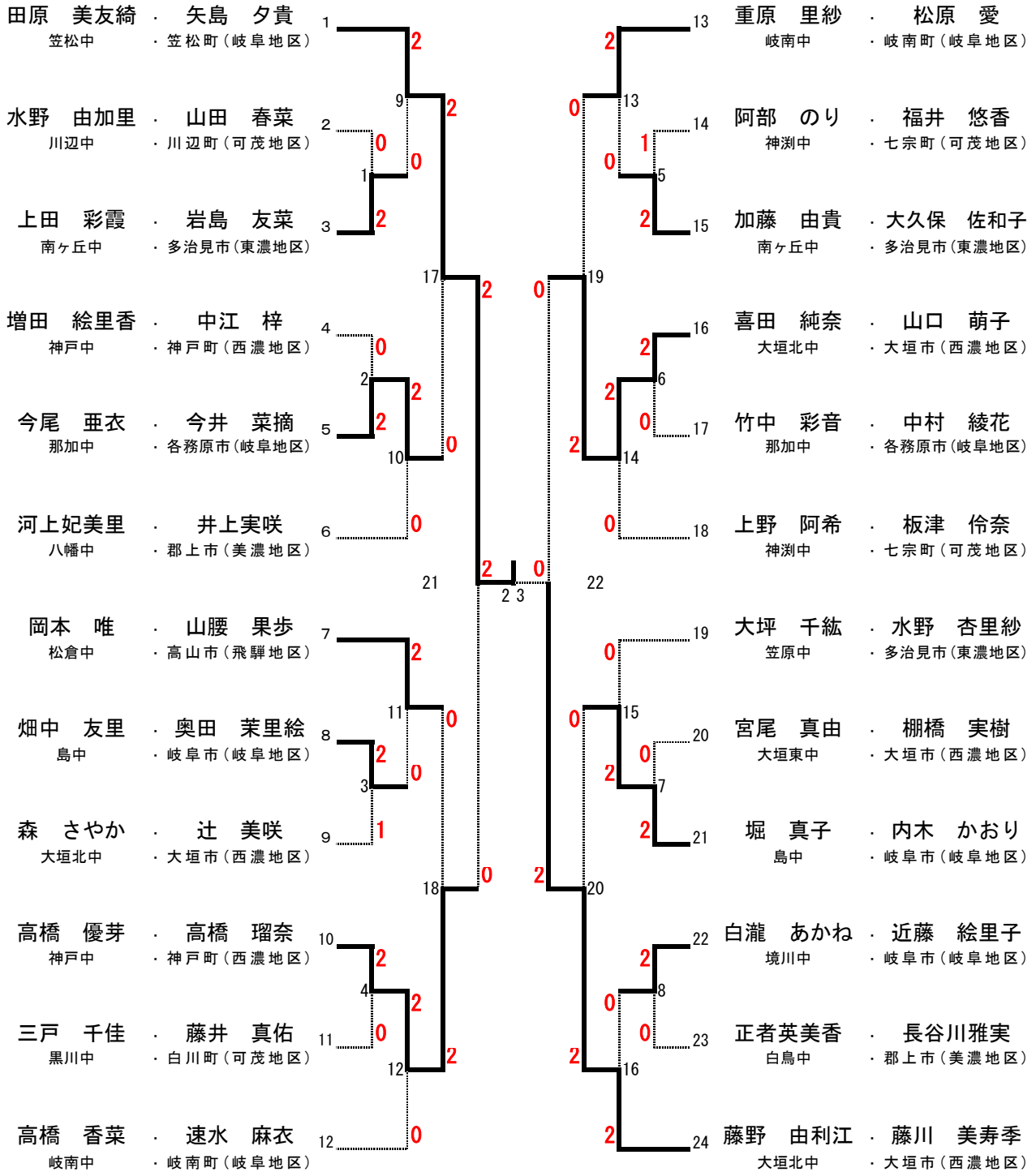

大会名 平成19年度 岐阜県中学校総合体育大会 バドミントン競技  
 期日・場所 平成19年 7月31日(火)～8月1日(水) 池田町総合体育館  
 種目 女子 ダブルス 試合結果

回戦	番号	選手名	県名	ゲーム	得点	ゲーム	選手名	県名
1	1	上田 彩霞	ウエダ アヤカ	2	21 - 16	0	水野 由加里	ミズノ ユカリ
		岩島 友菜	イワシマ ユナ		21 - 16		山田 春菜	ヤマダ ハルナ
		南ヶ丘中	ミナミガオカチュウ		-		川辺中	カベチチュウ
1	2	今尾 亜衣	イマオ アイ	2	22 - 20	0	増田 絵里香	マズダ エサトカオリ
		今井 菜摘	イマイ ナツミ		24 - 22		中江 梓	ナカエ アズサ
		那加中	ナカチュウ		-		神戸中	ゴウドチュウ
1	3	畑中 友里	ハタナカ ユリ	2	21 - 16	1	森 さやか	モリ サヤカ
		奥田 菜里絵	オクダ マリエ		19 - 21		辻 美咲	ツジ ビサ
		島中	シマチュウ		24 - 22		大垣北中	オオガキタチュウ
1	4	高橋 優芽	タカハシ ユメ	2	21 - 2	0	三戸 千佳	サント チカ
		高橋 瑠奈	タカハシ ルナ		21 - 8		藤井 真佑	フジイ マコトユウ
		神戸中	ゴウドチュウ		-		黒川中	クロカワチュウ
1	5	加藤 由貴	カトウ ユキ	2	21 - 10	1	阿部 のり	アベ ノリ
		大久保 佐和子	オオクボ サワコ		20 - 22		福井 悠香	フクイ ユウカ
		南ヶ丘中	ミナミガオカチュウ		21 - 9		神淵中	カミフチチュウ
1	6	喜田 純奈	キダ ジュンナ	2	21 - 13	0	竹中 彩音	タケナカ アヤネ
		山口 萌子	ヤマグチ モエコ		21 - 14		中村 綾花	ナカムラ アヤカ
		大垣北中	オオガキタチュウ		-		那加中	ナカチュウ
1	7	堀 真子	ホリ マコ	2	21 - 18	0	宮尾 真由	ミヤオ マユ
		内木 かおり	ウチキ カオリ		21 - 13		棚橋 実樹	タナハン ミキ
		島中	シマチュウ		-		大垣東中	オオガキヒガシチュウ
1	8	白瀧 あかね	シラタキ アカネ	2	21 - 18	0	正者英美香	セイシヤヒデミカ
		近藤 絵里子	コンドウ エリコ		21 - 18		長谷川雅実	ハセガワマサミ
		境川中	サカイガワチュウ		-		白鳥中	シロトリチュウ
2	9	田原 美友綺	タハラ ミユキ	2	21 - 8	0	上田 彩霞	ウエダ アヤカ
		矢島 夕貴	ヤジマ ユキ		21 - 5		岩島 友菜	イワシマ ユナ
		笠松中	カサマツチュウ		-		南ヶ丘中	ミナミガオカチュウ
2	10	今尾 亜衣	イマオ アイ	2	21 - 10	0	河上妃美里	カワカミヒミサト
		今井 菜摘	イマイ ナツミ		21 - 10		井上実咲	イノウエミサキ
		那加中	ナカチュウ		-		八幡中	ハチマンチュウ
2	11	岡本 唯	オカモト ユイ	2	21 - 14	0	畑中 友里	ハタナカ ユリ
		山腰 果歩	ヤマコシ カホ		21 - 14		奥田 菜里絵	オクダ マリエ
		松倉中	マツクラチュウ		-		島中	シマチュウ
2	12	高橋 優芽	タカハシ ユメ	2	21 - 12	0	高橋 香菜	タカハシ カナ
		高橋 瑠奈	タカハシ ルナ		21 - 13		速水 麻衣	ハヤミ マイ
		神戸中	ゴウドチュウ		-		岐南中	ギナンチュウ
2	13	重原 里紗	シゲハラ リサ	2	21 - 8	0	加藤 由貴	カトウ ユキ
		松原 愛	マツバラ アイ		21 - 3		大久保 佐和子	オオクボ サワコ
		岐南中	ギナンチュウ		-		南ヶ丘中	ミナミガオカチュウ
2	14	喜田 純奈	キダ ジュンナ	2	21 - 13	0	上野 阿希	ウエノ アキ
		山口 萌子	ヤマグチ モエコ		21 - 12		板津 伶奈	イタツ レイナ
		大垣北中	オオガキタチュウ		-		神淵中	カミフチチュウ
2	15	堀 真子	ホリ マコ	2	21 - 5	0	大坪 千紗	オオツボ チヒロ
		内木 かおり	ウチキ カオリ		21 - 12		水野 杏里紗	ミズノ アリサ
		島中	シマチュウ		-		笠原中	カサハラチュウ
2	16	藤野 由利江	フジノ ユリエ	2	21 - 7	0	白瀧 あかね	シラタキ アカネ
		藤川 美寿季	フジカワ ミズキ		21 - 7		近藤 絵里子	コンドウ エリコ
		大垣北中	オオガキタチュウ		-		境川中	サカイガワチュウ
準々決勝	17	田原 美友綺	タハラ ミユキ	2	21 - 7	0	今尾 亜衣	イマオ アイ
		矢島 夕貴	ヤジマ ユキ		21 - 9		今井 菜摘	イマイ ナツミ
		笠松中	カサマツチュウ		-		那加中	ナカチュウ
準々決勝	18	高橋 優芽	タカハシ ユメ	2	21 - 15	0	岡本 唯	オカモト ユイ
		高橋 瑠奈	タカハシ ルナ		21 - 14		山腰 果歩	ヤマコシ カホ
		神戸中	ゴウドチュウ		-		松倉中	マツクラチュウ
準々決勝	19	喜田 純奈	キダ ジュンナ	2	26 - 24	0	重原 里紗	シゲハラ リサ
		山口 萌子	ヤマグチ モエコ		21 - 16		松原 愛	マツバラ アイ
		大垣北中	オオガキタチュウ		-		岐南中	ギナンチュウ
準々決勝	20	藤野 由利江	フジノ ユリエ	2	21 - 17	0	堀 真子	ホリ マコ
		藤川 美寿季	フジカワ ミズキ		21 - 5		内木 かおり	ウチキ カオリ
		大垣北中	オオガキタチュウ		-		島中	シマチュウ
準決勝	21	田原 美友綺	タハラ ミユキ	2	21 - 10	0	高橋 優芽	タカハシ ユメ
		矢島 夕貴	ヤジマ ユキ		21 - 15		高橋 瑠奈	タカハシ ルナ
		笠松中	カサマツチュウ		-		神戸中	ゴウドチュウ
準決勝	22	藤野 由利江	フジノ ユリエ	2	21 - 17	0	喜田 純奈	キダ ジュンナ
		藤川 美寿季	フジカワ ミズキ		21 - 14		山口 萌子	ヤマグチ モエコ
		大垣北中	オオガキタチュウ		-		大垣北中	オオガキタチュウ
決勝	23	田原 美友綺	タハラ ミユキ	2	21 - 19	0	藤野 由利江	フジノ ユリエ
		矢島 夕貴	ヤジマ ユキ		21 - 18		藤川 美寿季	フジカワ ミズキ
		笠松中	カサマツチュウ		-		大垣北中	オオガキタチュウ
三決参考	24	高橋 優芽	タカハシ ユメ	1	21 - 15	0	喜田 純奈	キダ ジュンナ
		高橋 瑠奈	タカハシ ルナ		0 - 0		山口 萌子	ヤマグチ モエコ
		神戸中	ゴウドチュウ		-		大垣北中	オオガキタチュウ



# 平成19年度 岐阜県中学校総合体育大会 バドミントン大会

平成19年7月31日(火)～8月1日(水)

池田町総合体育館

種 目 男子 シングルス					種 目 女子 シングルス				
順位	名前	読み	市町村	正式名称(打ち込み)	順位	名前	読み	市町村	正式名称(打ち込み)
優勝	大橋 擁太郎	オオハシ ヨウタロウ		オオガキシリツキタチュウガッコウ 大垣市立北中学校	優勝	坪井 梨恵	ツボイ リエ		カサマツチュウリツカサマツチュウガッコウ 笠松町立笠松中学校
	大垣北中	オオガキキタチュウ	大垣市			笠松中	カサマツチュウ	笠松町	
準優勝	田口 正英	タグチ ショウエイ		タカヤマ シリツ ヒガシヤマチュウガッコウ 高山市立東山中学校	準優勝	田邊 あい	タナベ アイ		オオガキシリツヒガシチュウガッコウ 大垣市立東中学校
	東山中	ヒガシヤマチュウ	高山市			大垣東中	オオガキヒガシチュウ	大垣市	
3位	岩田 奨司	イワタ ショウジ		タルイ チョウリツキタチュウガッコウ 垂井町立北中学校	3位	三輪 祐子	ミワ ユウコ		カサミガハラシリツカワシマチュウガッコウ 各務原市立川島中学校
	垂井北中	タルイキタチュウ	垂井町			川島中	カワシマチュウ	各務原市	
3位	後藤 圭亮	ゴトウ ケイスケ		タジミ シリツ カサハラ チュウガッコウ 多治見市立笠原中学校	3位	上野 亜実	ウエノ アミ		イケダチュウリツイケダチュウガッコウ 池田町立池田中学校
	笠原中	カサハラチュウ	多治見市			池田中	イケダチュウ	池田町	
種 目 男子 ダブルス					種 目 女子 ダブルス				
順位	名前	読み	都道府県	正式名称(打ち込み)	順位	名前	読み	都道府県	正式名称(打ち込み)
優勝	白木 郁人	シラキ フミト		オオガキシリツ セイワ チュウガッコウ 大垣市立星和中学校	優勝	田原 美友綺	タハラ ミユキ		カサマツチュウリツカサマツチュウガッコウ 笠松町立笠松中学校
	南谷 和哉	ミナタニ カズヤ				矢島 夕貴	ヤジマ ユキ		
	星和中	セイワチュウ	大垣市			笠松中	カサマツチュウ	笠松町	
準優勝	岩下 義英	イワシタ ヨシヒデ		ギナン チョウリツギナン チュウガッコウ 岐南町立岐南中学校	準優勝	藤野 由利江	フジノ ユリエ		オオガキシリツキタチュウガッコウ 大垣市立北中学校
	笠井 一輝	カサイ カズキ				藤川 美寿季	フジカワ ミズキ		
	岐南中	ギナンチュウ	岐南町			大垣北中	オオガキキタチュウ	大垣市	
3位	熊崎 公貴	クマザキ コウキ		イケダ チョウリツイケダ チュウガッコウ 池田町立池田中学校	3位	高橋 優芽	タカハシ ユメ		ゴウドチュウリツゴウドチュウガッコウ 神戸町立神戸中学校
	西村 信太郎	ニシムラ シンタロウ				高橋 瑠奈	タカハシ ルナ		
	池田中	イケダチュウ	池田町			神戸中	ゴウドチュウ	神戸町	
3位	牧野 峻平	マキノ リョウヘイ		カサマツ チョウリツカサマツ チュウガッコウ 笠松町立笠松中学校	3位	喜田 純奈	キダ ジュンナ		オオガキシリツキタチュウガッコウ 大垣市立北中学校
	西垣 克哉	ニシガキ カツヤ				山口 萌子	ヤマグチ モエコ		
	笠松中	カサマツチュウ	笠松町			大垣北中	オオガキキタチュウ	大垣市	