

女子団体 (G・T)

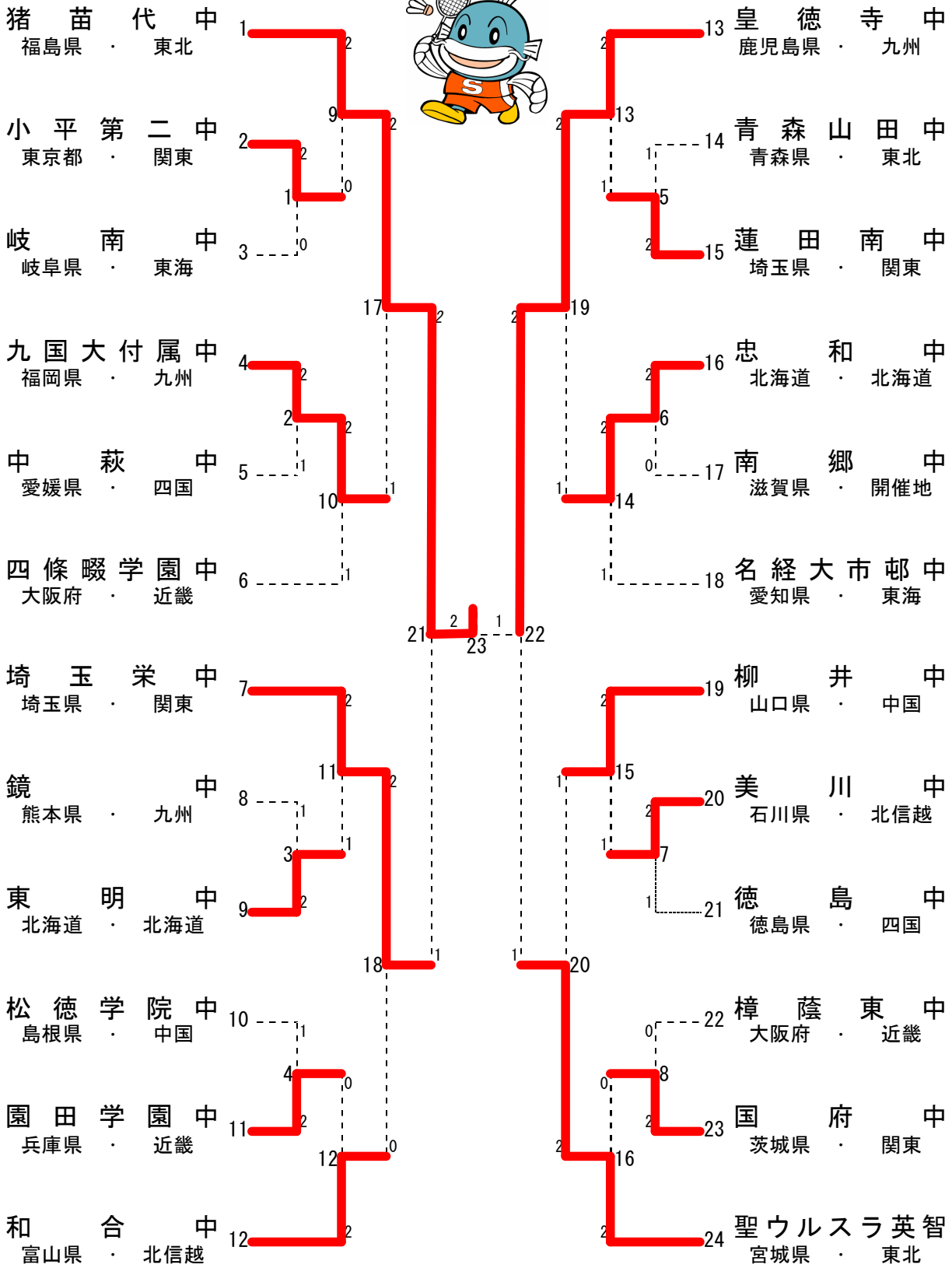

男子団体 (B・T)

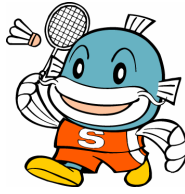
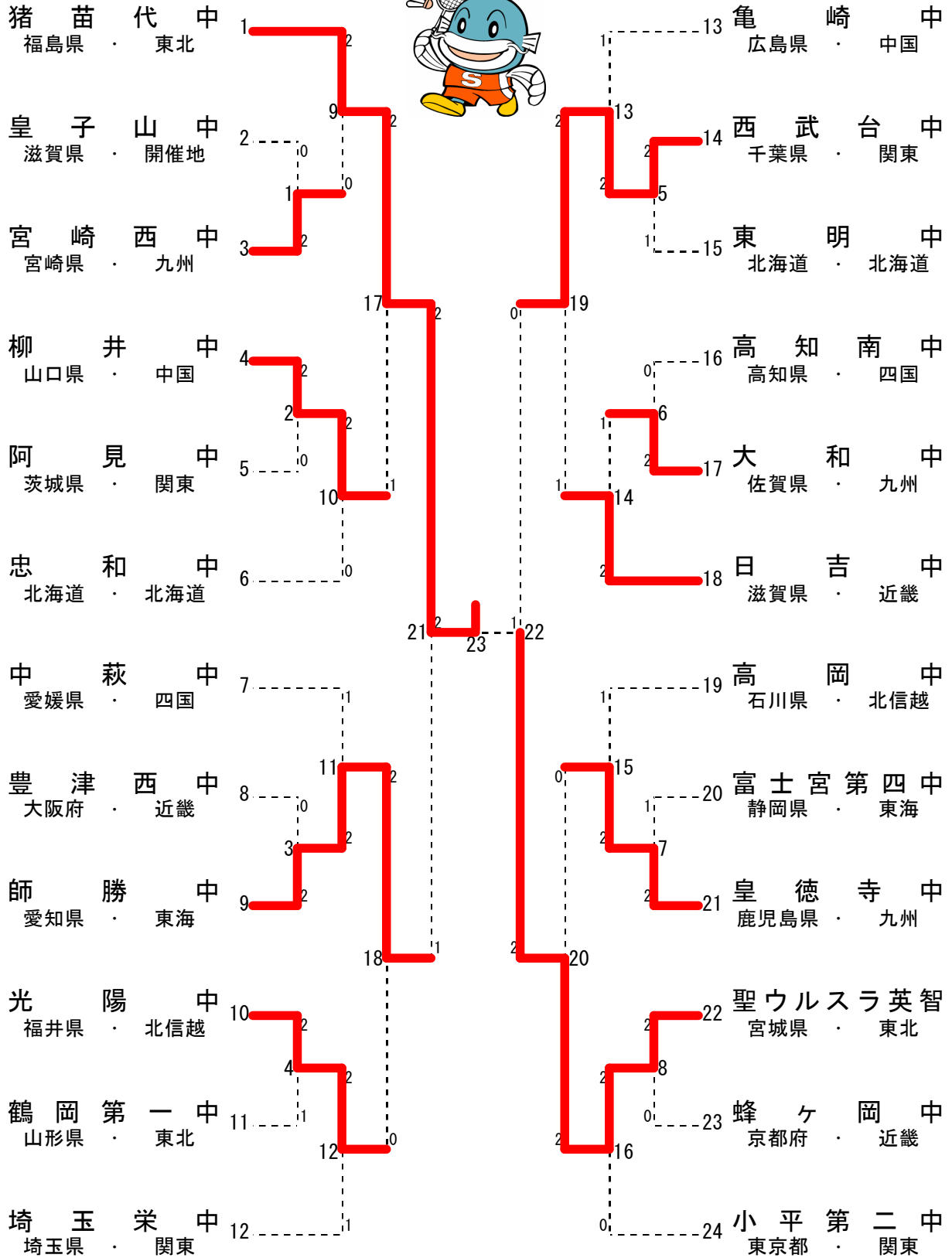
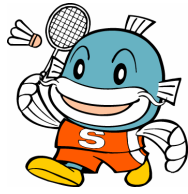

男子ダブルス (B・D)

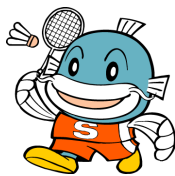

市川 和洋・宮崎 滉太 小平第二中・東京都(関東)	1	2	19	三宅 晃峻・谷村 健斗 倉敷福田中・岡山県(中国)
平田 颯太・三好 寛有輝 東陽中・岡山県(中国)	2	5	13	青木 浩太郎・佐藤 諒汰 石岡中・茨城県(関東)
有田 伊織・有田 聖矢 四條畷学園中・大阪府(近畿)	3	1	21	笹川 大志・篠原 麟太郎 皇徳寺中・鹿児島県(九州)
牧野 匠実・秦 野 歩 芽室中・北海道(北海道)	4	0	22	荒田 直幸・三宅 航平 日吉中・滋賀県(近畿)
峯 幸佑・浅尾 修作 久木野中・熊本県(九州)	5	6	14	河村 一総・千葉 佳祐 砂原中・北海道(北海道)
西部 凌太・竹内 裕哉 角鹿中・福井県(北信越)	6	1	29	渡辺 俊和・森岡 秀斗 埼玉栄中・埼玉県(関東)
篠崎 孝浩・野村 拓海 聖ウルスラ英智中・宮城県(東北)	7	7	2	前田 浩史朗・江川 尚志 光陽中・福井県(北信越)
高谷 渉・藤野 泰寛 瀬田北中・滋賀県(開催地)	8	2	22	菅原 栄史・高橋 歩夢 聖ウルスラ英智中・宮城県(東北)
中西 圭宙・小田 朋樹 太田中・香川県(四国)	9	8	0	櫻井 巧・仁藤 匡裕 伊東南中・静岡県(東海)
椿原 宥輝・井上 颯 新陵中・北海道(北海道)	10	0	33	山下 京・小森園 隆平 宮崎西中・宮崎県(九州)
今村 青謹・宮原 佳祐 岱明中・熊本県(九州)	11	9	2	山下 大輔・鳥居 裕太 阿見中・茨城県(関東)
照井 郁弥・松原 拓己 淑徳巣鴨中・東京都(関東)	12	2	23	可長 海星・西嶋 眞太郎 紫錦台中・石川県(北信越)
瀬戸 海・古屋 啓一 伊東南中・静岡県(東海)	13	10	1	曾根 雄太・松浦 拓巳 豊津西中・大阪府(近畿)
上原 健太・松井 大晟 日吉中・滋賀県(近畿)	14	2	30	田中 守・宮武 佑輔 国分寺中・香川県(四国)
吉岡 和真・新田 将大 徳島中・徳島県(四国)	15	11	0	中峰 信太郎・中島 健汰 菁園中・北海道(北海道)
高嶋 道・林 達也 猪苗代中・福島県(東北)	16	2	24	小西 崇之・市川浩太郎 師勝中・愛知県(東海)
安藤 大地・酒井 健登 埼玉栄中・埼玉県(関東)	17	2	1	福尾 峻真・森田 快 皇子山中・滋賀県(開催地)
岡田 直樹・伊藤 伸悟 河北中・鳥取県(中国)	18	1	0	西 豊・渡辺 勇大 猪苗代中・福島県(東北)

男子シングルス (B・S)

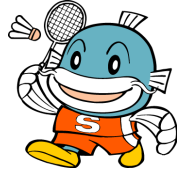

古賀穂 猪苗代中・福島県(東北)	1	2	19	小倉由嵩 小平第二中・東京都(関東)	
崎原太陽 南風原中・沖縄県(九州)	2	5 2	13	武石優斗 駒里中・北海道(北海道)	
常塚光 城南中・京都府(近畿)	3	1 0	20	島涼太 南星中・富山県(北信越)	
塚本光希 厚別中・北海道(北海道)	4	21 1	25	小林大吾 猪苗代中・福島県(東北)	
鈴木慎也 中萩中・愛媛県(四国)	5	6 0	14	新本将大 花陵中・熊本県(九州)	
近藤峻矢 師勝中・愛知県(東海)	6	29 2	31	常山幹太 草津中・滋賀県(近畿)	
林翔太 城南中・茨城県(関東)	7	7 0	15	和田蒼汰 大垣東中・岐阜県(東海)	
堤琢馬 聖徳中・滋賀県(開催地)	8	22 0	26	上村賢 西武台中・千葉県(関東)	
中田政秀 亀崎中・広島県(中国)	9	8 2	0 16	猪熊心太郎 木太中・香川県(四国)	
下農走 大東中・大阪府(近畿)	10	33 2	35	1 34	西方優馬 平岡緑中・北海道(北海道)
菅康太 木太中・香川県(四国)	11	9 2	17	2 0	福本光喜 友呂岐中・大阪府(近畿)
柏原剛毅 真栄中・北海道(北海道)	12	23 0	27	0 2	桐田和樹 久保中・山口県(中国)
小川桂汰 埼玉栄中・埼玉県(関東)	13	10 0	18	1 0	服部秀治 光陽中・福井県(北信越)
細川雄司 上市中・富山県(北信越)	14	30 1	2	0 32	藤井一貴 南が丘中・三重県(東海)
渋谷勇希 鶴岡第一中・山形県(東北)	15	11 2	0 19	0 2	進藤翔平 大道中・神奈川県(関東)
田崎真吾 陽東中・栃木県(関東)	16	24 0	28	2 2	小本翔太 熊本北部中・熊本県(九州)
中永大輝 桜が丘中・岡山県(中国)	17	2 1	0 4	0 0	吉本尚樹 南郷中・滋賀県(開催地)
下川大樹 皇徳寺中・鹿児島県(九州)	18	12 0	20	2 2	玉手勝輝 聖ウルスラ英智中・宮城県(東北)

女子ダブルス (G・D)



福本 万結・木曾 七海
淑徳巣鴨中・東京都(関東)

吉田 昌代・池田 真帆
南郷中・滋賀県(開催地)

松井 南・葛西 優香
北星学園女子中・北海道(北海道)

小山 美星・遠山 知佳
仁科台中・長野県(北信越)

甲斐 妃美子・鈴木 いよ乃
聖ウルスラ英智中・宮城県(東北)

石橋 舞・重田 美空
九国大付属中・福岡県(九州)

宮原 明日香・濱脇 真季
樟蔭東中・大阪府(近畿)

仁平 明花・成山 亜沙美
国府中・茨城県(関東)

新川 美来・小田 菜摘
亀崎中・広島県(中国)

久保田 菜南・佐藤 未唯
東明中・北海道(北海道)

渡辺 帆南・田島 優乃華
猪苗代中・福島県(東北)

桶田 彩乃・片桐 悠夏
西武台中・千葉県(関東)

竹中 愛依里・石井 聖奈
白鳥中・香川県(四国)

榊原 真樹・榊原 美樹
阿久比中・愛知県(東海)

小野 菜保・桃井 伶実
美川中・石川県(北信越)

矢上 璃奈・吉中 愛
柳井中・山口県(中国)

金子 茉鈴・志波 綾香
大和中・佐賀県(九州)

藤田 あゆみ・勝 洋子
滋賀大附属中・滋賀県(近畿)

山森 真凜・杉田 静香
和合中・富山県(北信越)

野尻 未優・山腰 留伽
松倉中・岐阜県(東海)

青野 志帆・新延 彩音
三野津中・香川県(四国)

勝俣 莉里香・池澤 みずほ
武里中・埼玉県(関東)

北谷 美樹・長渡 咲季
園田学園中・兵庫県(近畿)

中村 優里・園田 絵里奈
皇徳寺中・鹿児島県(九州)

牧野 つくし・坂下 裕
東明中・北海道(北海道)

斎藤 栞・松本 莉奈
埼玉栄中・埼玉県(関東)

濱北 もも・東野 有紗
猪苗代中・福島県(東北)

森 隆子・山下 華奈
徳島中・徳島県(四国)

馬場 百香・宮下 芹奈
日吉中・滋賀県(開催地)

辻 瑞貴・西村 美希
柳井中・山口県(中国)

肥塚 美奈・二宮 由佳
大府北中・愛知県(東海)

倉橋 亜子・渡邊 真輝
新琴似北中・北海道(北海道)

若林 杏佳・堂山 美羽
九国大付属中・福岡県(九州)

志田 千陽・安田 美空
青森山田中・青森県(東北)

宮田 弥杏・可野 安純
四條畷学園中・大阪府(近畿)

桑谷 百香・當山 朝子
蓮田南中・埼玉県(関東)

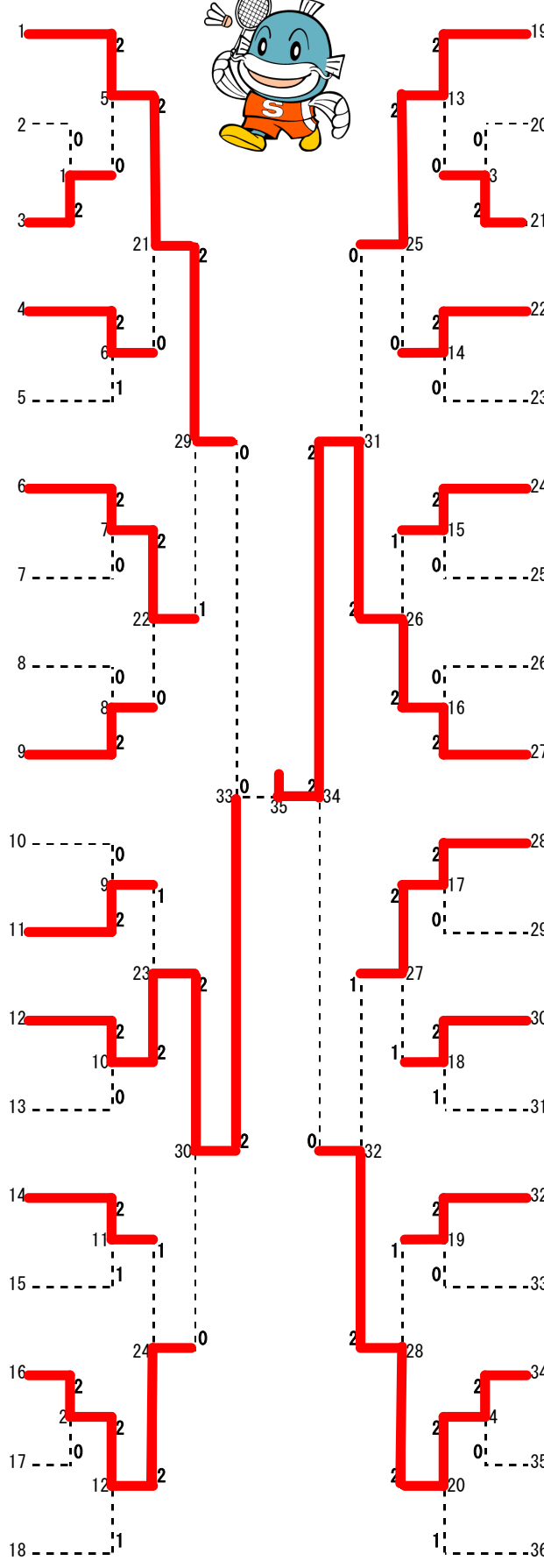

女子シングルス (G・S)

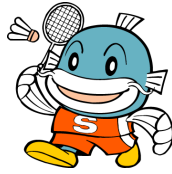

清水望 那珂川中・福岡県(九州)	1	2	19	福本涼香 柳井中・山口県(中国)
石原優美 小平第二中・東京都(関東)	2	5	13	荒木萌恵 西武台中・千葉県(関東)
大家夏稀 美川中・石川県(北信越)	3	1	2	川上紗恵奈 松尾中・京都府(近畿)
岩崎遥香 羽ノ浦中・徳島県(四国)	4	0	22	山崎亜美 錦ヶ丘中・熊本県(九州)
高畑祐紀子 東部中・北海道(北海道)	5	6	14	大山紗於里 大府北中・愛知県(東海)
若林千織 四條畷学園中・大阪府(近畿)	6	29	0	仲井由希乃 大泉中・東京都(関東)
川島里羅 埼玉栄中・埼玉県(関東)	7	7	2	曾根夏姫 青森山田中・青森県(東北)
仁平菜月 猪苗代中・福島県(東北)	8	2	26	工藤瞳 瀬田中・滋賀県(開催地)
山田千晴 加納中・岐阜県(東海)	9	8	0	松本香織 本通中・北海道(北海道)
山口茜 勝山南部中・福井県(北信越)	10	33	0	高橋はるか 光陽中・大阪府(近畿)
池田有希 苫小牧光洋中・北海道(北海道)	11	35	2	木村文香 城南中・広島県(中国)
藤元真美 男山第三中・京都府(近畿)	12	0	27	五反美里 鏡中・熊本県(九州)
木場叶華 香東中・香川県(四国)	13	10	1	中村幸 和合中・富山県(北信越)
荒木茜羽 埼玉栄中・埼玉県(関東)	14	30	2	菅野菜々 城西中・愛媛県(四国)
池内萌絵 松徳学院中・島根県(中国)	15	11	2	尾崎沙織 蓮田南中・埼玉県(関東)
朝岡依純 玉陵中・熊本県(九州)	16	24	2	角田温子 神守中・愛知県(東海)
久保田葉月 彦根中央中・滋賀県(開催地)	17	2	1	花田麻由 岩見沢緑中・北海道(北海道)
高瀬妃奈子 聖ウルスラ英智中・宮城県(東北)	18	12	0	大堀彩 猪苗代中・福島県(東北)