

男子シングルス(B・S)

平成20年度
岐阜県中学校総合体育大会
バドミントン競技

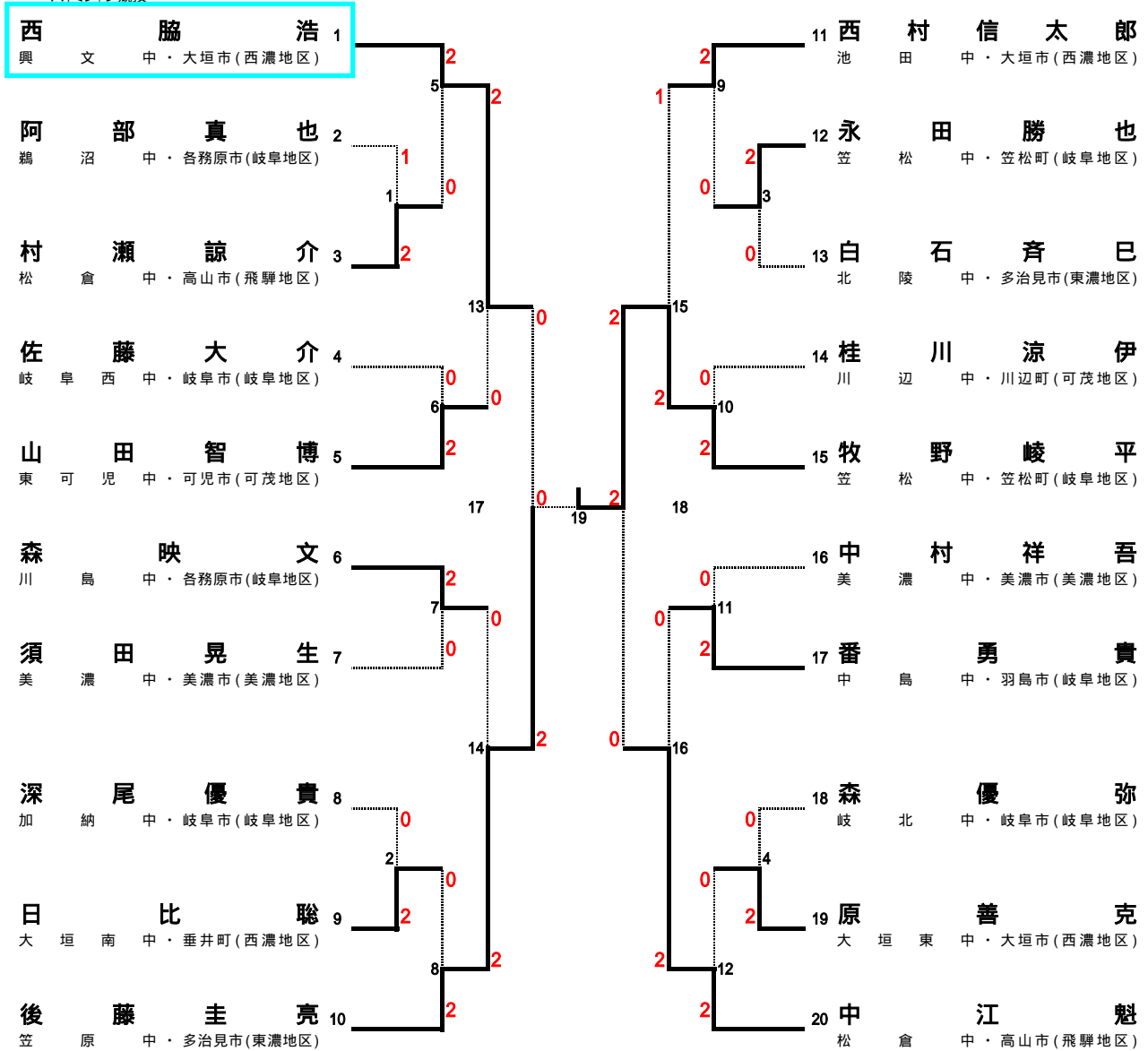

大会名 平成20年度 岐阜県中学校総合体育大会 バドミントン競技
 期日 平20年 7月30日(水)~7月31日(木)
 場所 池田町総合体育館
 種目 男子 シングルス 試合結果

回戦	番号	選手名	県名	ゲーム	得点	ゲーム	選手名	県名	備考
1	1	村瀬諒介	ムラセリョウスケ	2	20 - 22	1	阿部真也	アベシンヤ	14
		松倉中	マツクラチュウ		高山市		21 - 8	鷗沼中	
1	2	日比聡	ヒビサトシ	2	21 - 13	0	深尾優貴	フカオユウキ	17
		大垣南中	オオガキミナミチュウ		垂井町		21 - 14	加納中	
2	5	西脇浩	ニシワキヒロシ	2	21 - 12	0	村瀬諒介	ムラセリョウスケ	#REF!
		興文中	キョウブンチュウ		大垣市		21 - 10	松倉中	
2	6	山田智博	ヤマダトモヒロ	2	21 - 15	0	佐藤大介	サトウダイスケ	#REF!
		東可児中	ヒガシカニチュウ		可児市		21 - 16	岐阜西中	
2	7	森映文	モリエイフミ	2	21 - 6	0	須田晃生	スダアキライ	#REF!
		川島中	カワシマチュウ		各務原市		21 - 5	美濃中	
2	8	後藤圭亮	ゴトウケイスケ	2	21 - 14	0	日比聡	ヒビサトシ	#REF!
		笠原中	カサハラチュウ		多治見市		21 - 10	大垣南中	
2	9	西村信太郎	ニシムラシントロウ	2	21 - 6	0	永田勝也	ナガタカツヤ	#REF!
		池田中	イケダチュウ		大垣市		21 - 11	笠松中	
2	10	牧野峻平	マキノリョウヘイ	2	21 - 3	0	桂川涼伊	カツラガワリョウイ	#REF!
		笠松中	カサマツチュウ		笠松町		21 - 8	川辺中	
2	11	番勇貴	バンユウキ	2	21 - 14	0	中村祥吾	ナカムラショウゴ	#REF!
		中島中	ナカシマチュウ		羽島市		21 - 15	美濃中	
2	12	中江魁	ナカエカイ	2	21 - 8	0	原善克	ハラヨカ	#REF!
		松倉中	マツクラチュウ		高山市		21 - 10	大垣東中	
準々決勝	13	西脇浩	ニシワキヒロシ	2	21 - 17	0	山田智博	ヤマダトモヒロ	#REF!
		興文中	キョウブンチュウ		大垣市		21 - 11	東可児中	
準々決勝	14	後藤圭亮	ゴトウケイスケ	2	21 - 19	0	森映文	モリエイフミ	#REF!
		笠原中	カサハラチュウ		多治見市		21 - 10	川島中	
準々決勝	15	牧野峻平	マキノリョウヘイ	2	21 - 14	1	西村信太郎	ニシムラシントロウ	
		笠松中	カサマツチュウ		笠松町		21 - 23	池田中	
準々決勝	16	中江魁	ナカエカイ	2	21 - 16	0	番勇貴	バンユウキ	
		松倉中	マツクラチュウ		高山市		21 - 9	中島中	
準決勝	17	後藤圭亮	ゴトウケイスケ	2	21 - 12	0	西脇浩	ニシワキヒロシ	
		笠原中	カサハラチュウ		多治見市		21 - 15	興文中	
準決勝	18	牧野峻平	マキノリョウヘイ	2	21 - 12	0	中江魁	ナカエカイ	
		笠松中	カサマツチュウ		笠松町		24 - 22	松倉中	
決勝	19	牧野峻平	マキノリョウヘイ	2	21 - 12	0	後藤圭亮	ゴトウケイスケ	
		笠松中	カサマツチュウ		笠松町		21 - 13	笠原中	
三決参考	20	西脇浩	ニシワキヒロシ	1	21 - 8	0	中江魁	ナカエカイ	
		興文中	キョウブンチュウ		大垣市		0 - 0	松倉中	

女子シングルス(G・S)

平成20年度
岐阜県中学校総合体育大会
バドミントン競技

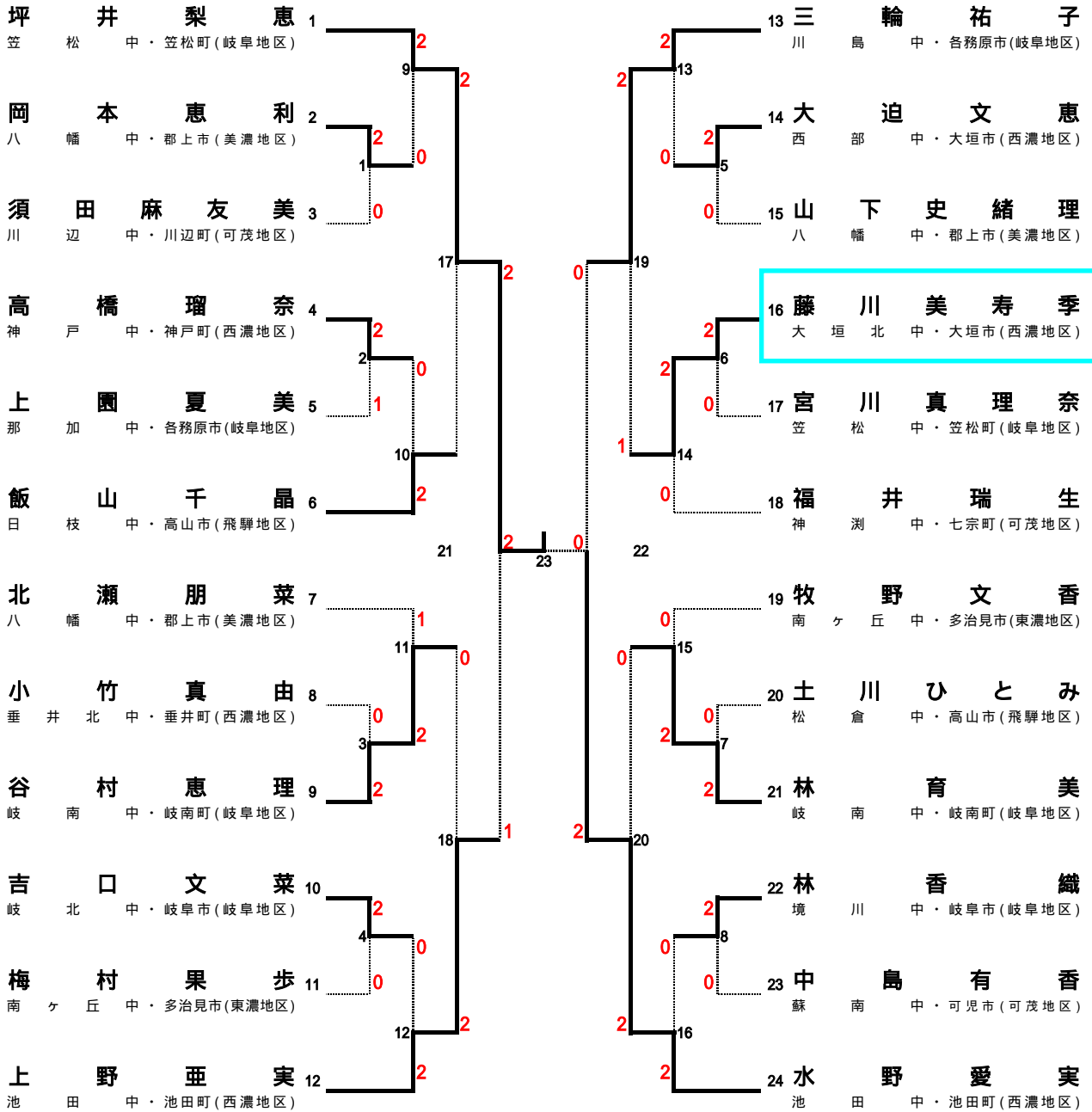

大会名 平成20年度 岐阜県中学校総合体育大会 バドミントン競技
 期日 平成20年 7月30日(水)～7月31日(木)
 場所 池田町総合体育館
 種目 女子 シングルス 試合結果

回戦	番号	選手名		県名	ゲーム	得点	ゲーム	選手名		県名
1	1	岡本恵利	オカモトエリ		2	21 - 15	0	須田麻友美	スダマユミ	
		八幡中	ハチマンチュウ	郡上市		-		川辺中	カワベチュウ	川辺町
1	2	高橋瑠奈	タカハシルナ		2	15 - 21	1	上園夏美	ウエソノナツミ	
		神戸中	ゴウドチュウ	神戸町		21 - 14		那加中	ナカチュウ	各務原市
1	3	谷村恵理	タニムラエリ		2	21 - 16	0	小竹真由	コタケマユ	
		岐南中	ギナンチュウ	岐南町		-		垂井北中	タルイキタチュウ	垂井町
1	4	吉口文菜	ヨシグチフミナ		2	21 - 9	0	梅村果歩	ウメムラカホ	
		岐北中	ギホクチュウ	岐阜市		-		南ヶ丘中	ミナミガオカチュウ	多治見市
1	5	大迫文恵	オオサコフミエ		2	21 - 14	0	山下史緒理	ヤマシタシオリ	
		西部中	セイブチュウ	大垣市		21 - 8		八幡中	ハチマンチュウ	郡上市
1	6	藤川美寿季	フジカワミコトブキキ		2	21 - 17	0	宮川真理奈	ミヤガワマリナ	
		大垣北中	オオガキキタチュウ	大垣市		-		笠松中	カサマツチュウ	笠松町
1	7	林育美	ハヤシイクミ		2	21 - 11	0	土川ひとみ	ツチカワヒトミ	
		岐南中	ギナンチュウ	岐南町		-		松倉中	マツクラチュウ	高山市
1	8	林香織	ハヤシカオリ		2	21 - 5	0	中島有香	ナカジマユカ	
		境川中	サカイガワチュウ	岐阜市		-		蘇南中	ソナンチュウ	可児市
2	9	坪井梨恵	ツボイリエ		2	21 - 7	0	岡本恵利	オカモトエリ	
		笠松中	カサマツチュウ	笠松町		-		八幡中	ハチマンチュウ	郡上市
2	10	飯山千晶	イイヤマチアキ		2	21 - 18	0	高橋瑠奈	タカハシルナ	
		日枝中	ヒエチュウ	高山市		-		神戸中	ゴウドチュウ	神戸町
2	11	谷村恵理	タニムラエリ		2	21 - 19	1	北瀬朋菜	キタセトモナ	
		岐南中	ギナンチュウ	岐南町		17 - 21		八幡中	ハチマンチュウ	郡上市
2	12	上野亜実	ウエノアミ		2	21 - 5	0	吉口文菜	ヨシグチフミナ	
		池田中	イケダチュウ	池田町		-		岐北中	ギホクチュウ	岐阜市
2	13	三輪祐子	ミワユウコ		2	21 - 12	0	大迫文恵	オオサコフミエ	
		川島中	カワシマチュウ	各務原市		-		西部中	セイブチュウ	大垣市
2	14	藤川美寿季	フジカワミコトブキキ		2	21 - 5	0	福井瑞生	フクイミズキ	
		大垣北中	オオガキキタチュウ	大垣市		-		神湫中	カミフチチュウ	七宗町
2	15	林育美	ハヤシイクミ		2	21 - 3	0	牧野文香	マキノフミカ	
		岐南中	ギナンチュウ	岐南町		-		南ヶ丘中	ミナミガオカチュウ	多治見市
2	16	水野愛実	ミズノアミ		2	21 - 10	0	林香織	ハヤシカオリ	
		池田中	イケダチュウ	池田町		-		境川中	サカイガワチュウ	岐阜市

大会名 平成20年度 岐阜県中学校総合体育大会 バドミントン競技
 期日 平成20年 7月30日(水)～7月31日(木)
 場所 池田町総合体育館
 種目 女子 シングルス 試合結果

回戦	番号	選手名		県名	ゲーム	得点	ゲーム	選手名		県名
準々決勝	17	坪井梨恵	ツボイリエ		2	21 - 19	0	飯山千晶	イイヤマチアキ	
		笠松中	カサマツチュウ	笠松町		-		日枝中	ヒエチュウ	高山市
準々決勝	18	上野亜実	ウエノアミ		2	21 - 18	0	谷村恵理	タニムラエリ	
		池田中	イケダチュウ	池田町		-		岐南中	ギナンチュウ	岐南町
準々決勝	19	三輪祐子	ミワユウコ		2	21 - 19	1	藤川美寿季	フジカワミコトブキキ	
		川島中	カワシマチュウ	各務原市		21 - 21		大垣北中	オオガキキタチュウ	大垣市
準々決勝	20	水野愛実	ミズノアミ		2	21 - 8	0	林育美	ハヤシイクミ	
		池田中	イケダチュウ	池田町		21 - 14		岐南中	ギナンチュウ	岐南町
準決勝	21	坪井梨恵	ツボイリエ		2	21 - 18	1	上野亜実	ウエノアミ	
		笠松中	カサマツチュウ	笠松町		17 - 21		池田中	イケダチュウ	池田町
準決勝	22	水野愛実	ミズノアミ		2	21 - 14	0	三輪祐子	ミワユウコ	
		池田中	イケダチュウ	池田町		21 - 12		川島中	カワシマチュウ	各務原市
決勝	23	坪井梨恵	ツボイリエ		2	21 - 16	0	水野愛実	ミズノアミ	
		笠松中	カサマツチュウ	笠松町		21 - 15		池田中	イケダチュウ	池田町

男子ダブルス(B・D)

平成20年度
岐阜県中学校総合体育大会
バドミントン競技

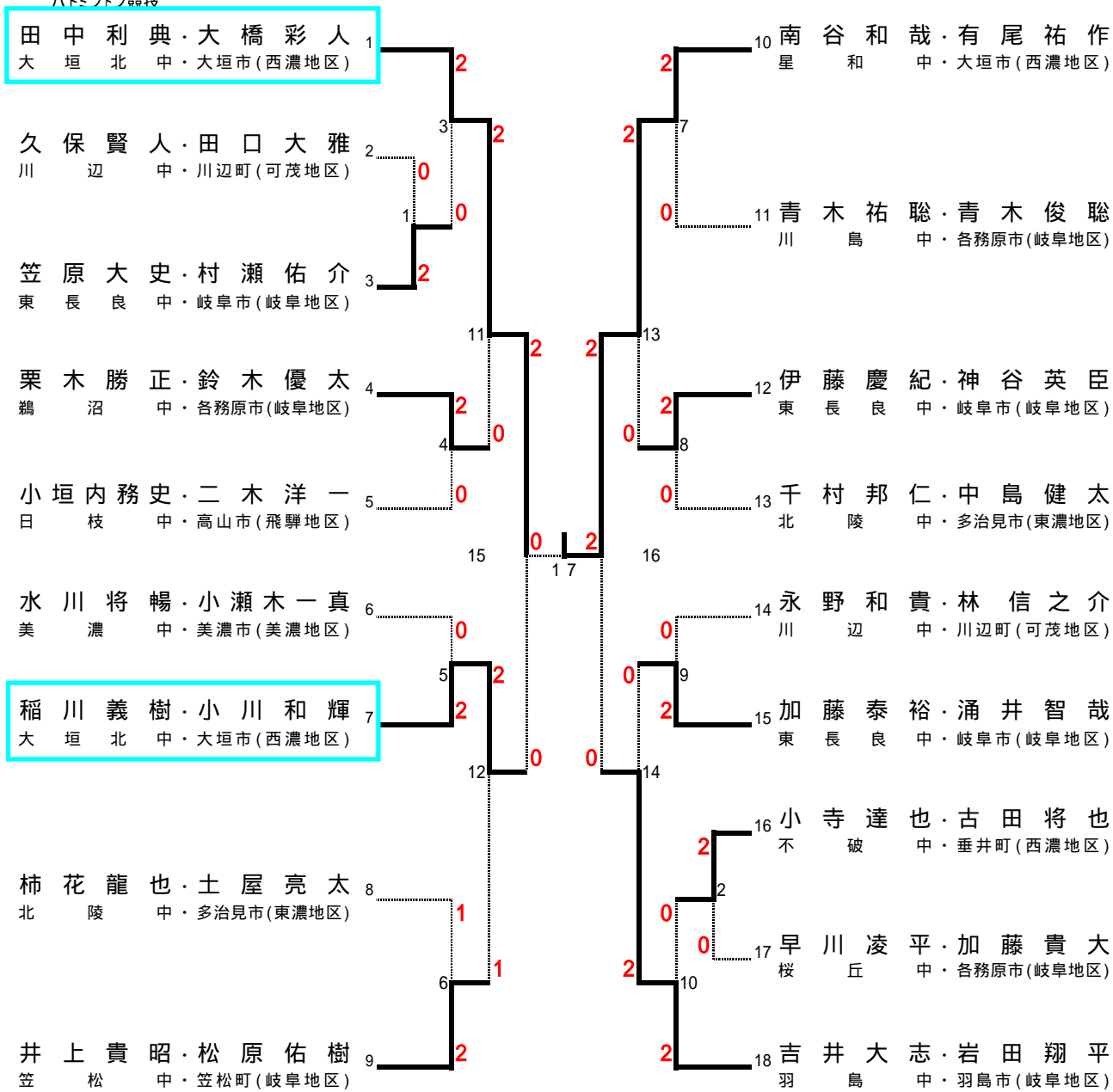

大会名 平成20年度 岐阜県中学校総合体育大会 バドミントン競技
 期日・場所 平成20年 7月30日(水)~7月31日(木) 池田町総合体育館
 種目 男子 ダブルス 試合結果

回戦	番号	選手名		県名	ゲーム	得点	ゲーム	選手名		県名
1	1	笠原大史	カサハラオオフミ	岐阜市	2	21 - 14	0	久保賢人	久保賢人	川辺町
		村瀬佑介	ムラセユウスケ			田口大雅		田口大雅		
		東長良中	ヒガシナガラチュウ			川辺中		カワベチュウ		
1	2	小寺達也	コデラタツヤ	垂井町	2	21 - 19	0	早川凌平	ハヤカワリョウタイラ	各務原市
		古田将也	フルタショウヤ			加藤貴大		カトウタカヒロ		
		不破中	フワチュウ			桜丘中		サクラガオカチュウ		
2	3	田中利典	タナカトシノリ	大垣市	2	21 - 18	0	笠原大史	カサハラオオフミ	各務原市
		大橋彩人	オオハシアヤト			村瀬佑介		ムラセユウスケ		
		大垣北中	オオガキキタチュウ			東長良中		ヒガシナガラチュウ		
2	4	栗木勝正	クリキカツマサ	各務原市	2	21 - 13	0	小垣内務史	コカキウチムシ	高山市
		鈴木優太	スズキユウタ			二木洋一		ニキヨウイチ		
		鷗沼中	ウヌマチユウ			日枝中		ヒエチュウ		
2	5	稲川義樹	イナガワヨシキ	大垣市	2	21 - 11	0	水川将暢	ミスカワマサノブ	美濃市
		小川和輝	オガワカズキ			小瀬木一真		オセキカズシン		
		大垣北中	オオガキキタチュウ			美濃中		ミノチュウ		
2	6	井上貴昭	イノウエタカアキ	笠松町	2	21 - 19	1	柿花龍也	カキハナリユウヤ	多治見市
		松原佑樹	マツバラユウキ			土屋亮太		ツチヤリョウタ		
		笠松中	カサマツチュウ			北陵中		ホクリョウチュウ		
2	7	南谷和哉	ミナタニカズヤ	大垣市	2	21 - 7	0	青木祐聡	アオキユウサトシ	各務原市
		有尾祐作	アリオウユサク			青木俊聡		アオキシユンサトシ		
		星和中	セイワチュウ			川島中		カワシマチュウ		
2	8	伊藤慶紀	イトウケイノリ	岐阜市	2	21 - 15	0	千村邦仁	チムラクニヒト	多治見市
		神谷英臣	カミヤヒデオミ			中島健太		ナカジマケンタ		
		東長良中	ヒガシナガラチュウ			北陵中		ホクリョウチュウ		
2	9	加藤泰裕	カトウヤスヒロ	岐阜市	2	22 - 20	0	永野和貴	ノノノカズキ	川辺町
		涌井智哉	ウツミトモヤ			林 信之介		リン ノブノスケ		
		東長良中	ヒガシナガラチュウ			川辺中		カワベチュウ		
2	10	吉井大志	ヨシイヒロシ	羽島市	2	21 - 15	0	小寺達也	コデラタツヤ	垂井町
		岩田翔平	イワタショウヘイ			古田将也		フルタショウヤ		
		羽島中	ハシマチュウ			不破中		フワチュウ		
準々決勝	11	田中利典	タナカトシノリ	大垣市	2	21 - 15	0	栗木勝正	クリキカツマサ	各務原市
大橋彩人		オオハシアヤト	鈴木優太			スズキユウタ				
大垣北中		オオガキキタチュウ	鷗沼中			ウヌマチユウ				
準々決勝	12	稲川義樹	イナガワヨシキ	大垣市	2	21 - 14	1	井上貴昭	イノウエタカアキ	笠松町
小川和輝		オガワカズキ	松原佑樹			マツバラユウキ				
大垣北中		オオガキキタチュウ	笠松中			カサマツチュウ				
準々決勝	13	南谷和哉	ミナタニカズヤ	大垣市	2	21 - 9	0	伊藤慶紀	イトウケイノリ	岐阜市
有尾祐作		アリオウユサク	神谷英臣			カミヤヒデオミ				
星和中		セイワチュウ	東長良中			ヒガシナガラチュウ				
準々決勝	14	吉井大志	ヨシイヒロシ	羽島市	2	21 - 17	0	加藤泰裕	カトウヤスヒロ	岐阜市
岩田翔平		イワタショウヘイ	涌井智哉			ウツミトモヤ				
羽島中		ハシマチュウ	東長良中			ヒガシナガラチュウ				
準決勝	15	田中利典	タナカトシノリ	大垣市	2	21 - 12	0	稲川義樹	イナガワヨシキ	大垣市
大橋彩人		オオハシアヤト	小川和輝			オガワカズキ				
大垣北中		オオガキキタチュウ	大垣北中			オオガキキタチュウ				
準決勝	16	南谷和哉	ミナタニカズヤ	大垣市	2	22 - 20	0	吉井大志	ヨシイヒロシ	羽島市
有尾祐作		アリオウユサク	岩田翔平			イワタショウヘイ				
星和中		セイワチュウ	羽島中			ハシマチュウ				
三決参考	18	吉井大志	ヨシイヒロシ	羽島市	1	21 - 13	0	稲川義樹	イナガワヨシキ	大垣市
岩田翔平		イワタショウヘイ	小川和輝			オガワカズキ				
羽島中		ハシマチュウ	大垣北中			オオガキキタチュウ				
決勝	17	南谷和哉	ミナタニカズヤ	大垣市	2	21 - 13	0	田中利典	タナカトシノリ	大垣市
有尾祐作		アリオウユサク	大橋彩人			オオハシアヤト				
星和中		セイワチュウ	大垣北中			オオガキキタチュウ				

女子ダブルス(G・D)

平成20年度
岐阜県中学校総合体育大会
バドミントン競技

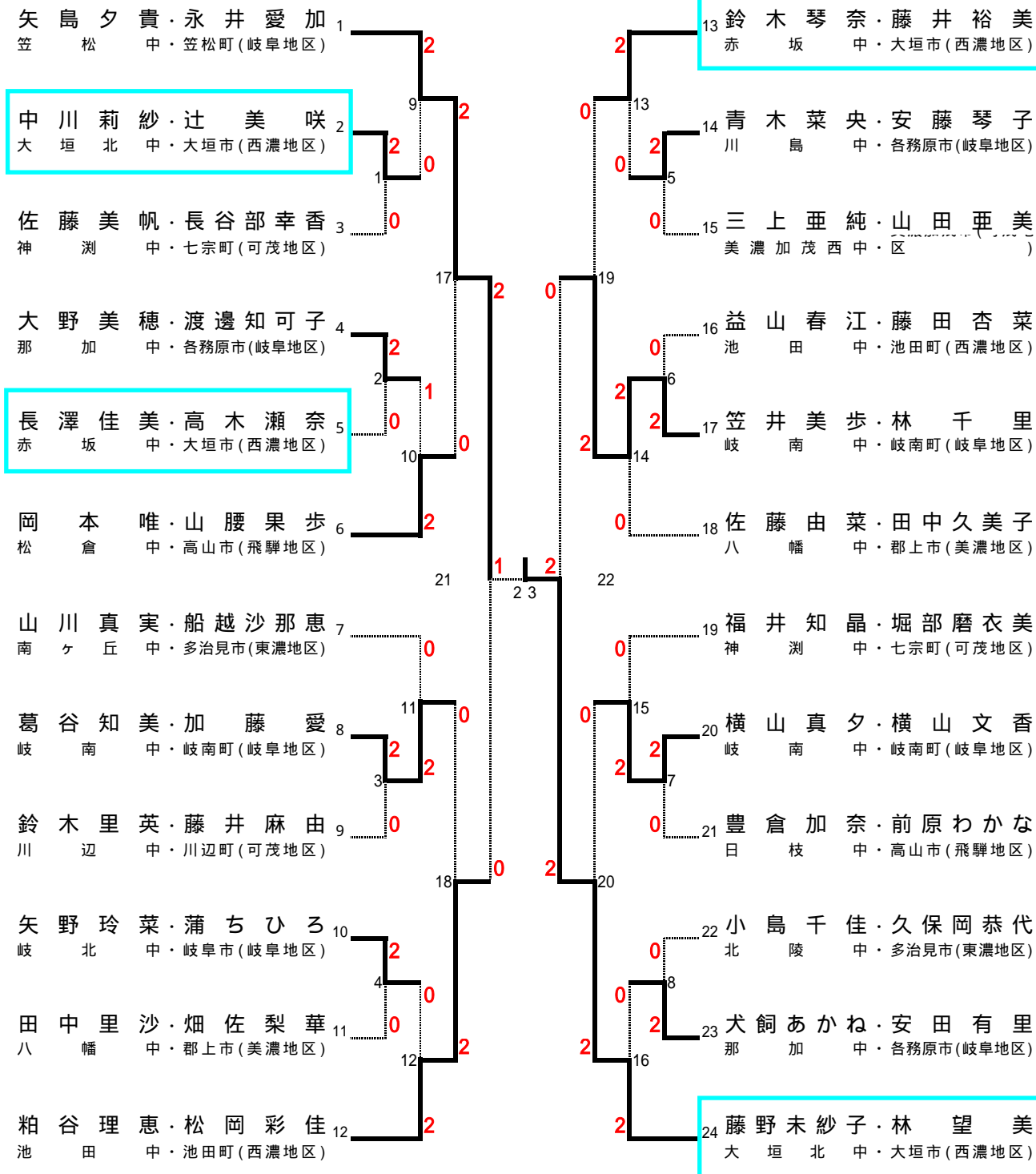

大会名 平成20年度 岐阜県中学校総合体育大会 バドミントン競技
 期日・場所 平成20年 7月30日(水)～7月31日(木) 池田町総合体育館
 種目 女子 ダブルス 試合結果

回戦	番号	選手名		県名	ゲーム	得点	ゲーム	選手名		県名
1	1	中川莉紗	ナカガワリサ	大垣市	2	21 - 15	0	佐藤美帆	サトウミホ	七宗町
		辻美咲	ツジミサキ					長谷部幸香	ハセベユキカ	
		大垣北中	オオガキキタチュウ					神淵中	カミフチチュウ	
1	2	大野美穂	オオノミホ	各務原市	2	21 - 8	0	長澤佳美	ナガサワヨシミ	大垣市
		渡邊知可子	ワタナベチカコ					高木瀬奈	タカギゼナ	
		那加中	ナカチュウ					赤坂中	アカサカチュウ	
1	3	葛谷知美	クズヤトモミ	岐南町	2	21 - 3	0	鈴木里英	スズクリエ	川辺町
		加藤愛	カトウアイ					藤井麻由	フジイマユ	
		岐南中	ギナンチュウ					川辺中	カワベチュウ	
1	4	矢野玲菜	ヤノレイナ	岐阜市	2	21 - 10	0	田中里沙	タナカリサ	郡上市
		蒲ちひろ	ガマチヒロ					畑佐梨華	ハタサナシハナ	
		岐北中	ギホクチュウ					八幡中	ハチマンチュウ	
1	5	青木菜央	アオキナオ	各務原市	2	21 - 13	0	三上亜純	ミカミアスミ	美濃加茂市
		安藤琴子	アンドウコトコ					山田亜美	ヤマダアミ	
		川島中	カワシマチュウ					美濃加茂西中	カブチチュウ	
1	6	笠井美歩	カサイミホ	岐南町	2	21 - 15	0	益山春江	マスヤマハルエ	池田町
		林千里	ハヤシチサト					藤田杏菜	フジタアンナ	
		岐南中	ギナンチュウ					池田中	イケダチュウ	
1	7	横山真夕	ヨコヤママユ	岐南町	2	21 - 13	0	豊倉加奈	トヨクラカナ	高山市
		横山文香	ヨコヤマフミカ					前原わかな	マエハラワカナ	
		岐南中	ギナンチュウ					日枝中	ヒエチュウ	
1	8	犬飼あかね	イヌカイアカネ	各務原市	2	21 - 9	0	小島千佳	コジマチカ	多治見市
		安田有里	ヤスダアリ					久保岡恭代	クボオカウヤウヤヨ	
		那加中	ナカチュウ					北陵中	キタリョウチュウ	
2	9	矢島夕貴	ヤジマユキ	笠松町	2	21 - 8	0	中川莉紗	ナカガワリサ	大垣市
		永井愛加	ナガイアイカ					辻美咲	ツジミサキ	
		笠松中	カサマツチュウ					大垣北中	オオガキキタチュウ	
2	10	岡本唯	オカモトユイ	高山市	2	18 - 21	1	大野美穂	オオノミホ	各務原市
		山腰果歩	ヤマコシカホ					渡邊知可子	ワタナベチカコ	
		松倉中	マツクラチュウ					那加中	ナカチュウ	
2	11	葛谷知美	クズヤトモミ	岐南町	2	21 - 3	0	山川真実	ヤマカワマミ	多治見市
		加藤愛	カトウアイ					船越沙那恵	フナコシサナエ	
		岐南中	ギナンチュウ					南ヶ丘中	ミナミガオカチュウ	
2	12	粕谷理恵	カスヤリエ	池田町	2	21 - 5	0	矢野玲菜	ヤノレイナ	岐阜市
		松岡彩佳	マツオカアヤカ					蒲ちひろ	ガマチヒロ	
		池田中	イケダチュウ					岐北中	ギホクチュウ	
2	13	鈴木琴奈	スズキコトナ	大垣市	2	21 - 19	0	青木菜央	アオキナオ	各務原市
		藤井裕美	フジイヒロミ					安藤琴子	アンドウコトコ	
		赤坂中	アカサカチュウ					川島中	カワシマチュウ	
2	14	笠井美歩	カサイミホ	岐南町	2	21 - 12	0	佐藤由菜	サトウユナ	郡上市
		林千里	ハヤシチサト					田中久美子	タナカクミコ	
		岐南中	ギナンチュウ					八幡中	ハチマンチュウ	
2	15	横山真夕	ヨコヤママユ	岐南町	2	21 - 7	0	福井知晶	フクイチアキラ	七宗町
		横山文香	ヨコヤマフミカ					堀部磨衣美	堀部磨衣美	
		岐南中	ギナンチュウ					神淵中	カミフチチュウ	
2	16	藤野未紗子	フジノミサコ	大垣市	2	21 - 5	0	犬飼あかね	イヌカイアカネ	各務原市
		林望美	ハヤシノゾミ					安田有里	ヤスダアリ	
		大垣北中	オオガキキタチュウ					那加中	ナカチュウ	

大会名 平成20年度 岐阜県中学校総合体育大会 バドミントン競技
 期日・場所 平成20年 7月30日(水)～7月31日(木) 池田町総合体育館
 種目 女子 ダブルス 試合結果

回戦	番号	選手名		県名	ゲーム	得点	ゲーム	選手名		県名
準々決勝	17	矢島夕貴	ヤジマユキ	笠松町	2	21 - 16	0	岡本唯	オカモトユイ	高山市
		永井愛加	ナガイアイカ			山腰果歩		ヤマコシカホ		
		笠松中	カサマツチュウ			松倉中		マツクラチュウ		
準々決勝	18	粕谷理恵	カスヤリエ	池田町	2	21 - 11	0	葛谷知美	クズヤトモミ	岐南町
		松岡彩佳	マツオカアヤカ			加藤愛		カトウアイ		
		池田中	イケダチュウ			岐南中		ギナンチュウ		
準々決勝	19	笠井美歩	カサイミホ	岐南町	2	21 - 6	0	鈴木琴奈	スズキコトナ	大垣市
		林千里	ハヤシチサト			藤井裕美		フジイヒロミ		
		岐南中	ギナンチュウ			赤坂中		アカサカチュウ		
準々決勝	20	藤野未紗子	フジノミサコ	大垣市	2	21 - 12	0	横山真夕	ヨコヤママユ	岐南町
		林望美	ハヤシノゾミ			横山文香		ヨコヤマフミカ		
		大垣北中	オオガキキタチュウ			岐南中		ギナンチュウ		
準決勝	21	矢島夕貴	ヤジマユキ	笠松町	2	21 - 10	0	粕谷理恵	カスヤリエ	池田町
		永井愛加	ナガイアイカ			松岡彩佳		マツオカアヤカ		
		笠松中	カサマツチュウ			池田中		イケダチュウ		
準決勝	22	藤野未紗子	フジノミサコ	大垣市	2	21 - 17	0	笠井美歩	カサイミホ	岐南町
		林望美	ハヤシノゾミ			林千里		ハヤシチサト		
		大垣北中	オオガキキタチュウ			岐南中		ギナンチュウ		
三決参考	24	粕谷理恵	カスヤリエ	池田町	1	21 - 14	0	笠井美歩	カサイミホ	岐南町
		松岡彩佳	マツオカアヤカ			林千里		ハヤシチサト		
		池田中	イケダチュウ			岐南中		ギナンチュウ		
決勝	23	藤野未紗子	フジノミサコ	大垣市	2	21 - 17	1	矢島夕貴	ヤジマユキ	笠松町
		林望美	ハヤシノゾミ			永井愛加		ナガイアイカ		
		大垣北中	オオガキキタチュウ			笠松中		カサマツチュウ		

平成20年度 岐阜県中学校総合体育大会 バドミントン大会

成19年7月30日(水)～7月31日(木)

池田町総合体育館

種 目 男子 シングルス					種 目 女子 シングルス				
順位	名前	読み	市町村	正式名称(打ち込み)	順位	名前	読み	市町村	正式名称(打ち込み)
優勝	牧野 峻平	マキノ リョウヘイ		カサマツ チョウリツカサマツ チュウガッコウ 笠松町立笠松中学校	優勝	坪井 梨恵	ツボイ リエ		カサマツ チョウリツカサマツ チュウガッコウ 笠松町立笠松中学校
	笠松中	カサマツチュウ	笠松町			笠松中	カサマツチュウ	笠松町	
準優勝	後藤 圭亮	ゴトウ ケイスケ		タジミ シリツ カサハラ チュウガッコウ 多治見市立笠原中学校	準優勝	水野 愛実	ミズノ アミ		イケダ チョウリツイケダ チュウガッコウ 池田町立池田中学校
	笠原中	カサハラチュウ	多治見市			池田中	イケダチュウ	池田町	
3位	西脇 浩	ニシワキ ヒロシ		オオガキ シリツ コウブン チュウガッコウ 大垣市立興文中学校	3位	上野 亜実	ウエノ アミ		イケダ チョウリツイケダ チュウガッコウ 池田町立池田中学校
	興文中	コウブンチュウ	大垣市			池田中	イケダチュウ	池田町	
3位	中江 魁	ナカエ カイ		タカヤマ シリツ マツクラ チュウガッコウ 高山市立松倉中学校	3位	三輪 祐子	ミワ ユウコ		イケダ チョウリツイケダ チュウガッコウ 池田町立池田中学校
	松倉中	マツクラチュウ	高山市			川島中	カワシマチュウ	各務原市	
種 目 男子 ダブルス					種 目 女子 ダブルス				
順位	名前	読み	都道府県	正式名称(打ち込み)	順位	名前	読み	都道府県	正式名称(打ち込み)
優勝	南谷 和哉	ミナタニ カズヤ		オオガキ シリツ セイワ チュウガッコウ 大垣市立星和中学校	優勝	藤野 未紗子	フジノ ミサコ		オオガキ シリツ キタ チュウガッコウ 大垣市立北中学校
	有尾 祐作	アリオ ユウサク				林 望美	ハヤシ ノゾミ		
	星和中	セイワチュウ	大垣市			大垣北中	オオガキキタチュウ	大垣市	
準優勝	田中 利典	タナカ トシノリ		オオガキ シリツ キタ チュウガッコウ 大垣市立北中学校	準優勝	矢島 夕貴	ヤジマ ユキ		カサマツ チョウリツカサマツ チュウガッコウ 笠松町立笠松中学校
	大橋 彩人	オオハシ アヤト				永井 愛加	ナガイ アイカ		
	大垣北中	オオガキキタチュウ	大垣市			笠松中	カサマツチュウ	笠松町	
3位	吉井 大志	ヨシイ ヒロシ		ハシマ シリツ ハシマ チュウガッコウ 羽島市立羽島中学校	3位	粕谷 理恵	カサヤ リエ		イケダ チョウリツイケダ チュウガッコウ 池田町立池田中学校
	岩田 翔平	イワタ ショウヘイ				松岡 彩佳	マツオカ アヤカ		
	羽島中	ハシマチュウ	羽島市			池田中	イケダチュウ	池田町	
3位	稲川 義樹	イナガワ ヨシキ		オオガキ シリツ キタ チュウガッコウ 大垣市立北中学校	3位	笠井 美歩	カサイ ミホ		ギナン チョウリツギナン チュウガッコウ 岐南町立岐南中学校
	小川 和輝	オガワ カズヤ				林 千里	ハヤシ チサト		
	大垣北中	オオガキキタチュウ	大垣市			岐南中	ギナンチュウ	岐南町	