

第31回 岐阜県ジュニアバドミントン大会(団体の部)				
開催日	平成26年11月3日	担当	土屋 理江子	
会場	池田町総合体育館	連絡先	gifu_syoubad@nifty.com	
参加数	男子1部	11	男子2部	3
	女子1部	20	女子2部	18

	女子1部	男子1部
1位	大垣北	各務原
2位	池田	池田
3位	各務原	大垣市
4位	Kojima BC	高山
5位	垂井JSC	大野
6位	大垣安井	垂井JSC
7位	羽島	—
8位	大垣東	—
	女子2部	男子2部
1位	池田B	各務原B
2位	大垣北B	大垣市B
3位	高山B	リバーズB
3位	池田C	—

岐阜新聞 058-265-2769

中日新聞 058-262-8706

		1	2	3	総試合数 3		総合
男子1部Aリーグ		大野	リバース	池田	勝敗	順位	順位
1	大野		1-2	2-1	1-1	2	5
6	リバース	2-1		0-3	1-1	3	8
7	池田	1-2	3-0		1-1	1	2

		1	2	3	4	総試合数 6		総合
男子1部Bリーグ		各務原	岐南東	神戸	垂井JSC	勝敗	順位	順位
2	各務原		2-1	3-0	3-0	3-0	1	1
5	岐南東	1-2		3-0	1-2	1-2	3	7
8	神戸	0-3	0-3		1-2	0-3	4	10
11	垂井JSC	0-3	2-1	2-1		2-1	2	6

		1	2	3	4	総試合数 6		総合
男子1部Cリーグ		高山	大垣市	日置江	岐南	勝敗	順位	順位
3	高山		1-2	1-2	2-1	1-2	2	4
4	大垣市	2-1		3-0	3-0	3-0	1	3
9	日置江	2-1	0-3		1-2	1-2	3	9
10	岐南	1-2	0-3	2-1		1-2	4	11

男子順位決定

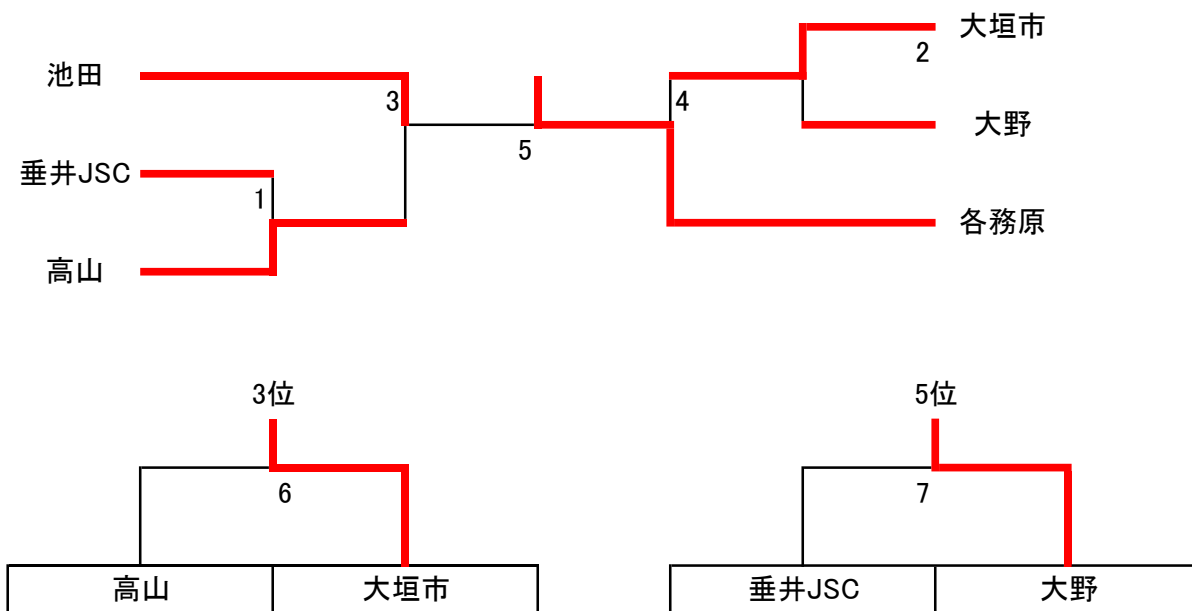

		1	2	3	総試合数 3	
男子2部リーグ		大垣市B	各務原B	リバースB	勝敗	順位
1	大垣市B		1-2	2-1	1-1	2
2	各務原B	2-1		2-1	2-0	1
3	リバースB	1-2	1-2		0-2	3

		1	2	3	総試合数 3		総合
女子1部Aリーグ		岐南	大垣東	KojimaBC	勝敗	順位	順位
1	岐南		1-2	0-3	0-2	3	16
12	大垣東	2-1		1-2	1-1	2	8
13	KojimaBC	3-0	2-1		2-0	1	4

		1	2	3	総試合数 3		総合
女子1部Bリーグ		各務原	リバース	神戸	勝敗	順位	順位
2	各務原		3-0	3-0	2-0	1	3
11	リバース	0-3		1-2	0-2	3	15
14	神戸	0-3	2-1		1-1	2	11

		1	2	3	総試合数 3		総合
女子1部Cリーグ		垂井JSC	羽島	高山	勝敗	順位	順位
3	垂井JSC		2-1	3-0	2-0	1	5
10	羽島	1-2		3-0	1-1	2	7
15	高山	0-3	0-3		0-2	3	17

		1	2	3	総試合数 3		総合
女子1部Dリーグ		大垣安井	精華	揖斐川	勝敗	順位	順位
4	大垣安井		3-0	3-0	2-0	1	6
9	精華	0-3		3-0	1-1	2	12
16	揖斐川	0-3	0-3		0-2	3	18

		1	2	3	4	総試合数 6		総合
女子1部Eリーグ		川島	池田	大垣静里	垂井	勝敗	順位	順位
5	川島		0-3	3-0	1-2	1-2	2	10
8	池田	3-0		3-0	2-1	3-0	1	2
17	大垣静里	0-3	0-3		3-0	1-2	3	14
20	垂井	2-1	1-2	0-3		1-2	4	20

		1	2	3	4	総試合数 6		総合
女子1部Fリーグ		大垣北	日置江	真正	岐南東	勝敗	順位	順位
6	大垣北		2-1	3-0	3-0	3-0	1	1
7	日置江	1-2		2-1	3-0	2-1	2	9
18	真正	0-3	1-2		2-1	1-2	3	13
19	岐南東	0-3	0-3	1-2		0-3	4	19

### 女子順位決定トーナメント

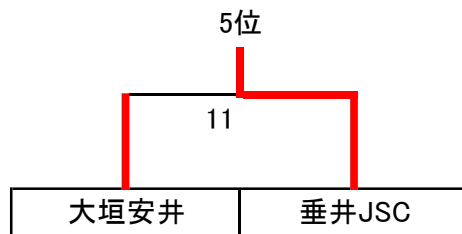
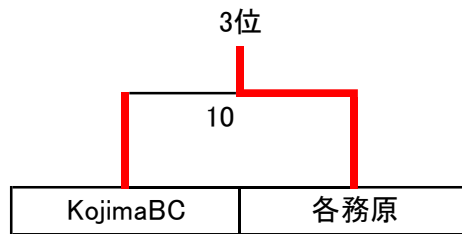
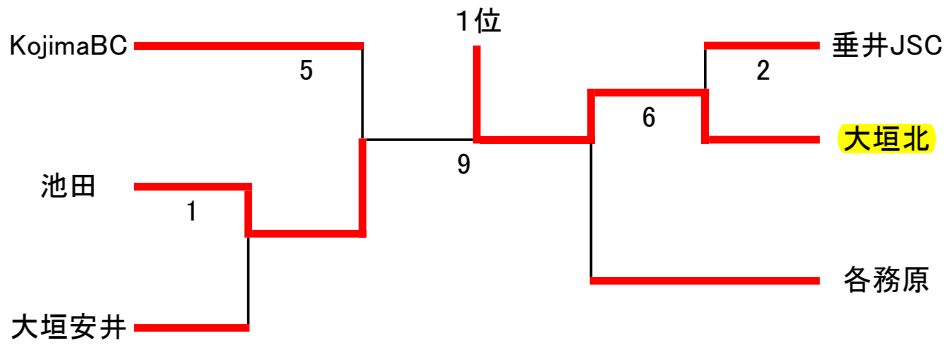

### 女子7、8位決定トーナメント

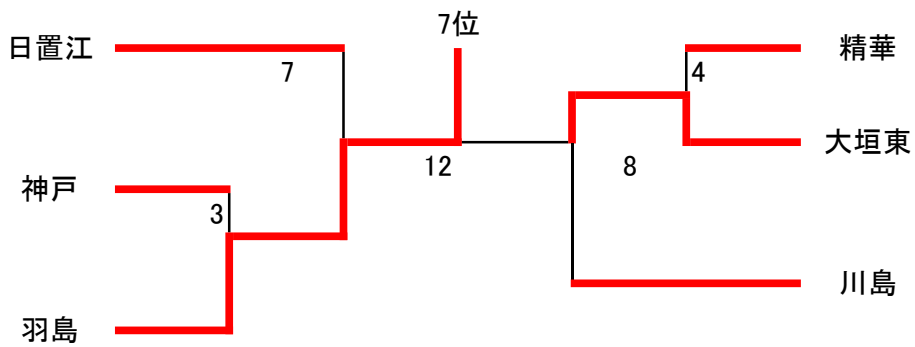

		1	2	3	総試合数 3		総合
		大垣北B	大垣安井B	岐南C	勝敗	順位	順位
G2A1	1	<b>大垣北B</b>	3-0	3-0	2-0	1	2
G2A2	12	大垣安井B	0-3	3-0	1-1	2	8
G2A3	13	岐南C	0-3	0-3	0-2	3	14

		1	2	3	総試合数 3		総合
		池田B	大垣東B	大垣静里C	勝敗	順位	順位
G2B1	2	池田B	3-0	3-0	2-0	1	1
G2B2	11	大垣東B	0-3	1-2	0-2	3	13
G2B3	14	大垣静里C	0-3	2-1	1-1	2	7

		1	2	3	総試合数 3		総合
		高山B	各務原C	神戸B	勝敗	順位	順位
G2C1	3	高山B	3-0	2-1	2-0	1	3
G2C2	10	各務原C	0-3	1-2	1-1	3	15
G2C3	15	神戸B	1-2	2-1	0-2	2	9

		1	2	3	総試合数 3		総合
		各務原B	精華B	池田C	勝敗	順位	順位
G2D1	4	各務原B	1-2	1-2	0-2	3	16
G2D2	9	精華B	2-1	0-3	1-1	2	10
G2D3	16	池田C	2-1	3-0	2-0	1	4

		1	2	3	総試合数 3		総合
		羽島B	大垣静里B	神戸C	勝敗	順位	順位
G2E1	5	羽島B	2-1	2-1	2-0	1	6
G2E2	8	大垣静里B	1-2	1-2	0-2	3	18
G2E3	17	神戸C	1-2	2-1	1-1	2	12

		1	2	3	総試合数 3		総合
		岐南B	真正B	揖斐川B	勝敗	順位	順位
G2F1	6	岐南B	0-3	3-0	1-0	2	11
G2F2	7	真正B	3-0	3-0	2-0	1	5
G2F3	18	揖斐川B	0-3	0-3	0-2	3	17

