

第51回 大垣市バドミントン少年団交歓競技大会 平成23年9月4日 大垣城ホール  
6年女子ダブルス

1	大河内 晴 小川 菜々花 (北)	1	21-3	1	21-4	1	中村 梨乃 坂井 瑛奈 (安井)	14
2	小原 ひかる オーブン (東)	1	21-7	0	1	0	成田 奈央 林 真緒 (綾里)	15
3	宇納 菜由 オーブン (綾里)	0	21-12	2	0	1	各務 絢香 西澤 知美 (東)	16
4	稲垣 紗彩 宮川 咲七 (中川)	1	21-10	0	0	1	田中 愛柚 川合 彩夏 (静里)	17
5	日比 彩乃 市川 美友 (静里)	0	21-10	0	0	0	中野 穂花 岡野 奈々 (安井)	18
6	宮代 早也佳 佐久間 珠生 (中川)	0	21-7	1	1	0	林 里瑛子 山田 真由 (中川)	19
7	末永 百佳 水谷 優佑 (安井)	1	15-11 15-10	2	0	1	山田 愛莉 渡辺 遼 (北)	20
8	松岡 萌波 久野 百華 (安井)	1	15-12 15-14	0	1	1	坪井 彩佳 高橋 紗耶 (北)	21
9	西野 杏 田中 瑞季 (綾里)	0	21-17	0	0	0	渡部 楓香 小川 彩世 (東)	22
10	川元 理沙 粕川 夢乃 (中川)	1	21-6	0	0	0	上田 青奈 川瀬 奈結 (安井)	23
11	早野 紗緒里 高木 莉奈 (静里)	0	21-16	2	2	1	神谷 優月 高橋 慧香 (中川)	24
12	岡安 那奈 林 里莉香 (中川)	1	21-18	1	0	0	長瀬 果純 才 一 (安井)	25
13	日比 杏夏 宮澤 友理香 (東)	1	21-6	1	1	1	山崎 美幸 才 一 (静里)	26
						1	北島 結菜 鈴木 葵 (安井)	27

5年女子ダブルス

1	加藤 彩音 大平 歩実 (北)	1	21-4	1	21-5	1	水野 会理 有尾 明香 (北)	10
2	高木 麻里 オーブン (静里)	0	-X	0	0	0	久保田 有乃 辻 沙弥伽 (静里)	11
3	鍵本 なつみ 安藤 希帆 (中川)	1	21-3	1	1	1	佐藤 麻衣 細川 真由果 (安井)	12
4	子池 なつみ 藤田 菜摘 (東)	0	21-19	0	0	0	中村 ひかる 大塚 莉沙 (中川)	13
5	横畑 愛実 馬淵 遥 (綾里)	1	15-5 13-15 15-10	1	2	1	松岡 侑羽里 棚橋 佳乃 (東)	14
6	大迫 美來 大場 優芽 (安井)	1	13-15 15-10 15-6	2	0	0	杉坂 美琴 久保田 早織 (中川)	15
7	加納 万琴 後藤 三季 (東)	0	21-3	1	0	1	大橋 美紅 吉田 陽向 (静里)	16
8	藤見 唯衣 田中 由希 (北)	0	21-18	2	2	0	伊藤 理沙 渡辺 希 (北)	17
9	川瀬 美優 廣田 若奈 (静里)	1	21-5	0	1	1	大石 那友香 高橋 空 (東)	18
						1	大塚 早耶香 秋田 富稀 (安井)	19

第51回 大垣市バドミントン少年団交歓競技大会 平成23年9月4日 大垣城ホール  
4年女子ダブルス

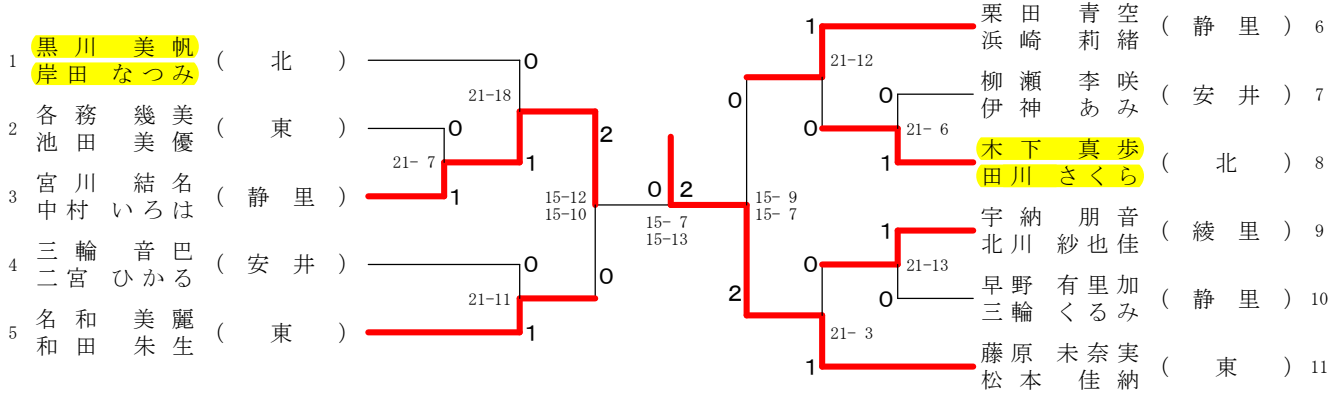

3年以下女子ダブルス

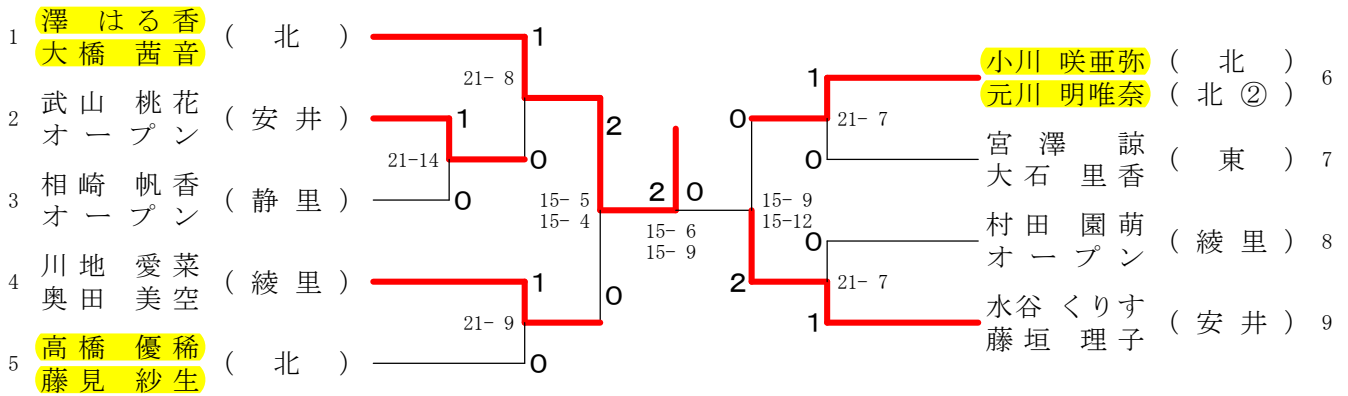

6年男子シングルス

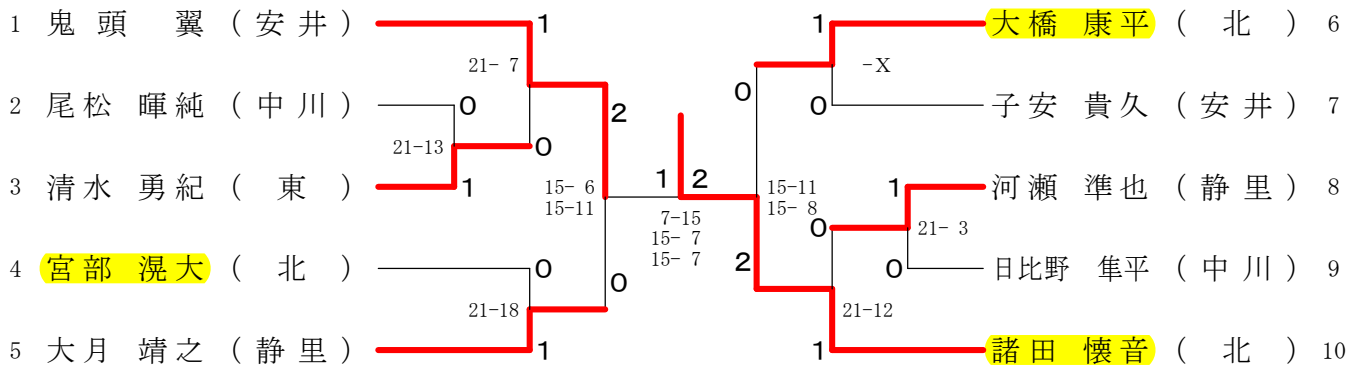

5年男子シングルス

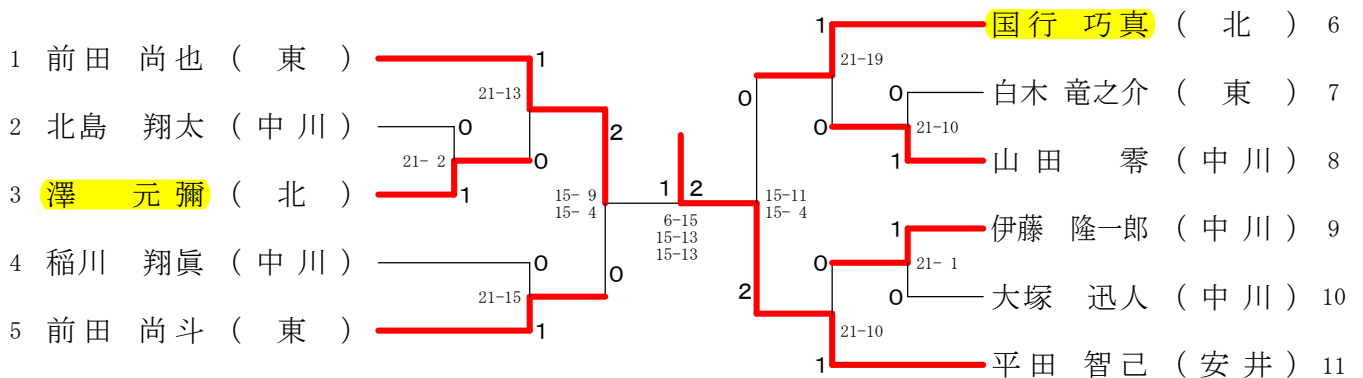

第51回 大垣市バドミントン少年団交歓競技大会 平成23年9月4日 大垣城ホール  
4年男子シングルス

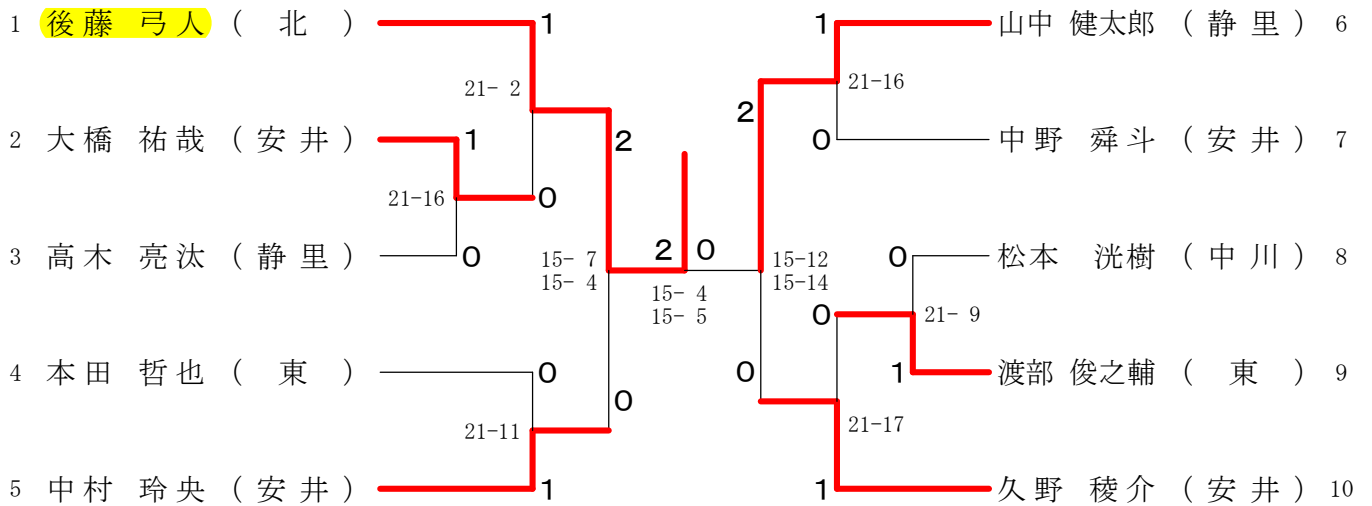

3年以下男子シングルス

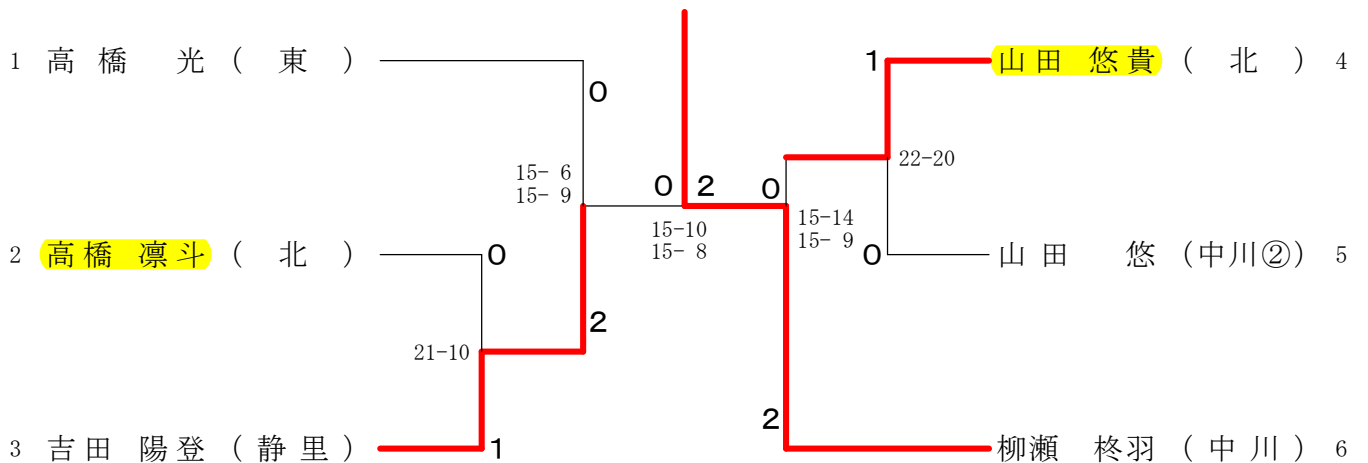

3・4年新人シングルス

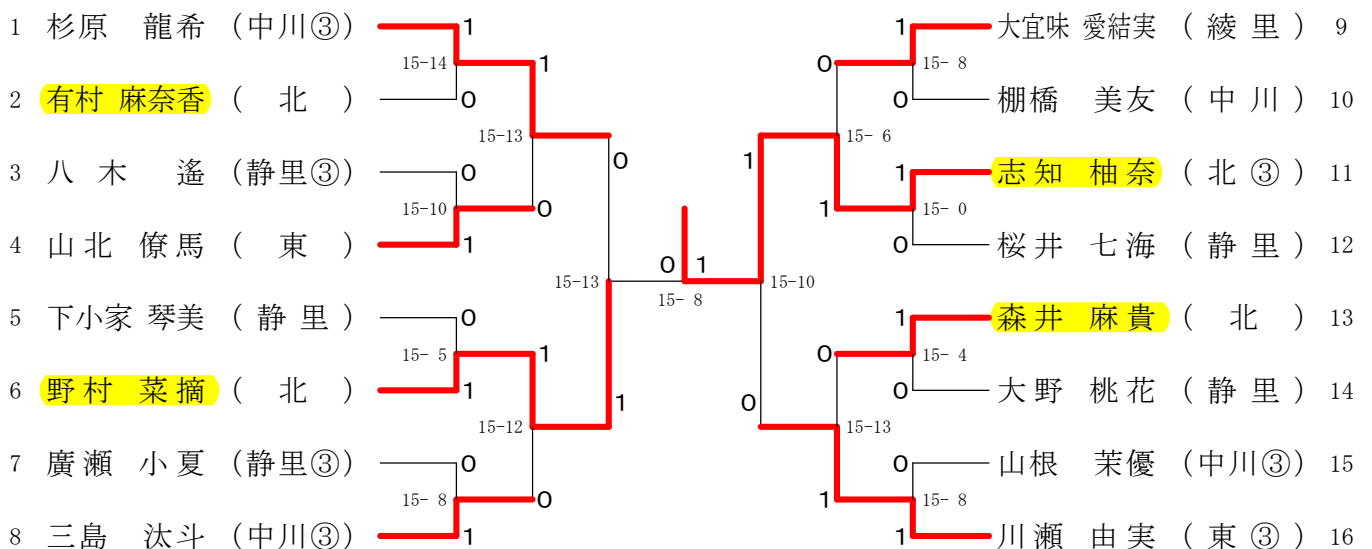

5・6年新人シングルス	片岡久世	山根日比	勝敗	順位	
片岡 茉穂 (東⑤)	○ -X	× 6-15	○ 15-4	M 2-1 G 2-1 P 21-19	2
久世 菜月 (中川⑤)	× X-	○ X-	○ X-	M 0-3 G 0-3 P 0-0	X
山根 美優 (中川⑤)	○ 15-6	○ -X	○ 15-6	M 3-0 G 3-0 P 30-12	1
日比 一樹 (綾里⑤)	× 4-15	○ -X	× 6-15	M 1-2 G 1-2 P 10-30	3

1・2年新人シングルス

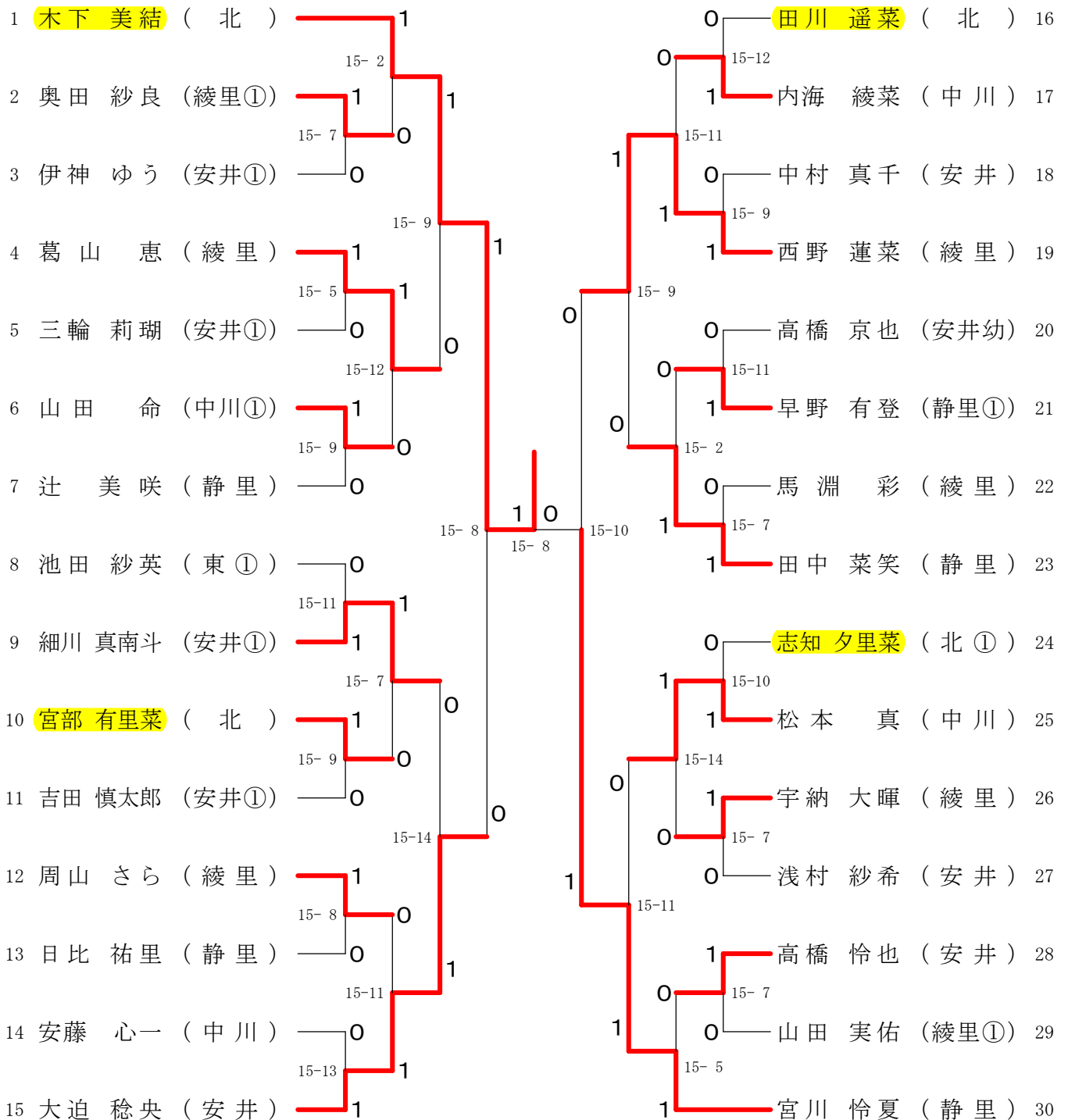

# 第51回 大垣市バドミントン少年団交歓競技大会

2011.09.04 大垣城ホール

種 目	優 勝	準 優 勝	三 位	
6年女子複	おおこうち はる 大河内 晴 おがわ ななか 小川 菜々花 (北)	きたしま ゆいな 北島 結菜 すすき あおい 鈴木 葵 (安井)	ひび きょうか 日比 杏夏 みやざわ ゆりか 宮澤 友理香 (東)	なかむら りの 中村 梨乃 さかい えな 坂井 瑛奈 (安井)
5年女子複	おおつか さやか 大塚 早耶香 あきた ふき 秋田 富稀 (安井)	おおさこ みく 大迫 美來 おおば ゆめ 大場 優芽 (安井)	かとう あやね 加藤 彩音 おおひら あゆみ 大平 歩実 (北)	みずの えり 水野 会理 ありお あすか 有尾 明香 (北)
4年女子複	ふじわら みなみ 藤原 未奈実 まつもと かの 松本 佳納 (東)	みやがわ ゆいな 宮川 結名 なかむら いろは 中村 いろは (静里)	くりた そら 栗田 青空 はまざき りお 浜崎 莉緒 (静里)	なわ みれい 名和 美麗 わだ しゆな 和田 朱生 (東)
3年以下女子複	さわ はるか 澤 はる香 おおはし あかね 大橋 茜音 (北)	みずたに くりす 水谷 くりす ふじがき りこ 藤垣 理子 (安井)	かわち あいな 川地 愛菜 おくだ みく 奥田 美空 (綾里)	おがわ さあや 小川 咲亜弥 もとかわ みいな 元川 明唯奈 (北・北②)
6年男子単	もろた かいと 諸田 懐音 (北)	きとう つばさ 鬼頭 翼 (安井)	おおはし こうへい 大橋 康平 (北)	おおつき やすゆき 大月 靖之 (静里)
5年男子単	ひらた ともき 平田 智己 (安井)	まえだ なおや 前田 尚也 (東)	くにゆき たくま 国行 巧真 (北)	まえだ しょうと 前田 尚斗 (東)
4年男子単	ごとう ゆみと 後藤 弓人 (北)	やまなか けんたろう 山中 健太郎 (静里)	なかむら れお 中村 玲央 (安井)	ひさの りょうすけ 久野 稜介 (安井)
3年以下男子単	やなせ しゅう 柳瀬 柊羽 (中川)	よしだ はると 吉田 陽登 (静里)	やまだ ゆうき 山田 悠貴 (北)	たかはし ひかる 高橋 光 (東)
5・6年新人単	やまね みゆ 山根 美優 (中川⑤)	かたおか まほ 片岡 茉穂 (東⑤)	ひび いつき 日比 一樹 (綾里⑤)	
3・4年新人単	しち ゆうな 志知 柚奈 (北③)	のむら なつみ 野村 菜摘 (北)	かわせ ゆみ 川瀬 由実 (東③)	すぎはら りゅうき 杉原 龍希 (中川③)
1・2年新人単	きのした みゆ 木下 美結 (北)	みやがわ れな 宮川 怜夏 (静里)	おおさこ としひさ 大迫 稔央 (安井)	にしの れんな 西野 蓮菜 (綾里)