

第49回 大垣市バドミントン少年団交歓競技大会 平成22年9月4日 大垣城ホール
6年女子ダブルス

秋田 奈納 (安井)	1	21-11	1	三輪 美月 (北)	1	21-7
大迫 愛弓 (安井)	0	-X	1	諸田 南実 (中川)	0	21-5
野原 侑衣 (安井)	1	21-2	2	坪井 南明 (中川)	1	22-20
川沙 貴紀 (北)	0	21-12	0	大倉 ゆかり (中川)	0	21-12
黒井 美沙 (北)	1	15-8	1	山田 紗里 (中川)	1	21-12
松井 貴紀 (北)	0	15-7	2	吉永 理乃 (静里)	0	21-2
稲川 由華 (中川)	1	15-7	0	栗田 翔月 (静里)	1	21-16
林ゆりか (中川)	0	12-15	0	永田 翔月 (静里)	0	21-7
橋本 汐音 (静里)	1	15-10	1	稲川 みなみ (安井)	1	21-7
和田 温花 (静里)	0	15-9	2	成田 知香 (安井)	0	21-7
長谷川 美奈 (中川)	1	21-5	0	向田 梨紗 (静里)	1	21-2
白崎 茉莉 (中川)	0	21-12	0	浜崎 世理佳 (静里)	0	21-16
井戸 瑞歩 (北)	1	21-12	0	松岡 紀代乃 (東)	1	21-16
伊藤 未来 (北)	0	21-4	1	各務 絢香 (東)	0	21-7
米山 侑華 (静里)	1	21-4	1	後藤 遥彩 (中川)	1	21-7
市川 里奈 (静里)	1	21-4	1	藤垣 紗彩 (中川)	1	21-7
諸田 彩佳 (北)	1	21-4	1	伊藤 江里 (北)	1	21-7
坪井 彩佳 (北)	1	21-4	1	水野 里美 (北)	1	21-7

5年女子ダブルス

大河内 晴花 (北)	1	21-1	1	日比 杏夏 (東)	1	21-3
小川 菜々 (北)	0	21-8	1	宮澤 友理香 (東)	0	21-3
高木 莉奈 (静里)	1	21-8	2	佐久間 珠生 (中川)	1	21-6
野瀬 奈々 (安井)	0	21-12	0	加納 穂乃花 (中川)	0	21-9
岡野 結々 (安井)	1	15-11	1	宮川 咲七 (中川)	1	21-9
松岡 波華 (安井)	0	12-15	0	宮代 早也佳 (中川)	0	21-9
久野 萌百 (安井)	1	15-6	2	末永 百佳 (安井)	1	21-9
川元 理瑛 (中川)	0	15-13	0	早崎 葵 (安井)	0	21-9
渡辺 遼実 (北)	1	15-12	1	山田 愛莉 (北)	1	23-21
川瀬 叶 (北)	0	15-11	0	高橋 紗耶 (北)	0	23-21
篠崎 桜那 (中川)	1	15-11	2	田中 愛柚里 (静里)	1	23-21
岡安 那奈 (中川)	0	15-11	0	早野 紗緒 (静里)	0	23-21
川合 彩夏 (静里)	1	21-4	1	神谷 優月 (中川)	1	21-13
牧野 友香 (静里)	0	21-4	0	杉本 美海 (中川)	0	21-13
中村 梨乃 (安井)	1	21-3	1	上田 青奈 (安井)	1	21-13
坂井 瑛奈 (安井)	1	21-3	1	中野 青花 (安井)	0	21-2
				北島 結菜 (安井)	1	21-2
				鈴木 菜葵 (安井)	1	21-2

4年女子ダブルス

加藤 彩音 (北)	1	21-6	1	川瀬 美優 (静里)	1	21-7
大平 歩実 (北)	0	21-19	2	廣田 若菜 (静里)	0	21-7
大橋 美紅 (静里)	1	14-15	1	大石 那友香 (東)	1	21-4
吉田 陽向 (静里)	0	15-11	0	高橋 空 (東)	0	21-4
土持 菜々海 (安井)	1	15-14	2	寺倉 菜依 (中川)	1	21-4
弓削 夏希 (安井)	0	15-11	0	古田 音舞 (中川)	0	21-3
水野 会理 (北)	1	15-11	1	細川 真由果 (安井)	1	21-3
有尾 明香 (北)	0	15-11	0	佐藤 麻衣 (安井)	0	21-3
加納 万琴 (東)	1	21-2	1	棚橋 佳乃 (東)	1	21-11
後藤 三季 (東)	0	21-9	0	松岡 侑羽里 (東)	0	21-11
久保田 有乃 (静里)	1	21-1	2	渡辺 希 (北)	1	21-11
辻沙弥伽 (静里)	0	21-1	0	岸田 なつみ (北)	0	21-11
大場 優芽 (安井)	1	21-1	1	大塚 早耶香 (安井)	1	21-5
大迫 美来 (安井)	1	21-1	1	秋田 富稀 (安井)	1	21-5

第49回 大垣市バドミントン少年団交歓競技大会 平成22年9月4日 大垣城ホール
3年以下女子ダブルス

小川 咲亜弥 (北)	1					1	名和 美麗 (東)
黒川 美帆 (北)	-X					0	和田 朱生 (東)
宮澤 諒 (東)	0	2			0	0	早野 有里加 (静里)
オープン (東)							浜崎 莉緒 (静里)
三輪 音巴 (安井)	0	15-4	2	1	15-6	0	中村 いろは (静里)
水谷 くりす (安井)		15-7			15-8		オープン (静里)
栗田 青空 (静里)	1	21-12	0		2	1	藤原 未奈実 (東)
宮川 結名 (静里)							松本 佳納 (東)

5・6年新人シングルス

田中 和馬 (北)	1					0	岡崎 那菜 (中川)
小原 ひかる (東)	0	15-10				0	田中 瑞季 (綾里)
成田 奈央 (綾里)	1	15-5	0			1	長瀬 果純 (安井)
上田 美咲 (綾里)	0	15-13	0			0	市川 美友 (静里)
渡部 楓香 (安井)	1	15-5	1			1	西野 杏 (綾里)
吉田 悠羽 (綾里)	1	15-11	0	1		1	西澤 知美 (東)
小川 彩世 (東)	0	15-11	1			0	宇納 茉由 (綾里)
林 真緒 (綾里)	0	15-10	1			1	宮川 晶 (綾里)
日比 彩乃 (静里)	1	15-4	0			0	山崎 美幸 (静里)
						1	増元 紬 (中川)

3・4年新人シングルス

伊藤 理沙 (北)	1					1	伊藤 隆一郎 (中川)
安藤 希帆 (中川)	0	15-12				0	伊神 あみ (安井)
吉田 雅菜 (綾里)	1	15-4	0			1	木下 真歩 (北)
柳瀬 李咲 (安井)	0	15-10	0			0	三輪 くるみ (静里)
各務 幾美 (東)	1	15-7	1			1	二宮 ひかる (安井)
宇納 朋音 (綾里)	0	15-9	0			1	馬淵 遥 (綾里)
稲川 翔真 (中川)	1	15-12	0			1	中村 ひかる (中川)
渡部 俊之輔 (安井)	1	15-12	0	1		0	藤田 菜摘 (東)
池田 美優 (東)	0	15-11	0			1	横畑 愛実 (綾里)
山本 結惟 (綾里)	1	15-13	1			0	林 里莉香 (中川)
杉坂 美琴 (中川)	0	15-11	1			0	伊藤 優希 (北)
西村 操太郎 (東)	1	15-11	1			0	子池 なつみ (東)
松本 洸樹 (中川)	0	15-10	0			1	高山 宝也 (安井)
藤見 唯衣 (北)	1	15-1	0			0	北川 紗也佳 (綾里)
高木 麻里 (静里)	0	15-3	1			1	田川 さくら (北)

第49回 大垣市バドミントン少年団交歓競技大会 平成22年9月4日 大垣城ホール
1・2年新人シングルス

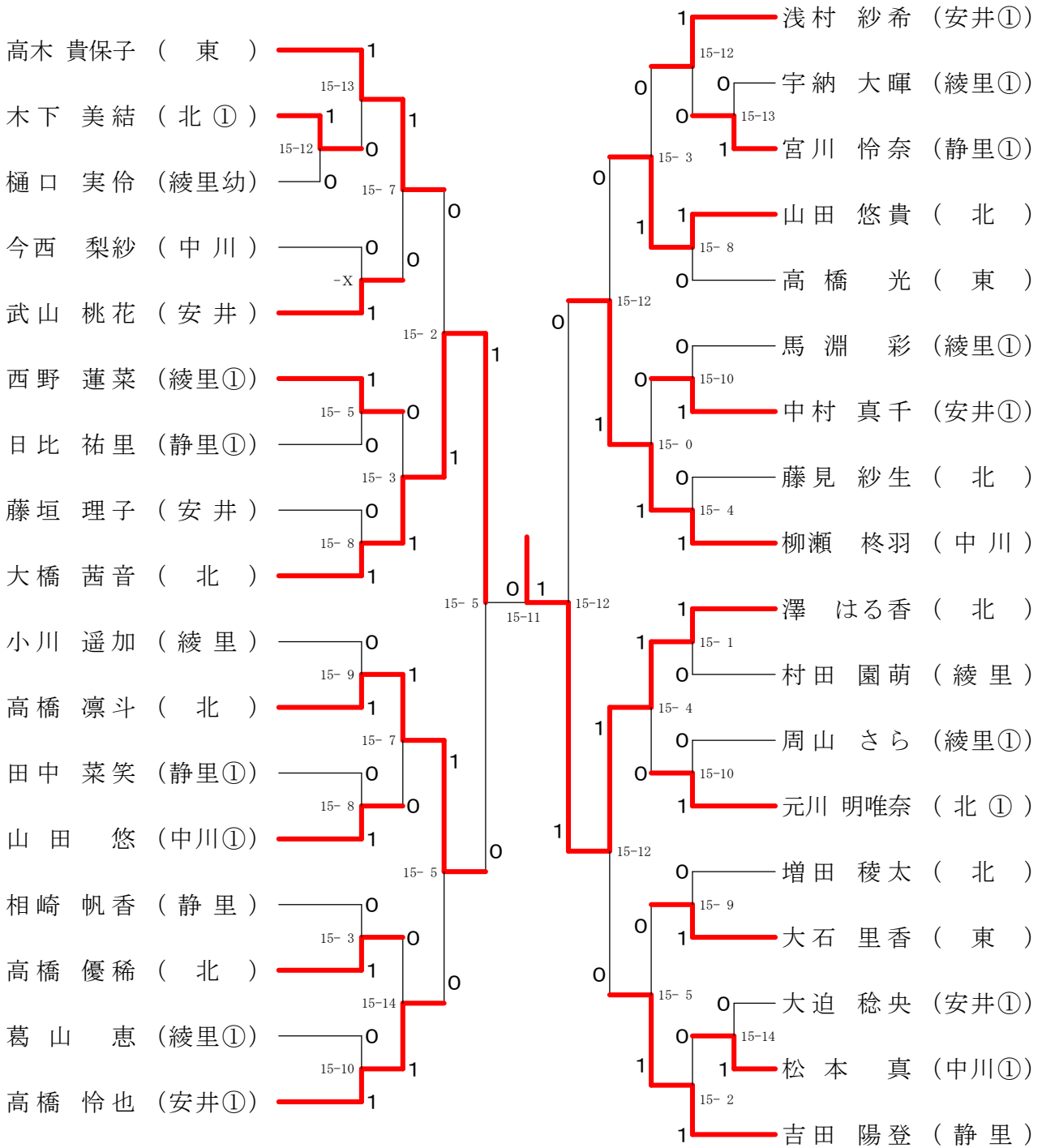

6年男子シングルス

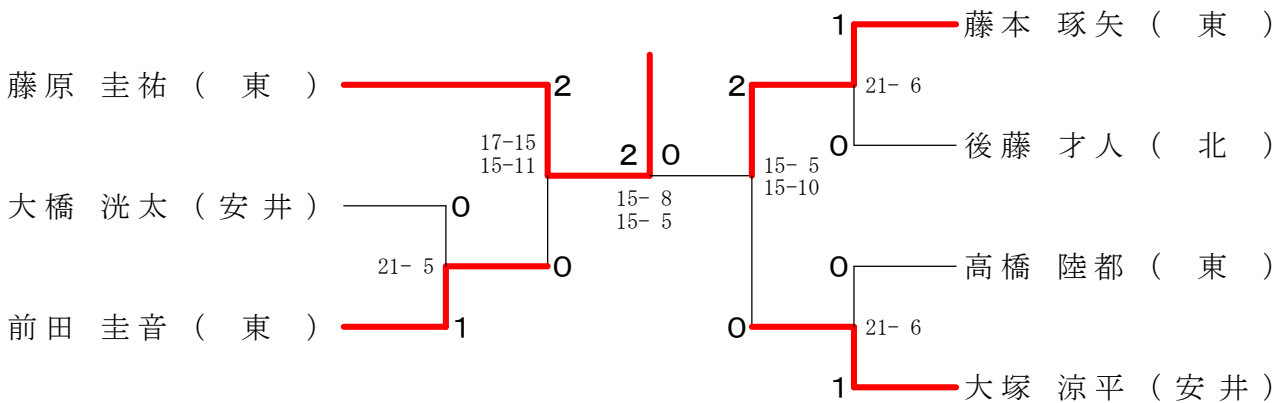

第49回 大垣市バドミントン少年団交歓競技大会 平成22年9月4日 大垣城ホール
5年男子シングルス

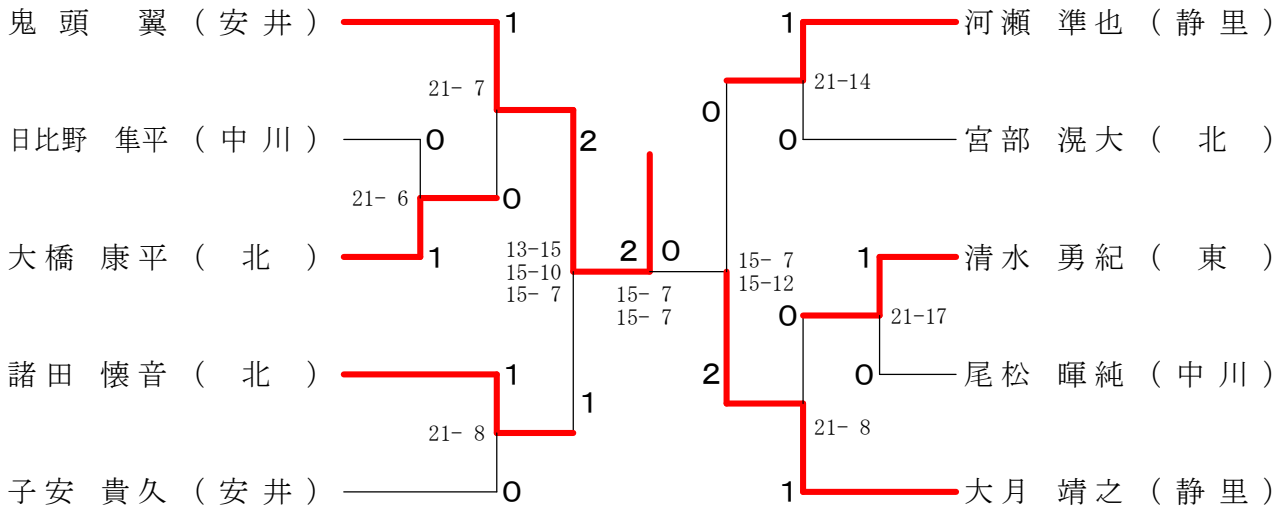

4年男子シングルス

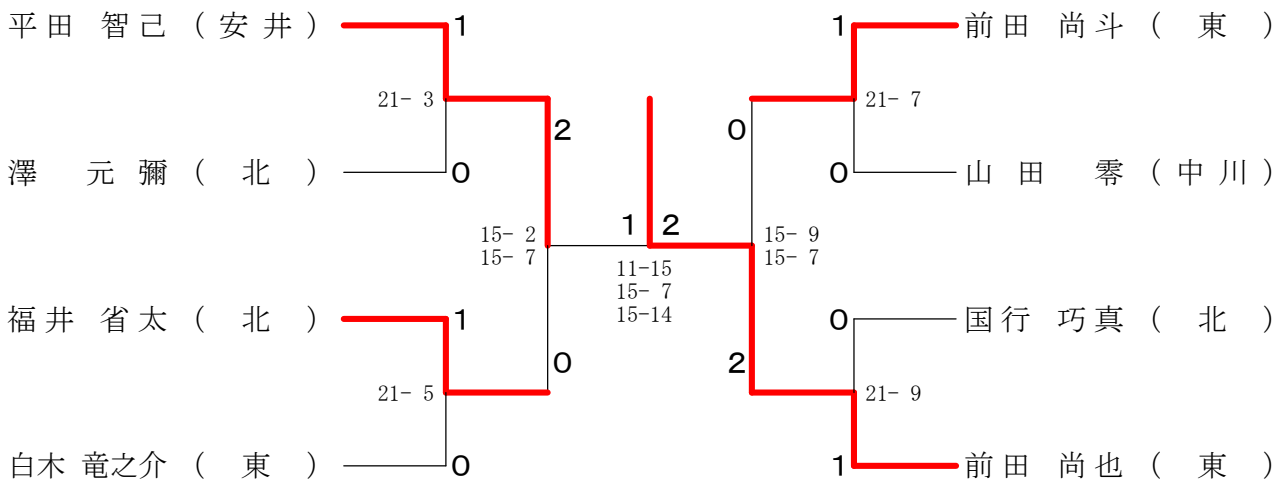

3年以下男子シングルス

