

1. 2年生の部

1. 2年生の部 1ブロック	平尾	高谷	上仲	勝-敗	順位
平尾 柊司② (ベイ)		○ 21-10 17-21 21-17	○ 21-18 21- 8	M 2-0 G 4-1 P 101-74	1
高谷 惲乃② (當麻)	× 10-21 21-17 17-21		○ 23-21 21- 8	M 1-1 G 3-2 P 92-88	2
上仲 杏香② (長岡京)	× 18-21 8-21	× 21-23 8-21		M 0-2 G 0-4 P 55-86	3

1. 2年生の部 2ブロック	尾原	岡本	内藤	勝-敗	順位
尾原 あかり② (広川)		○ 21- 9 21- 7	○ 21-10 21- 9	M 2-0 G 4-0 P 84-35	1
岡本 朋子② (長岡京)	× 9-21 7-21		× 18-21 20-22	M 0-2 G 0-4 P 54-85	3
内藤 真仁② (河合)	× 10-21 9-21	○ 21-18 22-20		M 1-1 G 2-2 P 62-80	2

1. 2年生の部 3ブロック	志知	國本	岡田	勝-敗	順位
志知 夕里菜② (大垣)		○ 21- 9 21- 6	○ 21-10 21-12	M 2-0 G 4-0 P 84-37	1
國本 和希② (長四)	× 9-21 6-21		× 12-21 18-21	M 0-2 G 0-4 P 45-84	3
岡田 惺 ① (河合)	× 10-21 12-21	○ 21-12 21-18		M 1-1 G 2-2 P 64-72	2

1. 2年生の部 4ブロック	安原	鈴木	松永	勝-敗	順位
安原 大翔② (桜井)		○ 21-11 21-16	○ 21- 7 21- 7	M 2-0 G 4-0 P 84-41	1
鈴木 彩加② (檀原)	× 11-21 16-21		○ 21- 7 21-10	M 1-1 G 2-2 P 69-59	2
松永 紗和① (SGU)	× 7-21 7-21	× 7-21 10-21		M 0-2 G 0-4 P 31-84	3

1.2年生の部 5ブロック	古根川	篠木	花咲	勝-敗	順位
古根川 美桜② (檀原)		○ 21-14 21-7	○ 21-11 21-11	M 2-0 G 4-0 P 84-43	1
篠木 佑奈② (高田)	× 14-21 7-21		○ 21-11 21-13	M 1-1 G 2-2 P 63-66	2
花咲 大輝① (長七)	× 11-21 11-21	× 11-21 13-21		M 0-2 G 0-4 P 46-84	3

1.2年生の部 6ブロック	浦島	桑原	笠谷	勝-敗	順位
浦島 実玖② (檀原)		○ 27-25 21-19	○ 21-15 20-22 21-18	M 2-0 G 4-1 P 110-99	1
桑原 朋也① (パナ)	× 25-27 19-21		○ 21-13 21-15	M 1-1 G 2-2 P 86-76	2
笠谷 沙織② (長七)	× 15-21 22-20 18-21	× 13-21 15-21		M 0-2 G 1-4 P 83-104	3

1.2年生の部 7ブロック	田中	大泉	源本	勝-敗	順位
田中 結② (やた)		○ 21-9 21-10	○ 21-11 21-11	M 2-0 G 4-0 P 84-41	1
大泉 帆乃奏② (長岡京)	× 9-21 10-21		○ 21-15 21-14	M 1-1 G 2-2 P 61-71	2
源本 優希① (桜井)	× 11-21 11-21	× 15-21 14-21		M 0-2 G 0-4 P 51-84	3

1.2年生の部 8ブロック	網田	諸星	山田	勝-敗	順位
網田 明② (宇陀)		○ 21-13 21-7	○ 21-10 21-14	M 2-0 G 4-0 P 84-44	1
諸星 瑠② (パン)	× 13-21 7-21		× 11-21 9-21	M 0-2 G 0-4 P 40-84	3
山田 久遠① (SGU)	× 10-21 14-21	○ 21-11 21-9		M 1-1 G 2-2 P 66-62	2

1.2年生の部

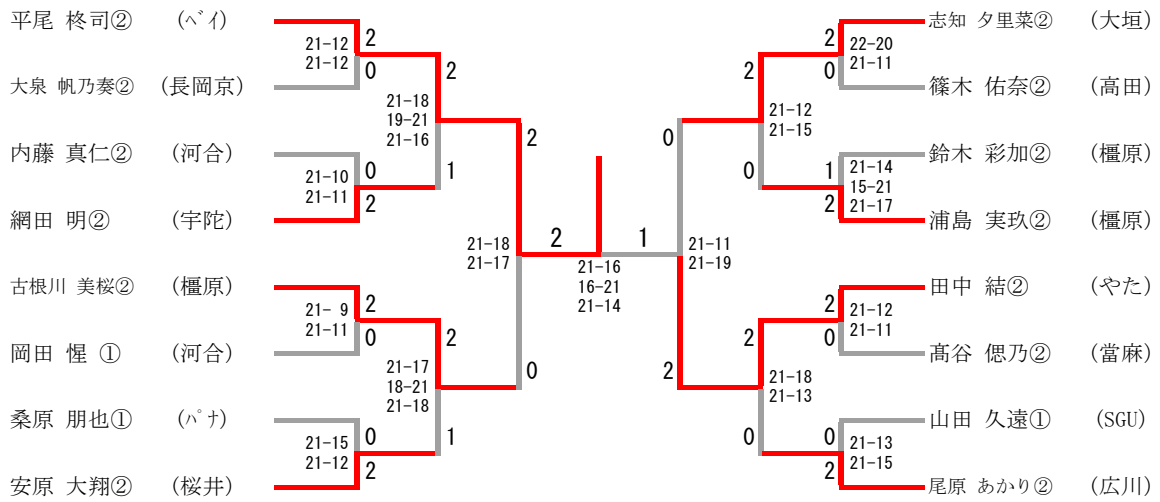

3. 4年生男子の部

3. 4年生男子の部 1ブロック	岸田	高橋	喜多	勝-敗	順位
岸田 剛④ (高田)		○ 21-10 21-13	○ 21-14 21-18	M 2-0 G 4-0 P 84-55	1
高橋 銀慈③ (長岡京)	× 10-21 13-21		× 14-21 13-21	M 0-2 G 0-4 P 50-84	3
喜多 亮③ (仰木)	× 14-21 18-21	○ 21-14 21-13		M 1-1 G 2-2 P 74-69	2

3. 4年生男子の部 2ブロック	上田	西本	伊藤	勝-敗	順位
上田 康誠③ (ベイ)		○ 21-12 21-14	○ 21-12 21-14	M 2-0 G 4-0 P 84-52	1
西本 春輝④ (長四)	× 12-21 14-21		× 22-20 11-21 17-21	M 0-2 G 1-4 P 76-104	3
伊藤 拓海③ (SGU)	× 12-21 14-21	○ 20-22 21-11 21-17		M 1-1 G 2-3 P 88-92	2

3. 4年生男子の部 3ブロック	山崎	近藤	西川	勝-敗	順位
山崎 晃生③ (長岡京)		× X-	× X-	M 0-2 G 0-4 P 0-84	3
近藤 拓空④ (パナ)	○ -X		○ 21-23 22-20 21-18	M 2-0 G 4-1 P 106-61	1
西川 葉大③ (高田)	○ -X	× 23-21 20-22 18-21		M 1-1 G 3-2 P 103-64	2

3. 4年生男子の部 4ブロック	平尾	山田	久保田	勝-敗	順位
平尾 奏太④ (ベイ)		○ 21-12 21-10	○ 22-20 21-13	M 2-0 G 4-0 P 85-55	1
山田 隼士④ (長岡京)	× 12-21 10-21		× 12-21 13-21	M 0-2 G 0-4 P 47-84	3
久保田 高德③ (郡山)	× 20-22 13-21	○ 21-12 21-13		M 1-1 G 2-2 P 75-68	2

3.4年生男子の部 5ブロック	園田	岡本	松井	勝-敗	順位
園田 来夢③ (長岡京)		○ 21-12 21-10	○ 21- 7 21- 7	M 2-0 G 4-0 P 84-36	1
岡本 優輝④ (檀原)	× 12-21 10-21		○ 21- 9 21- 9	M 1-1 G 2-2 P 64-60	2
松井 心平④ (ベイ)	× 7-21 7-21	× 9-21 9-21		M 0-2 G 0-4 P 32-84	3

3.4年生男子の部 6ブロック	山田	菅野	中藤	勝-敗	順位
山田 悠貴④ (大垣)		○ 21- 9 21-16	○ 21-14 21-11	M 2-0 G 4-0 P 84-50	1
菅野 創一④ (長岡京)	× 9-21 16-21		× 21-17 13-21 17-21	M 0-2 G 1-4 P 76-101	3
中藤 大智③ (河合)	× 14-21 11-21	○ 17-21 21-13 21-17		M 1-1 G 2-3 P 84-93	2

3.4年生男子の部 7ブロック	杉本	杉田	辰巳	勝-敗	順位
杉本 快斗④ (河合)		○ 21- 9 21- 9	○ 17-21 21-17 21- 9	M 2-0 G 4-1 P 101-65	1
杉田 侑成④ (長四)	× 9-21 9-21		× 12-21 14-21	M 0-2 G 0-4 P 44-84	3
辰巳 公佑③ (SGU)	× 21-17 17-21 9-21	○ 21-12 21-14		M 1-1 G 3-2 P 89-85	2

3.4年生男子の部 8ブロック	日檜	小林	松永	岡田	勝-敗	順位
日檜 鼓④ (宇陀)		○ 21-11 21-13	○ 21-11 21- 8	○ 21- 8 21- 9	M 3-0 G 6-0 P 126-60	1
小林 徳真④ (長四)	× 11-21 13-21		○ 19-21 21-15 21-19	○ 14-21 21-13 21-16	M 2-1 G 4-4 P 141-147	2
松永 慈恩③ (SGU)	× 11-21 8-21	× 21-19 15-21 19-21		× 16-21 9-21	M 0-3 G 1-6 P 99-145	4
岡田 温③ (河合)	× 8-21 9-21	× 21-14 13-21 16-21	○ 21-16 21- 9		M 1-2 G 3-4 P 109-123	3

3.4年生男子の部 9ブロック	三輪	谷川	中藤	堀口	勝-敗	順位
三輪 和輝④ (SGU)		× 14-21 14-21	○ 21-11 21-12	○ 21-6 21-8	M 2-1 G 4-2 P 112-79	2
谷川 僚吾③ (長七)	○ 21-14 21-14		○ 21-11 21-8	○ 21-10 21-7	M 3-0 G 6-0 P 126-64	1
中藤 大貴③ (河合)	× 11-21 12-21	× 11-21 8-21		○ 21-14 21-17	M 1-2 G 2-4 P 84-115	3
堀口 蒼太③ (郡山)	× 6-21 8-21	× 10-21 7-21	× 14-21 17-21		M 0-3 G 0-6 P 62-126	4

3. 4年生男子の部

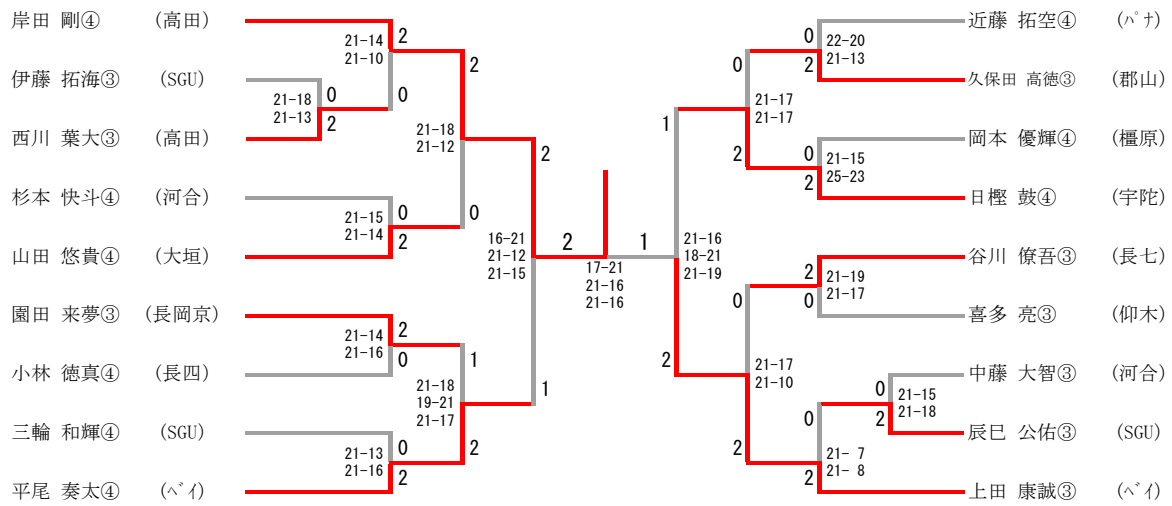

3. 4年生女子の部

3. 4年生女子の部 1ブロック	小川	樺谷	浅見	勝-敗	順位
小川 咲亜弥④ (大垣)		○ 21-16 21-14	○ 21-11 21-14	M 2-0 G 4-0 P 84-55	1
樺谷 鈴④ (河合)	× 16-21 14-21		○ 21-11 21-12	M 1-1 G 2-2 P 72-65	2
浅見 滯③ (長七)	× 11-21 14-21	× 11-21 12-21		M 0-2 G 0-4 P 48-84	3

3. 4年生女子の部 2ブロック	柳	千葉	森	勝-敗	順位
柳 優羽④ (長七)		○ 21-13 21-10	○ 21-13 21-10	M 2-0 G 4-0 P 84-46	1
千葉 優雨④ (檀原)	× 13-21 10-21		× 15-21 9-21	M 0-2 G 0-4 P 47-84	3
森 友香③ (郡山)	× 13-21 10-21	○ 21-15 21-9		M 1-1 G 2-2 P 65-66	2

3. 4年生女子の部 3ブロック	泉尾	峯山	竹田	勝-敗	順位
泉尾 文美④ (宇陀)		○ 21-9 21-9	○ 21-14 21-9	M 2-0 G 4-0 P 84-41	1
峯山 くるみ③ (ウイ)	× 9-21 9-21		○ 21-11 22-20	M 1-1 G 2-2 P 61-73	2
竹田 さくら④ (河合)	× 14-21 9-21	× 11-21 20-22		M 0-2 G 0-4 P 54-85	3

3. 4年生女子の部 4ブロック	澤	泉谷	杉原	勝-敗	順位
澤 はる香④ (大垣)		× 19-21 18-21	○ 21-8 21-15	M 1-1 G 2-2 P 79-65	2
泉谷 愛④ (郡山)	○ 21-19 21-18		○ 21-9 21-11	M 2-0 G 4-0 P 84-57	1
杉原 汐莉③ (SGU)	× 8-21 15-21	× 9-21 11-21		M 0-2 G 0-4 P 43-84	3

3.4年生女子の部 5ブロック	大橋	秋間	源本	勝-敗	順位
大橋 茜音④ (大垣)		○ 21-8 21-10	○ 21-11 21-8	M 2-0 G 4-0 P 84-37	1
秋間 咲緒里③ (SGU)	× 8-21 10-21		○ 21-17 21-10	M 1-1 G 2-2 P 60-69	2
源本 さくら④ (桜井)	× 11-21 8-21	× 17-21 10-21		M 0-2 G 0-4 P 46-84	3

3.4年生女子の部 6ブロック	鈴木	富田	石井	勝-敗	順位
鈴木 沙也夏④ (宇陀)		○ 21-11 21-8	○ 21-14 21-12	M 2-0 G 4-0 P 84-45	1
富田 歩香④ (SGU)	× 11-21 8-21		× 13-21 13-21	M 0-2 G 0-4 P 45-84	3
石井 望愛③ (郡山)	× 14-21 12-21	○ 21-13 21-13		M 1-1 G 2-2 P 68-68	2

3.4年生女子の部 7ブロック	尾原	高橋	貴志	勝-敗	順位
尾原 美咲④ (広川)		× 16-21 14-21	○ 21-19 21-12	M 1-1 G 2-2 P 72-73	2
高橋 知与④ (郡山)	○ 21-16 21-14		○ 21-14 21-11	M 2-0 G 4-0 P 84-55	1
貴志 夢奈③ (檀原)	× 19-21 12-21	× 14-21 11-21		M 0-2 G 0-4 P 56-84	3

3.4年生女子の部 8ブロック	三田	桑原	岡林	勝-敗	順位
三田 珠依④ (長七)		× X-	× X-	M 0-2 G 0-4 P 0-84	3
桑原 瑞歩④ (パナ)	○ -X		○ 21-14 21-9	M 2-0 G 4-0 P 84-23	1
岡林 凜③ (郡山)	○ -X	× 14-21 9-21		M 1-1 G 2-2 P 65-42	2

3.4年生女子の部 9ブロック	森脇	安蒜	木下	勝-敗	順位
森脇 美莉④ (高田)		○ -x	○ 21-11 21-13	M 2-0 G 4-0 P 84-24	1
安蒜 日向子④ (長七)	× x-		× x-	M 0-2 G 0-4 P 0-84	3
木下 美結③ (大垣)	× 11-21 13-21	○ -x		M 1-1 G 2-2 P 66-42	2

3.4年生女子の部 10ブロック	坂中	篠木	元川	勝-敗	順位
坂中 琴音④ (檀原)		○ 21-15 21-9	○ 21-16 21-9	M 2-0 G 4-0 P 84-49	1
篠木 優季④ (高田)	× 15-21 9-21		○ 21-11 21-16	M 1-1 G 2-2 P 66-69	2
元川 明唯奈③ (大垣)	× 16-21 9-21	× 11-21 16-21		M 0-2 G 0-4 P 52-84	3

3.4年生女子の部 11ブロック	今後	安原	田川	勝-敗	順位
今後 優花④ (長四)		× 14-21 17-21	○ 21-10 21-12	M 1-1 G 2-2 P 73-64	2
安原 彩④ (桜井)	○ 21-14 21-17		○ 21-11 21-12	M 2-0 G 4-0 P 84-54	1
田川 遥菜③ (大垣)	× 10-21 12-21	× 11-21 12-21		M 0-2 G 0-4 P 45-84	3

3.4年生女子の部 12ブロック	下山	志知	大股	勝-敗	順位
下山 桃花④ (長四)		× 16-21 10-21	○ 21-15 21-10	M 1-1 G 2-2 P 68-67	2
志知 柚奈④ (大垣)	○ 21-16 21-10		○ 21-7 21-10	M 2-0 G 4-0 P 84-43	1
大股 真悠③ (桜井)	× 15-21 10-21	× 7-21 10-21		M 0-2 G 0-4 P 42-84	3

3.4年生女子の部 13ブロック	西井	塚本	東山	勝-敗	順位
西井 翔奈③ (長岡京)		○ 21-9 21-10	○ 21-11 21-19	M 2-0 G 4-0 P 84-49	1
塚本 弥月④ (當麻)	× 9-21 10-21		○ 17-21 21-11 21-16	M 1-1 G 2-3 P 78-90	2
東山 綾香④ (郡山)	× 11-21 19-21	× 21-17 11-21 16-21		M 0-2 G 1-4 P 78-101	3

3.4年生女子の部 14ブロック	内海	田辺	梅本	勝-敗	順位
内海 明莉③ (長岡京)		○ 21-13 21-13	○ 21-12 21-15	M 2-0 G 4-0 P 84-53	1
田辺 菜摘④ (當麻)	× 13-21 13-21		○ 21-19 18-21 23-21	M 1-1 G 2-3 P 88-103	2
梅本 実香③ (檀原)	× 12-21 15-21	× 19-21 21-18 21-23		M 0-2 G 1-4 P 88-104	3

3.4年生女子の部 15ブロック	芝口	庭井	磯部	勝-敗	順位
芝口 榛香③ (桜井)		× 17-21 16-21	○ -X	M 1-1 G 2-2 P 75-42	2
庭井 柊子④ (長七)	○ 21-17 21-16		○ -X	M 2-0 G 4-0 P 84-33	1
磯部 真衣④ (SGU)	× X-	× X-		M 0-2 G 0-4 P 0-84	3

3.4年生女子の部 16ブロック	稲垣	平田	本田	勝-敗	順位
稲垣 ひなた③ (高田)		○ 21-18 21-15	○ 21-18 21-13	M 2-0 G 4-0 P 84-64	1
平田 祐奈④ (郡山)	× 18-21 15-21		○ 21-11 21-12	M 1-1 G 2-2 P 75-65	2
本田 りの④ (長七)	× 18-21 13-21	× 11-21 12-21		M 0-2 G 0-4 P 54-84	3

3.4年生女子の部 17ブロック	花咲	石原	中畠	勝-敗	順位
花咲 彩月③ (長七)		○ 21-14 21-14	○ 21-17 21-11	M 2-0 G 4-0 P 84-56	1
石原 優南③ (ウイ)	× 14-21 14-21		× 22-24 12-21	M 0-2 G 0-4 P 62-87	3
中畠 紗希④ (櫃原)	× 17-21 11-21	○ 24-22 21-12		M 1-1 G 2-2 P 73-76	2

3.4年生女子の部 18ブロック	佐竹	松田	加藤	森田	勝-敗	順位
佐竹 琉菜③ (高田)		× 19-21 17-21	○ 21-10 21-12	○ 21-11 21-12	M 2-1 G 4-2 P 120-87	2
松田 莉歩④ (長七)	○ 21-19 21-17		○ 21-9 21-7	○ 21-7 21-8	M 3-0 G 6-0 P 126-67	1
加藤 果鈴③ (SGU)	× 10-21 12-21	× 9-21 7-21		○ 21-13 21-16	M 1-2 G 2-4 P 80-113	3
森田 悠奈④ (桜井)	× 11-21 12-21	× 7-21 8-21	× 13-21 16-21		M 0-3 G 0-6 P 67-126	4

3. 4年生女子の部

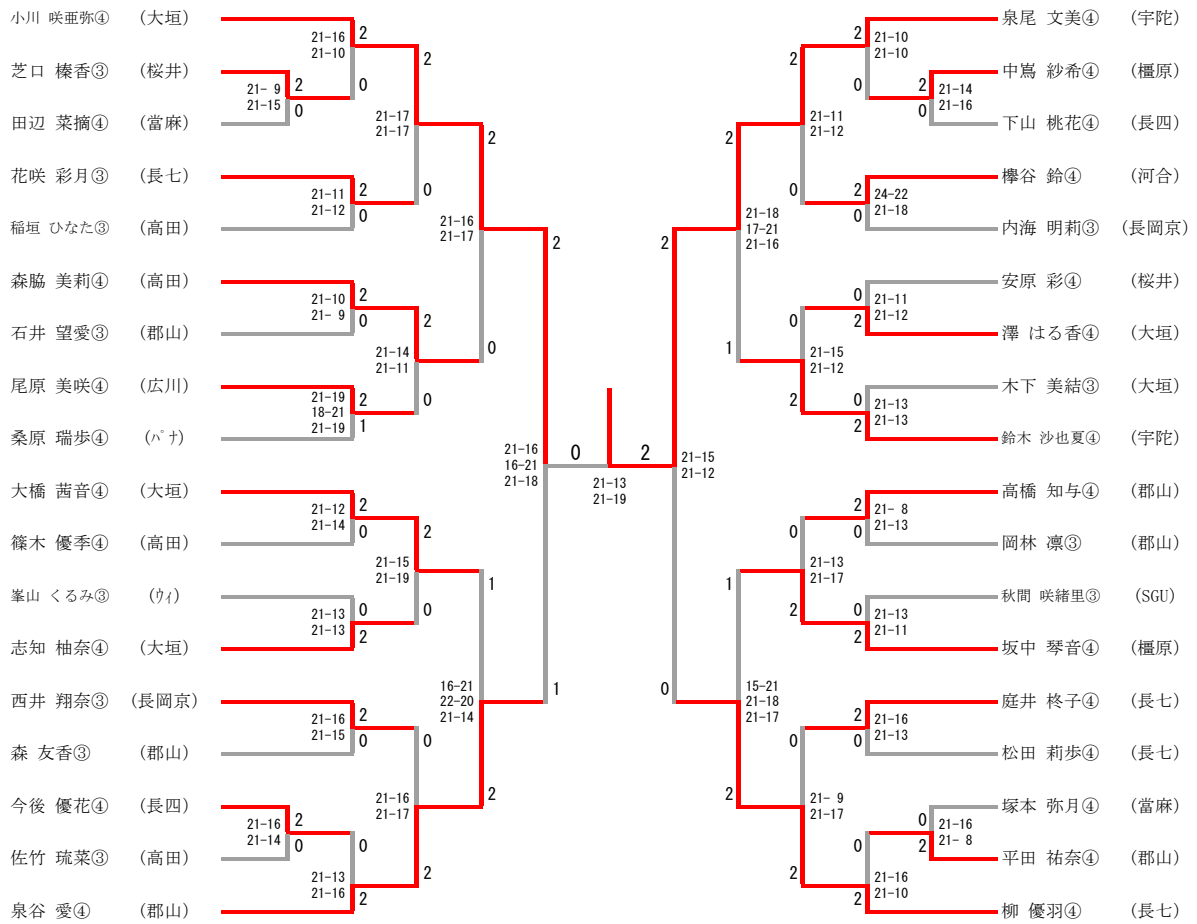

5年生男子の部

5年生男子の部 1ブロック	清水	原	吉岡	勝-敗	順位
清水 皓基 (パナ)		○ 21-14 21-14	○ 21-10 21-11	M 2-0 G 4-0 P 84-49	1
原 啓斗 (岩出)	× 14-21 14-21		○ 21-13 21-9	M 1-1 G 2-2 P 70-64	2
吉岡 翔真 (宇陀)	× 10-21 11-21	× 13-21 9-21		M 0-2 G 0-4 P 43-84	3

5年生男子の部 2ブロック	後藤	大田	高谷	勝-敗	順位
後藤 弓人 (大垣)		○ 21-10 21-13	○ 21-19 21-10	M 2-0 G 4-0 P 84-52	1
大田 朋也 (ベイ)	× 10-21 13-21		× X-	M 0-2 G 0-4 P 23-84	3
高谷 洗輔 (當麻)	× 19-21 10-21	○ -X		M 1-1 G 2-2 P 71-42	2

5年生男子の部 3ブロック	友野	増井	小谷	勝-敗	順位
友野 嵐丸 (仰木)		○ 21-18 21-9	○ -X	M 2-0 G 4-0 P 84-27	1
増井 楓也 (當麻)	× 18-21 9-21		○ -X	M 1-1 G 2-2 P 69-42	2
小谷 優斗 (宇陀)	× X-	× X-		M 0-2 G 0-4 P 0-84	3

5年生男子の部 4ブロック	中西	堀田	市橋	勝-敗	順位
中西 秀夫 (桜井)		○ 21-10 21-12	○ 21-15 21-16	M 2-0 G 4-0 P 84-53	1
堀田 大樹 (宇陀)	× 10-21 12-21		○ 21-14 20-22 21-16	M 1-1 G 2-3 P 84-94	2
市橋 卓 (岩出)	× 15-21 16-21	× 14-21 22-20 16-21		M 0-2 G 1-4 P 83-104	3

5年生男子の部 5ブロック	西井	伊豆本	田垣内	勝-敗	順位
西井 貫太 (長岡京)		○ 21-11 21-18	○ 21-10 21-19	M 2-0 G 4-0 P 84-58	1
伊豆本 歩 (檀原)	× 11-21 18-21		○ 21-8 21-11	M 1-1 G 2-2 P 71-61	2
田垣内 晴大 (當麻)	× 10-21 19-21	× 8-21 11-21		M 0-2 G 0-4 P 48-84	3

5年生男子の部 6ブロック	西	中藤	島岡	勝-敗	順位
西 大輝④ (長岡京)		○ 21-16 21-18	○ 21-10 21-12	M 2-0 G 4-0 P 84-56	1
中藤 大翔 (河合)	× 16-21 18-21		○ 21-8 21-13	M 1-1 G 2-2 P 76-63	2
島岡 敬 (桜井)	× 10-21 12-21	× 8-21 13-21		M 0-2 G 0-4 P 43-84	3

5年生男子の部 7ブロック	橋本	山口	岡田	勝-敗	順位
橋本 拓実 (仰木)		○ 21-23 21-12 21-18	○ 21-10 21-13	M 2-0 G 4-1 P 105-76	1
山口 直哉 (長岡京)	× 23-21 12-21 18-21		○ 21-8 21-16	M 1-1 G 3-2 P 95-87	2
岡田 創 (河合)	× 10-21 13-21	× 8-21 16-21		M 0-2 G 0-4 P 47-84	3

5年生男子の部

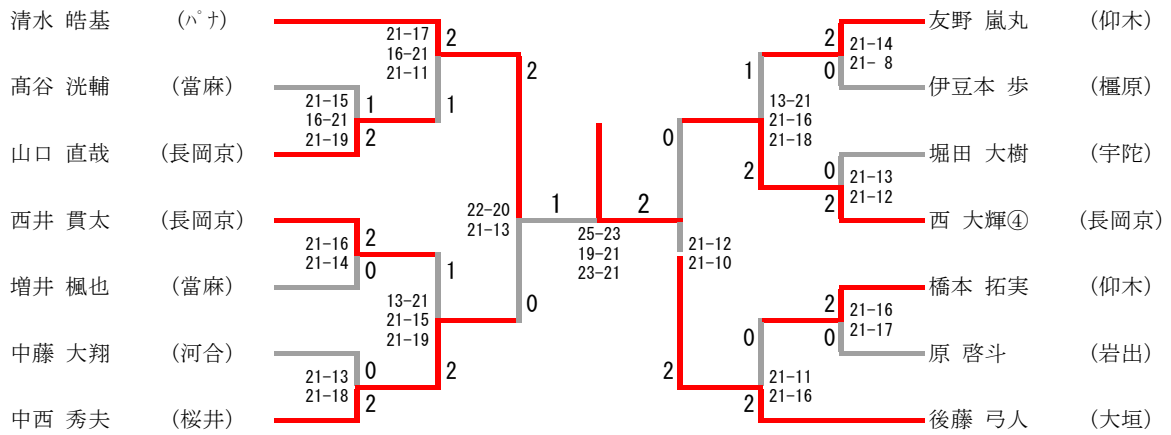

5年生女子の部

5年生女子の部 1ブロック	舟橋	奥田	山本	勝-敗	順位
舟橋 奏帆 (ウイ)		○ 21- 8 21- 6	○ 21- 9 21- 9	M 2-0 G 4-0 P 84-32	1
奥田 未来 (宇陀)	× 8-21 6-21		○ 21-19 21-16	M 1-1 G 2-2 P 56-77	2
山本 芽衣菜 (長四)	× 9-21 9-21	× 19-21 16-21		M 0-2 G 0-4 P 53-84	3

5年生女子の部 2ブロック	江川	塩見	川本	勝-敗	順位
江川 陽菜 (広川)		○ 21- 7 21- 7	○ 21- 9 21- 8	M 2-0 G 4-0 P 84-31	1
塩見 双葉 (河合)	× 7-21 7-21		× 13-21 16-21	M 0-2 G 0-4 P 43-84	3
川本 咲季 (當麻)	× 9-21 8-21	○ 21-13 21-16		M 1-1 G 2-2 P 59-71	2

5年生女子の部 3ブロック	島田	加藤	速水	勝-敗	順位
島田 愛子 (當麻)		○ 21-11 21- 7	○ 21-11 21- 7	M 2-0 G 4-0 P 84-36	1
加藤 黄紗 (SGU)	× 11-21 7-21		○ 21- 9 21-11	M 1-1 G 2-2 P 60-62	2
速水 百恵 (やた)	× 11-21 7-21	× 9-21 11-21		M 0-2 G 0-4 P 38-84	3

5年生女子の部 4ブロック	見立	大西	野上	勝-敗	順位
見立 知優 (高田)		○ 21- 8 21-12	○ 21-11 21-13	M 2-0 G 4-0 P 84-44	1
大西 香菜 (長七)	× 8-21 12-21		× 19-21 14-21	M 0-2 G 0-4 P 53-84	3
野上 幸稀乃 (やた)	× 11-21 13-21	○ 21-19 21-14		M 1-1 G 2-2 P 66-75	2

5年生女子の部 5ブロック	宮本	池田	河原	勝-敗	順位
宮本 亜湖 (長七)		○ 21-13 21-11	○ 21-14 21-10	M 2-0 G 4-0 P 84-48	1
池田 梨紗 (桜井)	× 13-21 11-21		× 15-21 18-21	M 0-2 G 0-4 P 57-84	3
河原 未玖 (郡山)	× 14-21 10-21	○ 21-15 21-18		M 1-1 G 2-2 P 66-75	2

5年生女子の部 6ブロック	黒川	吉原	野村	勝-敗	順位
黒川 美帆 (大垣)		○ 21-14 21-15	○ 21-13 21-19	M 2-0 G 4-0 P 84-61	1
吉原 由菜 (長岡京)	× 14-21 15-21		○ 20-22 21-14 21-18	M 1-1 G 2-3 P 91-96	2
野村 菜々花 (高田)	× 13-21 19-21	× 22-20 14-21 18-21		M 0-2 G 1-4 P 86-104	3

5年生女子の部 7ブロック	畑中	田川	梶岡	勝-敗	順位
畑中 理子 (広川)		○ 21-9 21-17	○ 21-10 21-11	M 2-0 G 4-0 P 84-47	1
田川 さくら (大垣)	× 9-21 17-21		○ 21-12 21-12	M 1-1 G 2-2 P 68-66	2
梶岡 亜澄 (桜井)	× 10-21 11-21	× 12-21 12-21		M 0-2 G 0-4 P 45-84	3

5年生女子の部 8ブロック	山田	城内	山本	勝-敗	順位
山田 侑奈 (長岡京)		○ 21-14 21-17	○ 21-13 21-16	M 2-0 G 4-0 P 84-60	1
城内 音寧 (郡山)	× 14-21 17-21		○ 21-12 21-19	M 1-1 G 2-2 P 73-73	2
山本 結惟 (大垣)	× 13-21 16-21	× 12-21 19-21		M 0-2 G 0-4 P 60-84	3

5年生女子の部 9ブロック	西羅	水野	佐藤	勝-敗	順位
西羅 由依 (郡山)		○ -X	○ 21-10 21-14	M 2-0 G 4-0 P 84-24	1
水野 実咲 (高田)	× X-		× X-	M 0-2 G 0-4 P 0-84	3
佐藤 奈桜 (長七)	× 10-21 14-21	○ -X		M 1-1 G 2-2 P 66-42	2

5年生女子の部 10ブロック	奥田	米田	永澤	勝-敗	順位
奥田 遥 (高田)		○ 21-18 21-17	○ 21-15 21-10	M 2-0 G 4-0 P 84-60	1
米田 結衣 (SGU)	× 18-21 17-21		○ 21-15 21-9	M 1-1 G 2-2 P 77-66	2
永澤 万留乃 (大垣)	× 15-21 10-21	× 15-21 9-21		M 0-2 G 0-4 P 49-84	3

5年生女子の部 11ブロック	大宅	恒川	園田	勝-敗	順位
大宅 舞果 (SGU)		○ 21-15 21-19	○ 21-15 21-14	M 2-0 G 4-0 P 84-63	1
恒川 ゆず香 (大垣)	× 15-21 19-21		○ 17-21 21-19 21-9	M 1-1 G 2-3 P 93-91	2
園田 媛香 (長七)	× 15-21 14-21	× 21-17 19-21 9-21		M 0-2 G 1-4 P 78-101	3

5年生女子の部 12ブロック	橘	田中	向	勝-敗	順位
橘 みなみ (長七)		× 22-24 14-21	○ 21-13 21-13	M 1-1 G 2-2 P 78-71	2
田中 美寿々 (SGU)	○ 24-22 21-14		○ 21-15 21-9	M 2-0 G 4-0 P 87-60	1
向 美穂 (宇陀)	× 13-21 13-21	× 15-21 9-21		M 0-2 G 0-4 P 50-84	3

5年生女子の部 13ブロック	木下	井澤	西川	山本	勝-敗	順位
木下 真歩 (大垣)		○ 21-18 21-17	○ 21-19 21-18	○ 21-18 21-13	M 3-0 G 6-0 P 126-103	1
井澤 萌絵 (長岡京)	× 18-21 17-21		× 17-21 11-21	○ 21-13 21-12	M 1-2 G 2-4 P 105-109	3
西川 葉菜 (高田)	× 19-21 18-21	○ 21-17 21-11		○ 21-11 21-12	M 2-1 G 4-2 P 121-93	2
山本 杏夢 (宇陀)	× 18-21 13-21	× 13-21 12-21	× 11-21 12-21		M 0-3 G 0-6 P 79-126	4

5年生女子の部

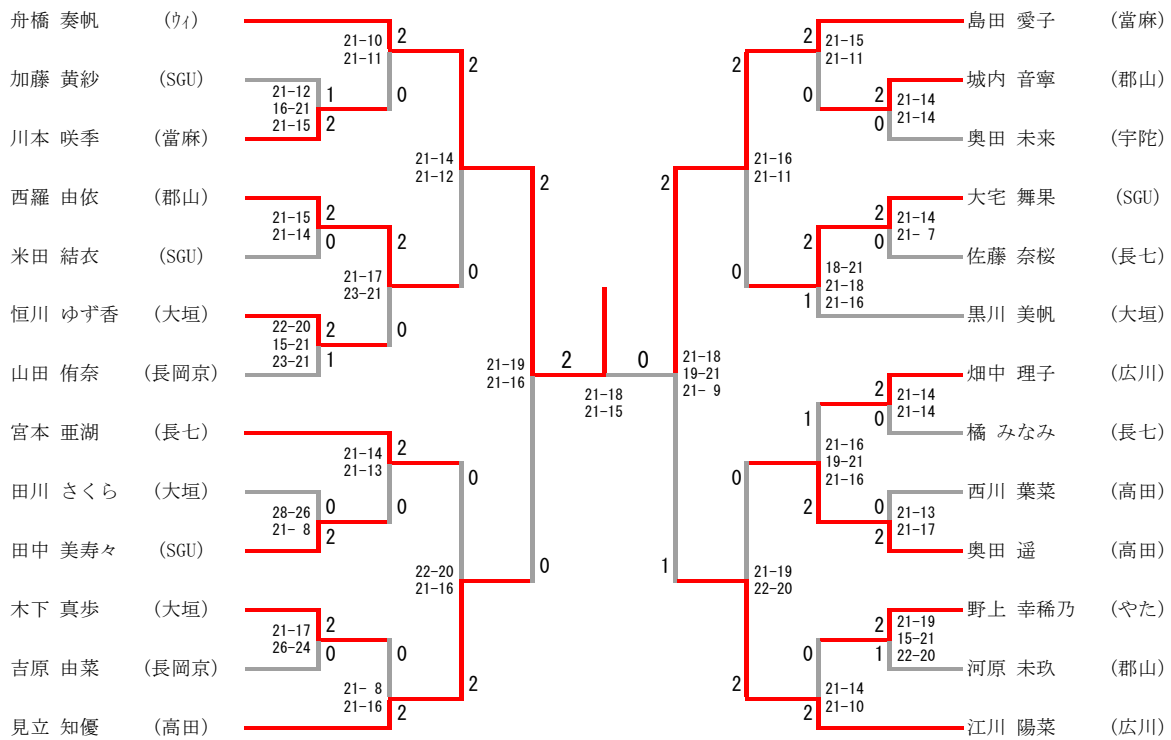

6年生男子の部

6年生男子の部 1ブロック	奥村	樋口	野山	勝-敗	順位
奥村 樹 (長岡京)		○ 24-22 21- 8	○ 21-12 21- 8	M 2-0 G 4-0 P 87-50	1
樋口 颯紀 (檀原)	× 22-24 8-21		○ 21-12 21-14	M 1-1 G 2-2 P 72-71	2
野山 新太 (郡山)	× 12-21 8-21	× 12-21 14-21		M 0-2 G 0-4 P 46-84	3

6年生男子の部 2ブロック	寺田	校條	天津	勝-敗	順位
寺田 貴昭 (桜井)		○ 21- 7 21- 7	○ 21-11 21-17	M 2-0 G 4-0 P 84-42	1
校條 景介 (ウイ)	× 7-21 7-21		× 12-21 11-21	M 0-2 G 0-4 P 37-84	3
天津 卓也 (檀原)	× 11-21 17-21	○ 21-12 21-11		M 1-1 G 2-2 P 70-65	2

6年生男子の部 3ブロック	喜納	西塚	芝口	勝-敗	順位
喜納 幹 (仰木)		○ 22-20 23-21	○ 21- 9 21-19	M 2-0 G 4-0 P 87-69	1
西塚 龍馬 (ウイ)	× 20-22 21-23		○ 21-16 21-10	M 1-1 G 2-2 P 83-71	2
芝口 裕記 (桜井)	× 9-21 19-21	× 16-21 10-21		M 0-2 G 0-4 P 54-84	3

6年生男子の部 4ブロック	石井	宇山	大西	勝-敗	順位
石井 颯馬 (郡山)		○ 21-12 21-10	○ 21- 8 21- 7	M 2-0 G 4-0 P 84-37	1
宇山 創大 (長七)	× 12-21 10-21		○ 21-11 21-10	M 1-1 G 2-2 P 64-63	2
大西 流稀 (高田)	× 8-21 7-21	× 11-21 10-21		M 0-2 G 0-4 P 36-84	3

6年生男子の部 5ブロック	市川	谷川	仲	勝-敗	順位
市川 優樂 (高田)		○ 21-14 21-17	○ 21-14 21-14	M 2-0 G 4-0 P 84-59	1
谷川 壮琉 (長七)	× 14-21 17-21		○ 21-12 21-12	M 1-1 G 2-2 P 73-66	2
仲 李樹 (桜井)	× 14-21 14-21	× 12-21 12-21		M 0-2 G 0-4 P 52-84	3

6年生男子の部 6ブロック	西田	有園	泉	勝-敗	順位
西田 晴哉 (仰木)		× 16-21 12-21	○ 20-22 21-19 21-14	M 1-1 G 2-3 P 90-97	2
有園 悠樹 (長七)	○ 21-16 21-12		○ 21-16 21-12	M 2-0 G 4-0 P 84-56	1
泉 諒久 (桜井)	× 22-20 19-21 14-21	× 16-21 12-21		M 0-2 G 1-4 P 83-104	3

6年生男子の部 7ブロック	山崎	松田	杉本	源本	勝-敗	順位
山崎 翔⑤ (長岡京)		○ 21-15 21-9	○ 21-15 21-11	○ 21-11 21-10	M 3-0 G 6-0 P 126-71	1
松田 直也 (宇陀)	× 15-21 9-21		○ 21-14 12-21 21-15	○ 21-19 19-21 21-18	M 2-1 G 4-4 P 139-150	2
杉本 尚哉 (河合)	× 15-21 11-21	× 14-21 21-12 15-21		× 18-21 16-21	M 0-3 G 1-6 P 110-138	4
源本 匠未 (桜井)	× 11-21 10-21	× 19-21 21-19 18-21	○ 21-18 21-16		M 1-2 G 3-4 P 121-137	3

6年生男子の部

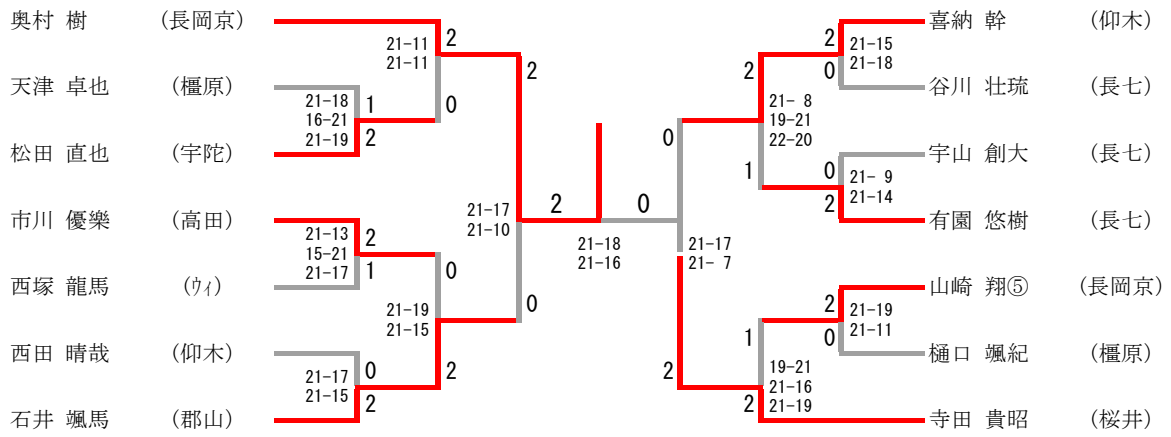

6年生女子の部

6年生女子の部 1ブロック	加藤	恵比須	庭井	勝-敗	順位
加藤 彩音 (大垣)		○ 21-12 21-11	○ 21-10 21-14	M 2-0 G 4-0 P 84-47	1
恵比須 妃和李 (檀原)	× 12-21 11-21		○ 21-16 20-22 21-13	M 1-1 G 2-3 P 85-93	2
庭井 春薫 (長七)	× 10-21 14-21	× 16-21 22-20 13-21		M 0-2 G 1-4 P 75-104	3

6年生女子の部 2ブロック	宮本	五島	垣見	勝-敗	順位
宮本 有紗 (當麻)		○ 21- 8 21-11	○ 21- 6 21- 8	M 2-0 G 4-0 P 84-33	1
五島 穂乃佳 (長七)	× 8-21 11-21		○ 21-10 21-10	M 1-1 G 2-2 P 61-62	2
垣見 純那 (SGU)	× 6-21 8-21	× 10-21 10-21		M 0-2 G 0-4 P 34-84	3

6年生女子の部 3ブロック	日下	伊藤	富岡	勝-敗	順位
日下 亜美 (長四)		○ 21-11 21-13	○ 21-11 21-12	M 2-0 G 4-0 P 84-47	1
伊藤 理紗 (ウイ)	× 11-21 13-21		× 14-21 14-21	M 0-2 G 0-4 P 52-84	3
富岡 里沙 (當麻)	× 11-21 12-21	○ 21-14 21-14		M 1-1 G 2-2 P 65-70	2

6年生女子の部 4ブロック	松下	横井	庭井	勝-敗	順位
松下 芽衣 (由良)		○ 21-11 21- 6	○ 21-10 21- 9	M 2-0 G 4-0 P 84-36	1
横井 亜美 (SGU)	× 11-21 6-21		× 17-21 15-21	M 0-2 G 0-4 P 49-84	3
庭井 一葉 (長七)	× 10-21 9-21	○ 21-17 21-15		M 1-1 G 2-2 P 61-74	2

6年生女子の部 5ブロック	水野	田中	近藤	勝-敗	順位
水野 会理 (大垣)		○ 21-12 17-21 21-10	○ 21-13 21- 8	M 2-0 G 4-1 P 101-64	1
田中 葵 (當麻)	× 12-21 21-17 10-21		○ 21- 9 21-11	M 1-1 G 3-2 P 85-79	2
近藤 杏海 (パナ)	× 13-21 8-21	× 9-21 11-21		M 0-2 G 0-4 P 41-84	3

6年生女子の部 6ブロック	菅生	芳村	原	勝-敗	順位
菅生 千尋 (長岡京)		○ 21-15 21- 9	○ 21-12 21-11	M 2-0 G 4-0 P 84-47	1
芳村 梨沙 (檀原)	× 15-21 9-21		○ 21-17 21-16	M 1-1 G 2-2 P 66-75	2
原 愛実 (岩出)	× 12-21 11-21	× 17-21 16-21		M 0-2 G 0-4 P 56-84	3

6年生女子の部 7ブロック	作田	平井	中川	勝-敗	順位
作田 愛奈 (長七)		○ 21- 7 21- 8	○ 21- 8 21-13	M 2-0 G 4-0 P 84-36	1
平井 友梨菜 (広川)	× 7-21 8-21		○ 21-18 22-20	M 1-1 G 2-2 P 58-80	2
中川 絢友奈 (宇陀)	× 8-21 13-21	× 18-21 20-22		M 0-2 G 0-4 P 59-85	3

6年生女子の部 8ブロック	松原	伊藤	諸星	勝-敗	順位
松原 莉音 (河合)		○ 21- 9 21- 9	○ 21-10 21-13	M 2-0 G 4-0 P 84-41	1
伊藤 理沙 (大垣)	× 9-21 9-21		○ 21-19 22-20	M 1-1 G 2-2 P 61-81	2
諸星 更 (パン)	× 10-21 13-21	× 19-21 20-22		M 0-2 G 0-4 P 62-85	3

6年生女子の部 9ブロック	小島	服部	松本	勝-敗	順位
小島 結衣 (長岡京)		○ 21-15 21-11	○ 21-18 21-13	M 2-0 G 4-0 P 84-57	1
服部 愛美 (SGU)	× 15-21 11-21		○ 21-19 19-21 21-12	M 1-1 G 2-3 P 87-94	2
松本 千沙樹 (宇陀)	× 18-21 13-21	× 19-21 21-19 12-21		M 0-2 G 1-4 P 83-103	3

6年生女子の部 10ブロック	浅見	亀田	金岡	勝-敗	順位
浅見 紗也加 (長七)		○ 21-14 21-19	○ 21-10 21-13	M 2-0 G 4-0 P 84-56	1
亀田 萌花 (宇陀)	× 14-21 19-21		○ 21-13 21-15	M 1-1 G 2-2 P 75-70	2
金岡 柚季 (岩出)	× 10-21 13-21	× 13-21 15-21		M 0-2 G 0-4 P 51-84	3

6年生女子の部 11ブロック	端岡	宮本	杉森	勝-敗	順位
端岡 里紗 (桜井)		○ 21-9 21-12	○ 21-6 21-6	M 2-0 G 4-0 P 84-33	1
宮本 真帆 (岩出)	× 9-21 12-21		○ 21-12 21-9	M 1-1 G 2-2 P 63-63	2
杉森 比菜 (長四)	× 6-21 6-21	× 12-21 9-21		M 0-2 G 0-4 P 33-84	3

6年生女子の部 12ブロック	佐藤	山崎	原山	勝-敗	順位
佐藤 衣鞠 (檀原)		○ 21-13 21-19	○ 21-12 21-11	M 2-0 G 4-0 P 84-55	1
山崎 絢菜 (ウイ)	× 13-21 19-21		○ 21-9 21-14	M 1-1 G 2-2 P 74-65	2
原山 優香 (岩出)	× 12-21 11-21	× 9-21 14-21		M 0-2 G 0-4 P 46-84	3

6年生女子の部 1 3ブロック	内海	岩橋	今西	勝-敗	順位
内海 遥香 (長岡京)		○ 21-14 21-14	○ 21-13 21-15	M 2-0 G 4-0 P 84-56	1
岩橋 ほのか (広川)	× 14-21 14-21		× 12-21 17-21	M 0-2 G 0-4 P 57-84	3
今西 日菜子 (當麻)	× 13-21 15-21	○ 21-12 21-17		M 1-1 G 2-2 P 70-71	2

6年生女子の部 1 4ブロック	戸倉	大西	豆崎	櫻谷	勝-敗	順位
戸倉 未来 (長岡京)		○ 23-21 21-15	○ 21-11 21-7	○ 21-12 21-9	M 3-0 G 6-0 P 128-75	1
大西 初音 (広川)	× 21-23 15-21		○ 21-11 21-13	○ 14-21 21-11 21-15	M 2-1 G 4-3 P 134-115	2
豆崎 美月 (宇陀)	× 11-21 7-21	× 11-21 13-21		× 16-21 14-21	M 0-3 G 0-6 P 72-126	4
櫻谷 明 (河合)	× 12-21 9-21	× 21-14 11-21 15-21	○ 21-16 21-14		M 1-2 G 3-4 P 110-128	3

6年生女子の部

