

女子団体 Fブロック	福井工業大学附属福井中学校 (福井)	津市立橋南中学校 (三重)	大府市立大府西中学校 (大府)	勝敗	順位
福井工業大学附属福井中学校 (福井)		○ 3-0 G 6-1 P 144-79	○ 3-0 G 6-0 P 126-52	M 6-0 G 12-1 P 270-131	1
津市立橋南中学校 (三重)	× 0-3 G 1-6 P 79-144		○ 2-1 G 4-3 P 113-120	M 2-4 G 5-9 P 192-264	2
大府市立大府西中学校 (大府)	× 0-3 G 0-6 P 52-126	× 1-2 G 3-4 P 120-113		M 1-5 G 3-10 P 172-239	3

女子団体 Gブロック	大府市立大府北中学校 (大府)	かほく市立宇ノ気中学校 (石川)	春日井市立岩成台中学校 (愛知)	勝敗	順位
大府市立大府北中学校 (大府)		× 1-2 G 2-4 P 112-105	○ 3-0 G 6-0 P 126-62	M 4-2 G 8-4 P 238-167	2
かほく市立宇ノ気中学校 (石川)	○ 2-1 G 4-2 P 105-112		○ 3-0 G 6-0 P 126-51	M 5-1 G 10-2 P 231-163	1
春日井市立岩成台中学校 (愛知)	× 0-3 G 0-6 P 62-126	× 0-3 G 0-6 P 51-126		M 0-6 G 0-12 P 113-252	3

女子団体 Hブロック	伊東市立南中学校 (静岡)	高山市立日枝中学校 (岐阜)	大府市立大府中学校 (大府)	勝敗	順位
伊東市立南中学校 (静岡)		× 1-2 G 2-4 P 101-103	○ 2-1 G 5-3 P 147-124	M 3-3 G 7-7 P 248-227	2
高山市立日枝中学校 (岐阜)	○ 2-1 G 4-2 P 103-101		○ 2-1 G 4-3 P 129-110	M 4-2 G 8-5 P 232-211	1
大府市立大府中学校 (大府)	× 1-2 G 3-5 P 124-147	× 1-2 G 3-4 P 110-129		M 2-4 G 6-9 P 234-276	3

女子団体 Iブロック	伊勢市立小俣中学校 (三重)	南木曽町立南木曽中学校 (長野)	大府市立大府南中学校 (大府)	勝敗	順位
伊勢市立小俣中学校 (三重)		○ 2-1 G 4-2 P 111-110	○ 2-1 G 5-2 P 141-106	M 4-2 G 9-4 P 252-216	1
南木曽町立南木曽中学校 (長野)	× 1-2 G 2-4 P 110-111		○ 3-0 G 6-0 P 126-80	M 4-2 G 8-4 P 236-191	2
大府市立大府南中学校 (大府)	× 1-2 G 2-5 P 106-141	× 0-3 G 0-6 P 80-126		M 1-5 G 2-11 P 186-267	3

女子団体 Jブロック	名古屋経済大学市邨中学校 (愛知)	大垣市立北中学校 (岐阜)	常葉学園菊川中学校 (静岡)	勝敗	順位
名古屋経済大学市邨中学校 (愛知)		○ 2-1 G 4-2 P 114-89	○ 2-1 G 4-2 P 119-92	M 4-2 G 8-4 P 233-181	1
大垣市立北中学校 (岐阜)	× 1-2 G 2-4 P 89-114		× 1-2 G 2-4 P 95-106	M 2-4 G 4-8 P 184-220	3
常葉学園菊川中学校 (静岡)	× 1-2 G 2-4 P 92-119	○ 2-1 G 4-2 P 106-95		M 3-3 G 6-6 P 198-214	2

<p>福井 試合番号 F-1 三重 福井工業大学附属福井中学校 (福井) 3 - 0 津市立橋南中学校 (三重)</p> <p>中村 風月 2 <math>\begin{pmatrix} 21-2 \\ 21-4 \end{pmatrix}</math> 0 南出 陽香 横田 奈々 2 <math>\begin{pmatrix} 21-11 \\ 21-14 \end{pmatrix}</math> 0 長谷川 亜実</p> <p>木村 茉梨奈 2 <math>\begin{pmatrix} 18-21 \\ 21-11 \\ 21-16 \end{pmatrix}</math> 1 津田 侑香里 吉野 桃生 2 <math>\begin{pmatrix} 21-13 \\ 21-10 \end{pmatrix}</math> 0 塚田 真子 中村 美月 2 <math>\begin{pmatrix} 21-13 \\ 21-10 \end{pmatrix}</math> 0 櫻井 希</p>	<p>三重 試合番号 F-2 大府 津市立橋南中学校 (三重) 2 - 1 大府市立大府西中学校 (大府)</p> <p>塚田 真子 2 <math>\begin{pmatrix} 21-13 \\ 21-17 \end{pmatrix}</math> 0 浦瀬 亜呼 櫻井 希 2 <math>\begin{pmatrix} 8-21 \\ 6-21 \end{pmatrix}</math> 2 近藤 美海</p> <p>南出 陽香 0 <math>\begin{pmatrix} 15-21 \\ 21-10 \\ 21-17 \end{pmatrix}</math> 1 井本 千翔 津田 侑香里 2 <math>\begin{pmatrix} 21-7 \\ 21-1 \end{pmatrix}</math> 0 浅井 風香 長谷川 亜実 2 <math>\begin{pmatrix} 21-15 \\ 21-11 \end{pmatrix}</math> 0 押切 玲奈</p>	<p>福井 試合番号 F-3 大府 福井工業大学附属福井中学校 (福井) 3 - 0 大府市立大府西中学校 (大府)</p> <p>中村 風月 2 <math>\begin{pmatrix} 21-7 \\ 21-4 \end{pmatrix}</math> 0 浦瀬 亜呼 横田 奈々 2 <math>\begin{pmatrix} 21-6 \\ 21-12 \end{pmatrix}</math> 0 近藤 美海</p> <p>木村 茉梨奈 2 <math>\begin{pmatrix} 21-13 \\ 21-10 \end{pmatrix}</math> 0 井本 千翔 吉野 桃生 2 <math>\begin{pmatrix} 21-3 \\ 21-4 \end{pmatrix}</math> 0 浅井 風香 中村 美月 2 <math>\begin{pmatrix} 21-16 \\ 21-15 \end{pmatrix}</math> 0 押切 玲奈</p>
<p>石川 試合番号 G-1 大府 かほく市立宇ノ気中学校 (石川) 2 - 1 大府市立大府北中学校 (大府)</p> <p>塩谷 唯 2 <math>\begin{pmatrix} 11-21 \\ 8-21 \end{pmatrix}</math> 2 佐久間 璃子 山田 優花 2 <math>\begin{pmatrix} 23-21 \\ 21-18 \end{pmatrix}</math> 0 片山 葉月</p> <p>高平 有菜 0 <math>\begin{pmatrix} 23-21 \\ 21-18 \end{pmatrix}</math> 0 塩飽 真夕 斉藤 莉子 2 <math>\begin{pmatrix} 21-16 \\ 21-15 \end{pmatrix}</math> 0 木村 菜緒 小池田 夏樹 2 <math>\begin{pmatrix} 21-11 \\ 21-6 \end{pmatrix}</math> 0 加藤 真奈美</p>	<p>石川 試合番号 G-2 愛知 かほく市立宇ノ気中学校 (石川) 3 - 0 春日井市立岩城台中学校 (愛知)</p> <p>塩谷 唯 2 <math>\begin{pmatrix} 21-7 \\ 21-1 \end{pmatrix}</math> 0 兼松 花衣 山田 優花 2 <math>\begin{pmatrix} 21-15 \\ 21-11 \end{pmatrix}</math> 0 下垣外 明日香</p> <p>斉藤 莉子 2 <math>\begin{pmatrix} 21-11 \\ 21-6 \end{pmatrix}</math> 0 土田 玲菜 小池田 夏樹 2 <math>\begin{pmatrix} 21-3 \\ 21-4 \end{pmatrix}</math> 0 大塚 菜々 高平 有菜 2 <math>\begin{pmatrix} 21-11 \\ 21-13 \end{pmatrix}</math> 0 金田 優花</p>	<p>大府 試合番号 G-3 愛知 大府市立大府北中学校 (大府) 3 - 0 春日井市立岩城台中学校 (愛知)</p> <p>木村 菜緒 2 <math>\begin{pmatrix} 21-16 \\ 21-15 \end{pmatrix}</math> 0 下垣外 明日香 加藤 真奈美 2 <math>\begin{pmatrix} 21-11 \\ 21-13 \end{pmatrix}</math> 0 廣瀬 はな</p> <p>塩飽 真夕 2 <math>\begin{pmatrix} 21-11 \\ 21-13 \end{pmatrix}</math> 0 土田 玲菜 加藤 千尋 2 <math>\begin{pmatrix} 21-10 \\ 21-5 \end{pmatrix}</math> 0 大塚 菜々 小林 桃花 2 <math>\begin{pmatrix} 21-10 \\ 21-5 \end{pmatrix}</math> 0 金田 優花</p>
<p>岐阜 試合番号 H-1 静岡 高山市立日枝中学校 (岐阜) 2 - 1 伊東市立南中学校 (静岡)</p> <p>佐藤 亜美 0 <math>\begin{pmatrix} 7-21 \\ 12-21 \end{pmatrix}</math> 2 加藤 亜哉子 日下部 百香 2 <math>\begin{pmatrix} 21-12 \\ 21-13 \end{pmatrix}</math> 0 住吉 琴菜</p> <p>大野 夏澄 2 <math>\begin{pmatrix} 21-19 \\ 21-15 \end{pmatrix}</math> 0 三橋 若奈 長岡 なつめ 2 <math>\begin{pmatrix} 14-21 \\ 14-21 \end{pmatrix}</math> 2 樽石 杏香 稲味 千夏 2 <math>\begin{pmatrix} 21-19 \\ 21-15 \end{pmatrix}</math> 0 杉本 英未</p>	<p>岐阜 試合番号 H-2 大府 高山市立日枝中学校 (岐阜) 2 - 1 大府市立大府南中学校 (大府)</p> <p>佐藤 亜美 0 <math>\begin{pmatrix} 14-21 \\ 14-21 \end{pmatrix}</math> 2 石原 光 日下部 百香 2 <math>\begin{pmatrix} 21-8 \\ 21-12 \end{pmatrix}</math> 0 棚瀬 茉亜奈</p> <p>長岡 なつめ 2 <math>\begin{pmatrix} 17-21 \\ 21-13 \\ 21-14 \end{pmatrix}</math> 1 宇佐見 紗玲愛 稲味 千夏 2 <math>\begin{pmatrix} 13-21 \\ 21-19 \\ 11-21 \end{pmatrix}</math> 2 西山 佳蓮 大野 夏澄 2 <math>\begin{pmatrix} 18-21 \\ 21-14 \\ 21-13 \end{pmatrix}</math> 1 古舘 怜菜</p>	<p>静岡 試合番号 H-3 大府 伊東市立南中学校 (静岡) 2 - 1 大府市立大府南中学校 (大府)</p> <p>三橋 若奈 1 <math>\begin{pmatrix} 13-21 \\ 21-19 \\ 11-21 \end{pmatrix}</math> 2 石原 光 樽石 杏香 2 <math>\begin{pmatrix} 18-21 \\ 21-14 \\ 21-13 \end{pmatrix}</math> 1 棚瀬 茉亜奈</p> <p>加藤 亜哉子 2 <math>\begin{pmatrix} 21-10 \\ 21-5 \end{pmatrix}</math> 0 古舘 怜菜 杉本 英未 2 <math>\begin{pmatrix} 21-10 \\ 21-5 \end{pmatrix}</math> 0 深谷 知歩 住吉 琴菜 2 <math>\begin{pmatrix} 21-10 \\ 21-5 \end{pmatrix}</math> 0 西山 佳蓮</p>
<p>三重 試合番号 I-1 長野 伊勢市立小根中学校 (三重) 2 - 1 南大曾町立南大曾中学校 (長野)</p> <p>梅村 愛理 2 <math>\begin{pmatrix} 21-14 \\ 21-18 \end{pmatrix}</math> 0 垂見 琴奈 小口 梨紗 2 <math>\begin{pmatrix} 21-17 \\ 21-19 \end{pmatrix}</math> 0 松井 あかり</p> <p>関矢 芽紅 2 <math>\begin{pmatrix} 21-17 \\ 21-19 \end{pmatrix}</math> 0 川井 有珠 倉田 紗季 0 <math>\begin{pmatrix} 9-21 \\ 18-21 \end{pmatrix}</math> 2 川井 有珠</p> <p>梅村 優衣 0 <math>\begin{pmatrix} 21-11 \\ 21-9 \end{pmatrix}</math> 0 小椋 梨生 小椋 梨生 2 <math>\begin{pmatrix} 21-11 \\ 21-8 \end{pmatrix}</math> 0 青木 結那 松井 あかり 2 <math>\begin{pmatrix} 21-11 \\ 21-8 \end{pmatrix}</math> 0 田島 有紀乃</p>	<p>長野 試合番号 I-2 大府 南大曾町立南大曾中学校 (長野) 3 - 0 大府市立大府南中学校 (大府)</p> <p>青木 結那 2 <math>\begin{pmatrix} 21-19 \\ 21-9 \end{pmatrix}</math> 0 山本 優季 垂見 琴奈 2 <math>\begin{pmatrix} 21-17 \\ 21-16 \end{pmatrix}</math> 0 藤森 那奈</p> <p>川井 有珠 2 <math>\begin{pmatrix} 21-17 \\ 21-16 \end{pmatrix}</math> 0 池田 茉央 小椋 梨生 2 <math>\begin{pmatrix} 21-11 \\ 21-8 \end{pmatrix}</math> 0 池田 茉央</p> <p>倉田 紗季 1 <math>\begin{pmatrix} 21-12 \\ 19-21 \\ 17-21 \end{pmatrix}</math> 2 佐々木 美幸 梅村 優衣 1 <math>\begin{pmatrix} 21-12 \\ 19-21 \\ 17-21 \end{pmatrix}</math> 2 田島 有紀乃</p>	<p>三重 試合番号 I-3 大府 伊勢市立小根中学校 (三重) 2 - 1 大府市立大府南中学校 (大府)</p> <p>梅村 愛理 2 <math>\begin{pmatrix} 21-16 \\ 21-11 \end{pmatrix}</math> 0 山本 優季 小口 梨紗 2 <math>\begin{pmatrix} 21-14 \\ 21-11 \end{pmatrix}</math> 0 藤森 那奈</p> <p>関矢 芽紅 2 <math>\begin{pmatrix} 21-14 \\ 21-11 \end{pmatrix}</math> 0 池田 茉央 倉田 紗季 1 <math>\begin{pmatrix} 21-12 \\ 19-21 \\ 17-21 \end{pmatrix}</math> 2 池田 茉央</p> <p>梅村 優衣 1 <math>\begin{pmatrix} 21-12 \\ 19-21 \\ 17-21 \end{pmatrix}</math> 2 佐々木 美幸 田島 有紀乃 2 <math>\begin{pmatrix} 21-12 \\ 19-21 \\ 17-21 \end{pmatrix}</math> 2 田島 有紀乃</p>
<p>愛知 試合番号 J-1 岐阜 名古屋経済大学中津川中学校 (愛知) 2 - 1 大垣市立北中学校 (岐阜)</p> <p>清田 芽生 2 <math>\begin{pmatrix} 21-17 \\ 21-10 \end{pmatrix}</math> 0 北島 結菜 岸本 ひなた 2 <math>\begin{pmatrix} 21-11 \\ 21-9 \end{pmatrix}</math> 0 有尾 明香</p> <p>舟橋 奏帆 2 <math>\begin{pmatrix} 21-11 \\ 21-9 \end{pmatrix}</math> 0 大平 歩実 舟橋 琴音 0 <math>\begin{pmatrix} 11-21 \\ 19-21 \end{pmatrix}</math> 2 小川 菜々花</p> <p>佐藤 絢音 0 <math>\begin{pmatrix} 11-21 \\ 19-21 \end{pmatrix}</math> 2 水野 会理</p>	<p>静岡 試合番号 J-2 岐阜 常葉学園南川中学校 (静岡) 2 - 1 大垣市立北中学校 (岐阜)</p> <p>石上 瑠奈 2 <math>\begin{pmatrix} 21-14 \\ 23-21 \end{pmatrix}</math> 0 小川 菜々花 鈴木 愛実 2 <math>\begin{pmatrix} 21-8 \\ 21-10 \end{pmatrix}</math> 0 水野 会理</p> <p>高柳 美月 2 <math>\begin{pmatrix} 21-8 \\ 21-10 \end{pmatrix}</math> 0 大平 歩実 大石 愛梨 0 <math>\begin{pmatrix} 10-21 \\ 10-21 \end{pmatrix}</math> 2 北島 結菜</p> <p>内野 恵加 0 <math>\begin{pmatrix} 10-21 \\ 10-21 \end{pmatrix}</math> 2 有尾 明香</p>	<p>愛知 試合番号 J-3 静岡 名古屋経済大学中津川中学校 (愛知) 2 - 1 常葉学園南川中学校 (静岡)</p> <p>清田 芽生 2 <math>\begin{pmatrix} 21-12 \\ 21-10 \end{pmatrix}</math> 0 石上 瑠奈 佐藤 絢音 2 <math>\begin{pmatrix} 17-21 \\ 18-21 \end{pmatrix}</math> 2 鈴木 愛実</p> <p>岸本 ひなた 0 <math>\begin{pmatrix} 17-21 \\ 18-21 \end{pmatrix}</math> 2 高柳 美月 舟橋 琴音 2 <math>\begin{pmatrix} 21-16 \\ 21-12 \end{pmatrix}</math> 0 大石 愛梨</p> <p>大矢 柚菜 2 <math>\begin{pmatrix} 21-16 \\ 21-12 \end{pmatrix}</math> 0 内野 恵加</p>

女子団体 決勝トーナメント

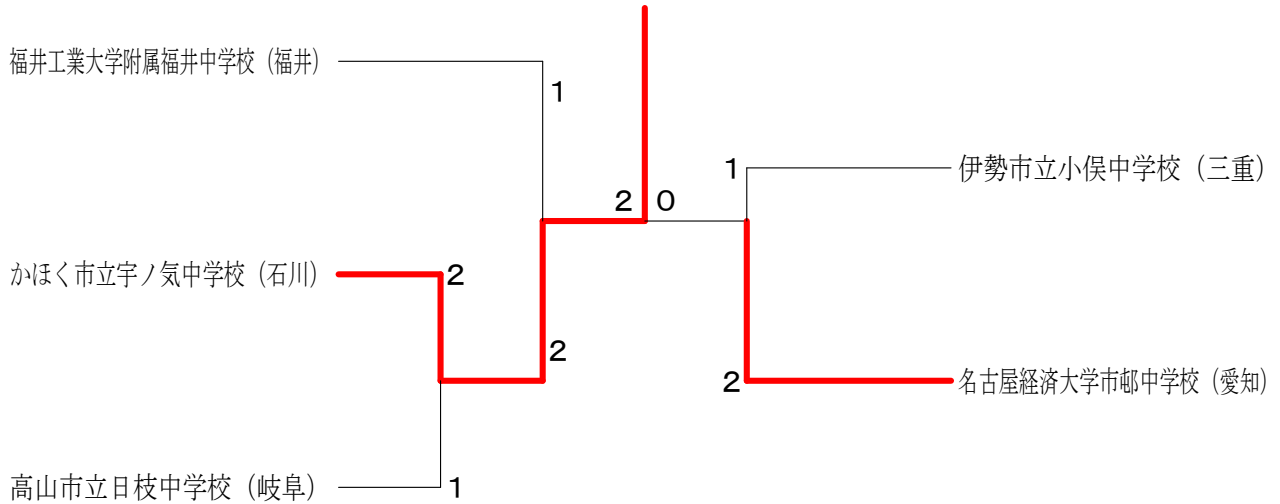

石川	試合番号 1	岐阜	石川	試合番号 2	福井	愛知	試合番号 3	三重
かほく市立宇ノ気中学校 (石川)	2 - 1	高山市立日枝中学校 (岐阜)	かほく市立宇ノ気中学校 (石川)	2 - 1	福井工業大学附属福井中学校 (福井)	名古屋経済大学市邨中学校 (愛知)	2 - 1	伊勢市立小俣中学校 (三重)
小池田 夏樹 高平 有菜	2 $\left( \begin{matrix} 21-16 \\ 21-16 \end{matrix} \right)$ 0	佐藤 亜美 日下部 百香	塩谷 唯 山田 優花	2 $\left( \begin{matrix} 15-21 \\ 21-11 \\ 21-17 \end{matrix} \right)$ 1	中村 風月 横田 奈々	清田 芽生 岸本 ひなた	2 $\left( \begin{matrix} 21-12 \\ 21-10 \end{matrix} \right)$ 0	倉田 紗季 梅村 優衣
斉藤 莉子	1 $\left( \begin{matrix} 21-10 \\ 17-21 \\ 15-21 \end{matrix} \right)$ 2	長岡 なつめ	高平 有菜	0 $\left( \begin{matrix} 12-21 \\ 9-21 \end{matrix} \right)$ 2	木村 茉莉奈	舟橋 奏帆	0 $\left( \begin{matrix} 15-21 \\ 17-21 \end{matrix} \right)$ 2	関矢 芽紅
塩谷 唯 山田 優花	2 $\left( \begin{matrix} 21-9 \\ 19-21 \\ 21-15 \end{matrix} \right)$ 1	稲味 千夏 大野 夏澄	斉藤 莉子 小池田 夏樹	2 $\left( \begin{matrix} 21-11 \\ 21-18 \end{matrix} \right)$ 0	吉野 桃生 中村 美月	舟橋 琴音 佐藤 絢音	2 $\left( \begin{matrix} 21-16 \\ 9-21 \\ 21-13 \end{matrix} \right)$ 1	梅村 愛理 小口 梨紗
石川	試合番号 4	愛知						
かほく市立宇ノ気中学校 (石川)	2 - 0	名古屋経済大学市邨中学校 (愛知)						
塩谷 唯 山田 優花	2 $\left( \begin{matrix} 21-11 \\ 24-22 \end{matrix} \right)$ 0	清田 芽生 岸本 ひなた						
斉藤 莉子	$\left( \quad \right)$	舟橋 奏帆						
小池田 夏樹 高平 有菜	2 $\left( \begin{matrix} 21-14 \\ 21-19 \end{matrix} \right)$ 0	舟橋 琴音 佐藤 絢音						