

大会名	ぎふスポーツフェア2009 ジュニアバドミントンオープン大会			大会責任者	大橋 奈麻輝
期日	平成21年5月4日	参加数	男子複 68組 女子115組	会場	岐阜メモリアルセンター

6年男子			5年男子			4年男子		
1	山川 連・前田 貴志	誠之	1	藤本 琢矢・前田 圭音	大垣市	1	三好 翔・高嶋 大和	伊東ワールド
2	米山 莉句・清 俊紀	富士山	2	成田 圭佑・田中 夢雲	とらいふ	2	阿部 文哉・細川 貴弘	SGU
3	加藤 健人・大河内 李之	大垣市	3	大谷 啓斗・吉田 岳志	ときわ	3	矢島 浩司・砂田 晃輔	高山
3	上田 琢真・岩本 聖海	岡崎	3	大塚 涼平・藤原 圭祐	大垣市	3	坂口 颯麻・広瀬 大真	誠之
5	古屋 啓一・仁藤 匡祐	伊東ワールド	5	篠原 大和・植松 敬士	富士山	5	加藤 滉士・近藤 優樹	リバーズ
5	末松 功大・木本 功明	リバーズ	5	八木 惟織・小林 壮悦	大井川	5	森下 陽平・梅田 悠太郎	岡崎
5	福田 瑞生・山根 佑介	ときわ	5	大内 海渡・小林 洸貴	大井川	5	鬼頭 翼・子安 貴久	大垣市
5	河野 俊介・長澤 俊介	大垣市	5	山田 雄大・加納 祐城	羽島	5	神之田 天斗・城川 真輝	はりーあっぷ

6年女子			5年女子			4年女子		
1	木村 有沙・田中 夢乃	岐南	1	大迫 愛弓・秋田 奈納	大垣安井	1	大河内 晴・小川菜々花	大垣北
2	重原 杏香・高橋 芽衣	岐南東	2	本谷かすみ・増谷 二葉	高山	2	長岡なつめ・岡田なつき	高山
3	白石 奈々未・小林 彩華	ときわ	3	伊藤 江里・水野 成美	大垣北	3	渡辺莉央・塩飽真夕	北山東山
3	加藤 若菜・大蔵 舞優	ウイスタリア	3	諸田 彩・三輪 美月	大垣北	3	杉野未歩・旧井沙耶花	SGU
5	遠藤 歩美・羽藤 志緒里	各務原	5	林 麻梨亜・荒井 七海	岐南東	5	奥村真以・羽藤沙也香	各務原
5	高木 友美子・鈴木 杏実	岡崎	5	久保田瑞季・池井戸 舞	池田	5	加藤彩音・水野会理	大垣北
5	小林 幸代・水野 裕加	大垣北	5	成田 亜美・松岡 彩香	ときわ	5	大塚早耶香・秋田富稀	大垣安井
5	太田 さくら・田辺 佳奈	笠松	5	蘭 多可良・岩田 真奈	羽島	5	佐久間璃子・山口紗弥	北山東山

6年男子

1	山川 連 前田 貴志	誠之	15-10 15-4	2	0	2	0	2	15-8 15-11	河野 俊介 長澤 俊介	大垣市	12
2	河合 正也 水野 史也	揖斐川	15-13 15-9	2	0	2	0	2	15-10 15-10	長澤 樹一 越前 友一	師勝	13
3	杉野 広貴 田中 光	S G U	14-15 15-10 15-9	0	2	0	2	0	15-7 15-5	北島 欧我 稲葉 一樹	伊東ワールド	14
4	古屋 啓一 仁藤 匡祐	伊東ワールド	15-7 15-13	2	0	1	0	0	15-5 15-3	角谷 康平 深谷 旭宏	くすの木	15
5	大島 利起 本田 博士	石ヶ瀬	15-14 15-12	2	0	2	0	2	15-12 15-13	小川 桂汰 池田 虎之	大井川	16
6	加藤 健人 大河内 李之	大垣市	15-3 15-3	2	0	2	0	2	15-13 15-13	上田 琢真 岩本 聖海	岡崎	17
7	須浦 友弥 久野 晃祐	くすの木	15-13 15-4	2	0	2	0	1	15-7 11-15 15-14	錦野 誠 安藤 遼太	S G U	18
8	川村 俊太 坂本 拓海	笹川	15-6 15-9	0	2	0	2	0	15-13 15-5	未松 功大 木本 功明	リバース	19
9	稻吉 広隆 折原 侑生	岡崎	15-10 15-10	0	2	0	2	0	15-9 15-7	黒田 大斗 麻生 陵平	誠之	20
10	福田 瑞生 山根 佑介	ときわ	11-15 15-13 15-6	2	0	0	2	2	15-4 15-4	山口 淳 檜垣 彰之	ジャンプ	21
11	金山 泰輔 望月 龍	富士山	24-22 21-13	2	0	2	0	2	14-15 15-14 15-9	米山 莉句 清 俊紀	富士山	22

5年男子

1	八木 惟織 小林 壮悦	大井川	15-8 15-13	0	2	0	2	2	14-15 15-14 15-9	大内 海渡 小林 洸貴	大井川	8
2	成田 圭佑 田中 夢雲	とらいふる	15-3 15-3	2	0	2	0	2	15-6 15-7	大橋 洸太 平田 智己	大垣市	9
3	倉富 臣宝 杉山 颯季	リバース	15-10 15-7	0	2	0	2	0	15-7 15-13	清水 悠矢 馬場 恵助	岐阜西	10
4	今井 大湧 酒井 瑚大	S G U	15-7 15-5	0	2	0	2	2	15-5 15-5	大谷 啓斗 吉田 岳志	ときわ	11
5	山田 雄大 加納 祐城	羽島	15-9 15-8	0	2	0	2	2	15-8 15-5	篠原 大和 植松 敬士	富士山	12
6	海野 光輝 佐藤 巧実	富士山	15-4 15-5	0	2	0	2	1	13-15 15-9	今西 達彦 香田 顕司	池田	13
7	大塚 涼平 藤原 圭祐	大垣市	15-8 15-8	2	0	2	0	2	15-8 15-4 15-10	横山 迅 樽石 郁弥	伊東ワールド	14
			22-20 21-15	2	0	2	0	2	14-15 15-4 15-10	藤本 琢矢 前田 圭音	大垣市	15

4年男子

順位	選手名	所属	対戦相手	スコア	ポイント	対戦相手	スコア	ポイント	順位
1	矢島 浩司 砂田 晃輔	高山	15-3 15-2	2	2	斗	15-6 15-11	2	16
2	前田 尚斗 前田 尚也	大垣市	15-11 11-15 15-7	2	0	城川 直輝 平岡 知己 森腰 永遠	13-15 15-14 15-12	0	17
3	大家 麻斗 藤井 瞬	S G U	15-8 15-10	1	0	荒井 智也 仁藤 圭翔	15-9 15-9	2	18
4	宮地 輝矢 仁藤 嘉紀	大井川	15-13 15-14 15-11	2	0	久瀬 東溪 大里 伊吹	15-13 15-13	0	19
5	蘭 学人 木村 千春	羽島	15-7 15-8	1	0	井貝 伊吹 水谷 柁斗	15-10 15-9	0	20
6	清水 智貴 福永 海翔	岐阜西	15-3 15-8	0	2	竹林 雄直 小島 直生	15-12 15-10	2	21
7	森下 陽平 梅田 悠太	岡崎	15-8 15-12	2	0	宮部 滉大 諸田 壊音	15-11 15-7	0	22
8	加藤 滉士 近藤 優樹	リバーズ	15-7 15-7	2	0	坂口 颯麻 広瀬 大真	21-13 21-18	2	23
9	外不 圭太 郎	富士山	15-6 15-6	0	2	阿部 文哉 細川 貴弘	15-4 15-7	2	24
10	杉山 紘斗 川澄 美勇	師勝	15-5 15-5	0	0	黒木 麗太 渡辺 聡史	15-5 15-5	0	25
11	土 昂 高橋 靖之	大垣市	15-13 15-8	0	2	廣澤 紫雲 小島 文幸	15-9 15-4	0	26
12	辻 孝介 青山 陸人	石ヶ瀬	15-7 15-8	2	0	柘植 大河 伏見 一真	15-7 15-4	0	27
13	荒井 陽太 伏屋 慶祐	岐南東	15-3 15-13	0	2	前田 紘希 浅井 彪聡	15-14 14-15 15-14	1	28
14	伊藤 幹人 永吉 真士	S G U	15-10 15-9	0	2	高橋 理輝 後藤 陸	15-10 15-9	0	29
15	三好 翔 高嶋 大和	伊東ワールド	15-8 15-14	0	2	稲葉 琢人 岩城 覚 鬼頭 翼 子安 貴久	15-8 15-14	0	30-31

6年女子 (1)

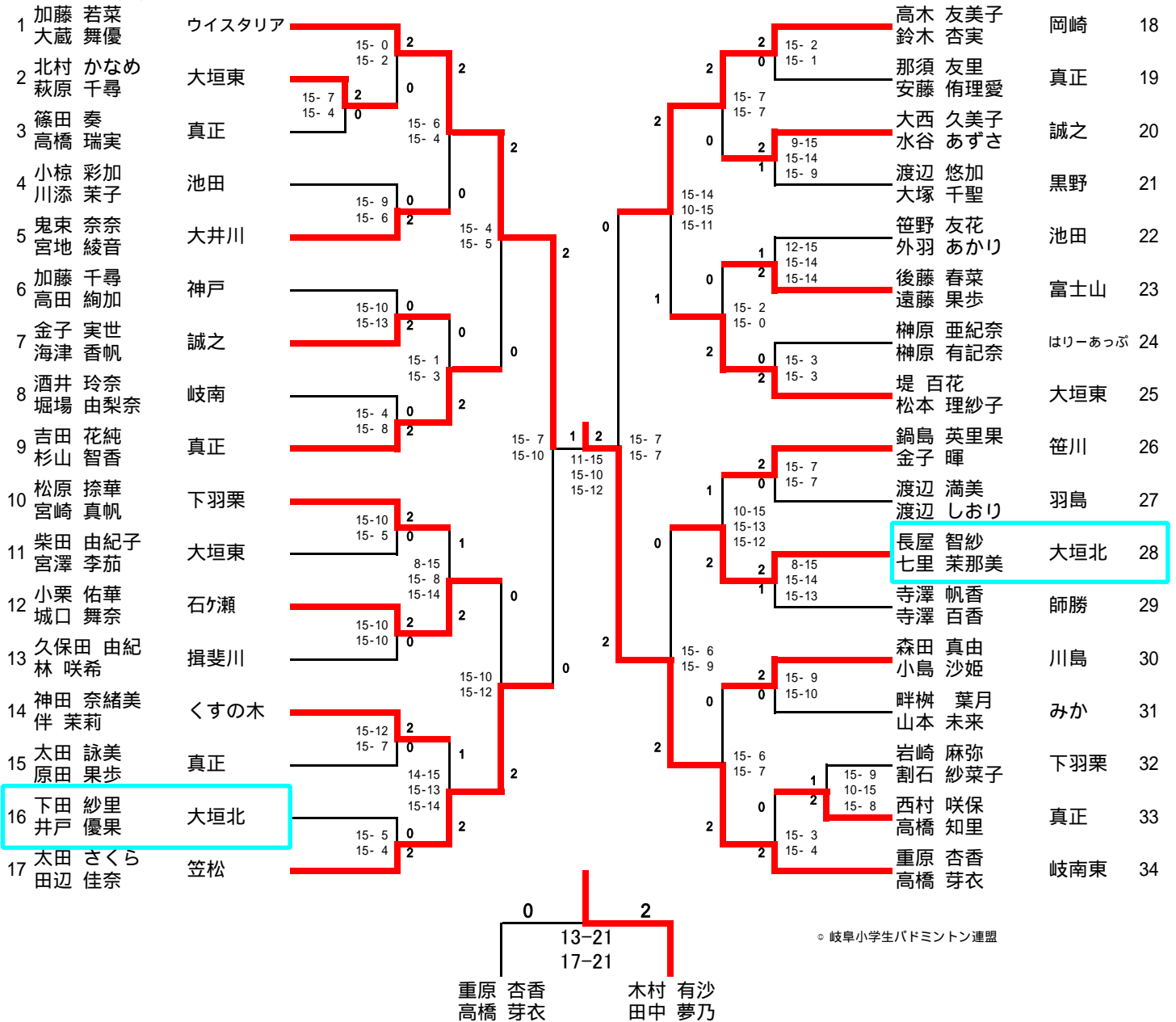

◇ 岐阜小学生バドミントン連盟

6年女子 (2)

順位	選手名	所属	対戦相手	スコア	勝敗	順位	選手名	所属	スコア	勝敗
35	白石 奈々未 小林 彩華	ときわ	山崎 秋瑛 大川 純香	15-5 15-1	2	52	山崎 秋瑛 大川 純香	富士山	15-7 15-10	2
36	駒月 朝香 水野 志穂	揖斐川	久瀬 菜里乃 永田 菜摘	15-8 15-14	0	53	久瀬 菜里乃 永田 菜摘	川島	15-7 15-12	2
37	武藤 杏実 金井 優佳	岐阜西	増田 光玖 正岡 ゆい	15-6 15-6	2	54	増田 光玖 正岡 ゆい	神戸	15-4 15-4	2
38	蒲 りお 松原 由奈	下羽栗	遠藤 歩美 羽藤 志緒里	14-15 15-10 15-9	1	55	遠藤 歩美 羽藤 志緒里	各務原	15-10 15-7	2
39	石原 虹架 伊藤 実佑	はりーあつぷ	田中 菜月 細川 真由	15-11 15-8	2	56	田中 菜月 細川 真由	S.G.U	15-12 15-11	2
40	稲葉 絢音 鈴木 萌春	伊東ワイルド	瀬川 結衣 濱 有未	15-7 11-15 15-9	2	57	瀬川 結衣 濱 有未	真正	15-14 15-13	2
41	宇野 絢花 福田 実優	真正	吉川 利奈 久世 さくら	15-12 15-7	0	58	吉川 利奈 久世 さくら	大垣北	15-4 15-3	2
42	日比野 祐里 奈	神戸	八木 睦 小鍋 里佳	15-1 15-2	0	59	八木 睦 小鍋 里佳	大井川	15-8 15-3	2
43	服部 有紗 辻 可菜依	石ヶ瀬	木村 有沙 田中 夢乃	15-13 6-15 15-11	0	60	木村 有沙 田中 夢乃	岐南	15-5 15-3	2
44	小林 幸代 水野 裕加	大垣北	近藤 舞 土井 晴菜	15-2 15-3	2	61	近藤 舞 土井 晴菜	大垣東	15-7 15-7	2
45	岩村 咲弥 岩田 綾	笠松	辻 万里江 近藤 沙紀	15-3 15-10	2	62	辻 万里江 近藤 沙紀	羽島	15-13 13-15 15-8	2
46	高木 千保加 棚橋 雪乃	大垣東	原島 実優 倉田 夏奈実	15-7 15-7	0	63	原島 実優 倉田 夏奈実	誠之	15-12 15-8	2
47	牧 李香 田中 沙耶	みか	澤浦 千秋 谷口 音々	15-6 15-7	1	64	澤浦 千秋 谷口 音々	高山	15-3 15-6	2
48	畑佐 華帆 松井 日向子	郡上八幡	波多野 口示 子	15-3 15-9	2	65	波多野 口示 子	笠松	15-5 15-6	2
49	吉田 綾乃 高田 歩実	真正	山田 早来 井川 晟奈	15-11 10-15 15-13	0	66	山田 早来 井川 晟奈	Kojima	15-4 15-2	2
50	今村 真奈 川出 成美	岐南東	廣澤 翼 稲葉 汐里	15-14 15-13	2	67	廣澤 翼 稲葉 汐里	下羽栗	15-2 15-7	2
51	加納 穂乃香 木村 遥	池田	竹下 穂乃花 紅林 里奈	15-14 15-13	0	68	竹下 穂乃花 紅林 里奈	北山東山		

5年女子

岐阜メモリアルセンター

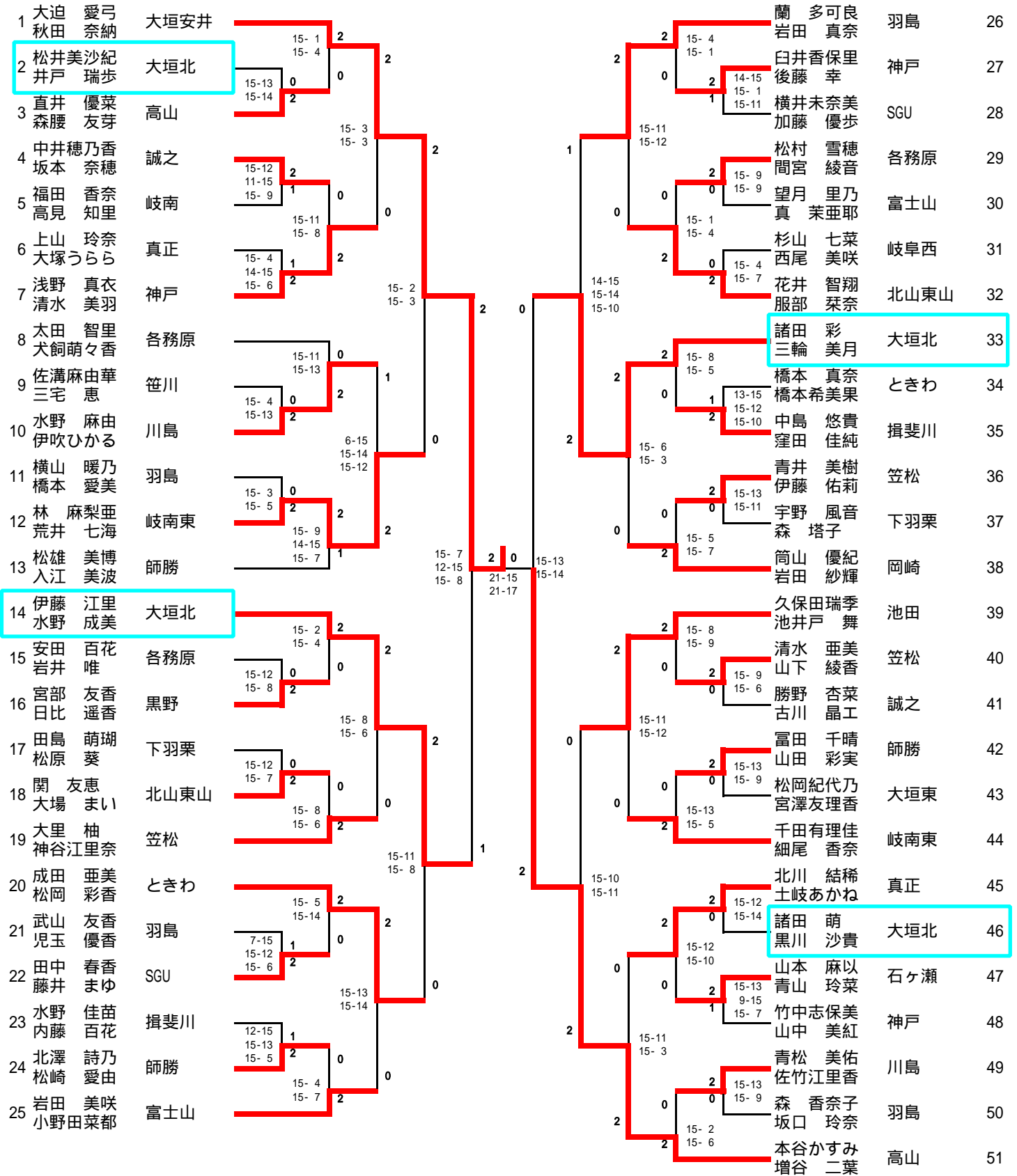

4年女子

岐阜メモリアルセンター

1	長岡なつめ 岡田なつき	高山								鈴木 葵 水谷優佑	大垣安井	30
2	加藤黄沙 宮脇奈月子	S G U	15-1 2 15-3 2	0	0	2	2	0	2	佐久間璃子 山口紗弥	北山東山	31
3	弓削夏希 土持菜々海	大垣安井	15-5 0 15-12 2	2	0	2	2	15-11 0 15-4 2	2	高橋茉莉 村瀬摩由加	真正	32
4	石崎遥香 岸田夕衣香	神戸	15-4 2 15-5 2	0	0	2	2	15-8 1 13-15 1 15-7 1	1	杉本英未 池田彩乃	大井川	33
5	斉藤麻夏 村上晴香	羽島	15-14 0 15-9 2	2	0	0	0	15-9 2 15-1 2	2	栗林 光 佐藤亜美	高山	34
6	赤塚愛里 荒井美雲	岐南東	15-6 2 15-6 2	0	0	2	2	15-11 1 9-15 1 15-10 2	1	山下さや香 城原加奈	笠松	35
7	広江美季 武藤佑紀	誠之				11-15 15-10	2	15-13 2 15-5 2	2	山岡未沙 笠井美希	笹川	36
8	福田悠奈 瀬川早紀	真正	15-13 2 15-2 0	0	0	2	2	9-15 1 15-13 1 15-8 1	1	杉野未歩 旧井沙耶花	SGU	37
9	野田真鈴 井谷里奈	川島	15-13 2 15-13 2	0	0	0	0	15-2 2 15-6 2	2	石山結菜 赤塚未奈	岐南東	38
10	井本千翔 佐々木美幸	くすの木	15-14 2 11-15 1 15-6 1	2	2	0	0	15-7 2 15-7 2	2	石原 望 池田茉央	はりーあつぷ	39
11	大迫美来 大場優芽	大垣安井	15-14 2 15-11 1	2	2	1	1	15-8 2 15-8 2	2	細川真由果 佐藤麻衣	大垣安井	40
12	加藤彩音 水野会理	大垣北	15-3 2 15-1 0	2	2	2	2	15-7 2 15-11 2	2	苅谷有紗 小山未歩	川島	41
13	高見加奈子 各務莉奈	岐南	13-15 2 15-6 2 15-10 2	2	2	2	2	15-11 0 15-13 2	0	竹内菜鳳 市川真名	岡崎	42
14	棚橋佳乃 松岡侑羽里	大垣東	15-11 0 15-9 2	1	1	0	0	10-15 0 15-11 2 15-14 2	0	小山令華 山村実奈子	神戸	43
15	浅井美の里 青山ひかり	岡崎				10-15 15-11 15-14	2	21-17 2 21-12 2	2	杉江紗矢香 高島 花音	岐南東	44
16	大塚早耶香 秋田富稀	大垣安井	15-10 2 9-15 2 15-12 2	2	2	2	2	15-13 2 15-8 2	2	久野百華 松岡萌波	大垣安井	45
17	中川あみ 小野木莉沙	各務原	15-14 0 15-6 2	1	1	2	2	15-7 2 15-4 2	2	山田桃子 山田千鶴	羽島	46
18	池上菜々子 林 恵子	師勝	15-14 2 15-6 2	2	2	1	1	15-3 2 15-10 2	2	日比杏夏 日根野真優	大垣東	47
19	駒月郁恵 御田村咲	揖斐川	9-15 2 15-8 1 15-11 1	2	2	1	1	15-11 2 15-4 2	2	金山美咲 勝亦光莉	富士山	48
20	石原 光 山本優季	石ヶ瀬	15-4 2 15-8 2	0	0	1	1	15-10 2 15-12 2	2	大城憂奈 竹内佳恋	岡崎	49
21	高島優月 脇田乃幸	岐南東	15-12 0 15-11 2	2	2	2	2	15-4 2 15-0 2	2	大河内 晴 小川菜々花	大垣北	50
22	加藤亜哉子 樽石杏香	伊東				7-15 15-5	1	15-12 2 15-12 2	2	坂井瑛奈 中村梨乃	大垣安井	51
23	渡辺莉央 塩飽真夕	北山東山	15-13 2 15-6 0	2	2	2	2	15-14 0 15-11 0	0	鈴木良野 高橋来実	石ヶ瀬	52
24	早崎 葵 末永百佳	大垣安井	15-9 2 15-5 2	0	0	2	2	15-14 2 15-11 2	2	日下部百香 稲味千夏	高山	53
25	横井瑞穂 大家舞果	S G U	15-14 1 6-15 1 15-7 2	0	0	2	2	12-15 1 15-13 2 15-13 2	1	奥村真以 羽藤沙也香	各務原	54
26	加藤真奈 毛利綾花	真正	15-2 2 15-11 2	0	0	2	2	15-12 2 15-12 2	2	稲葉琴音 櫻井美里	伊東	55
27	福嶋沙彩 宗政理沙	岡崎	15-6 2 15-9 0	2	2	0	0	15-5 0 15-11 2	0	浅川和花 原田侑果	真正	56
28	坪井彩佳 川瀬叶実	大垣北	15-7 2 15-8 2	0	0	0	0			越前 舞 塚下 絹	師勝	57
29	並河初妃 加納萌美	池田										