

男子シングルス A

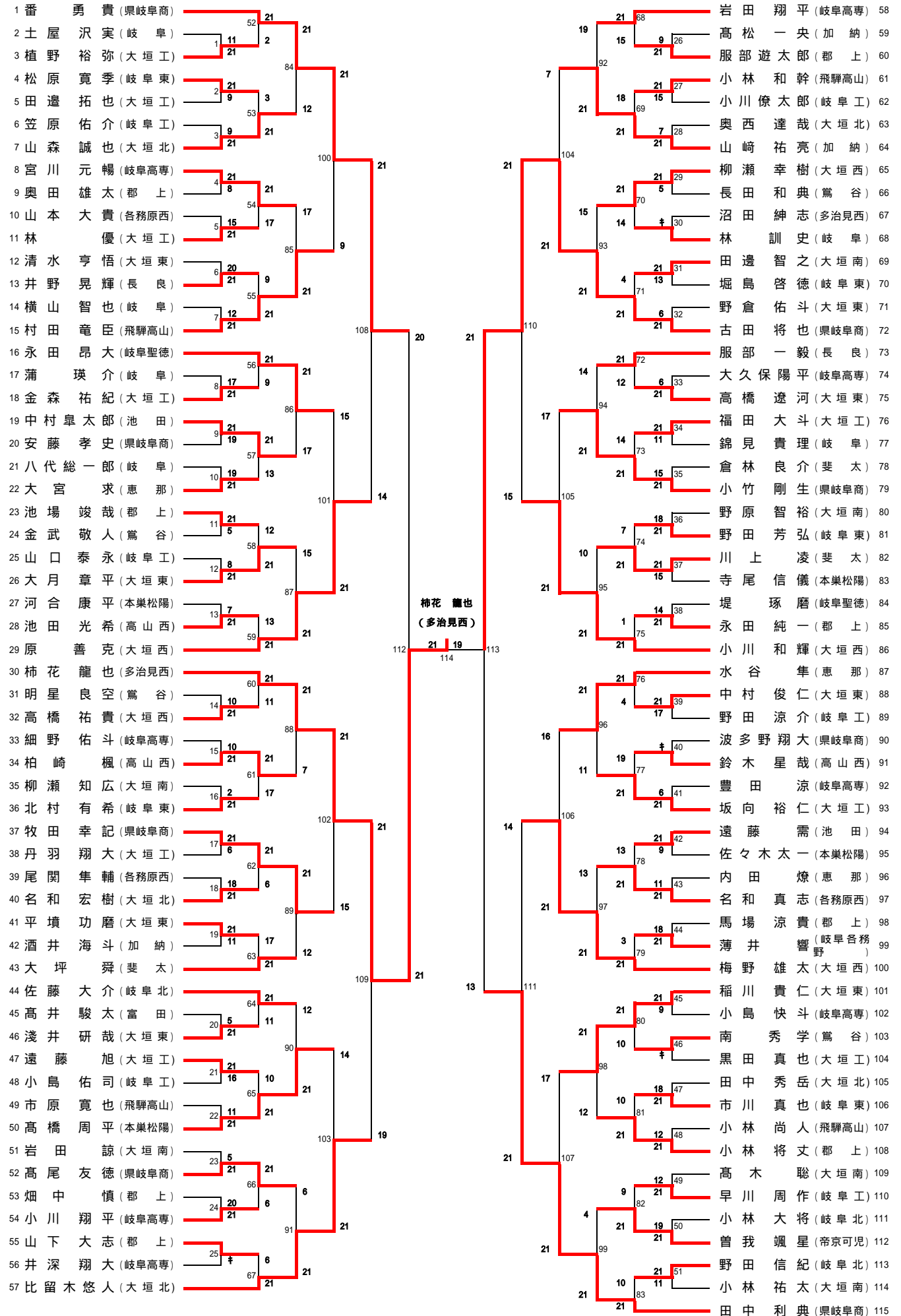

男子シングルスB (1)

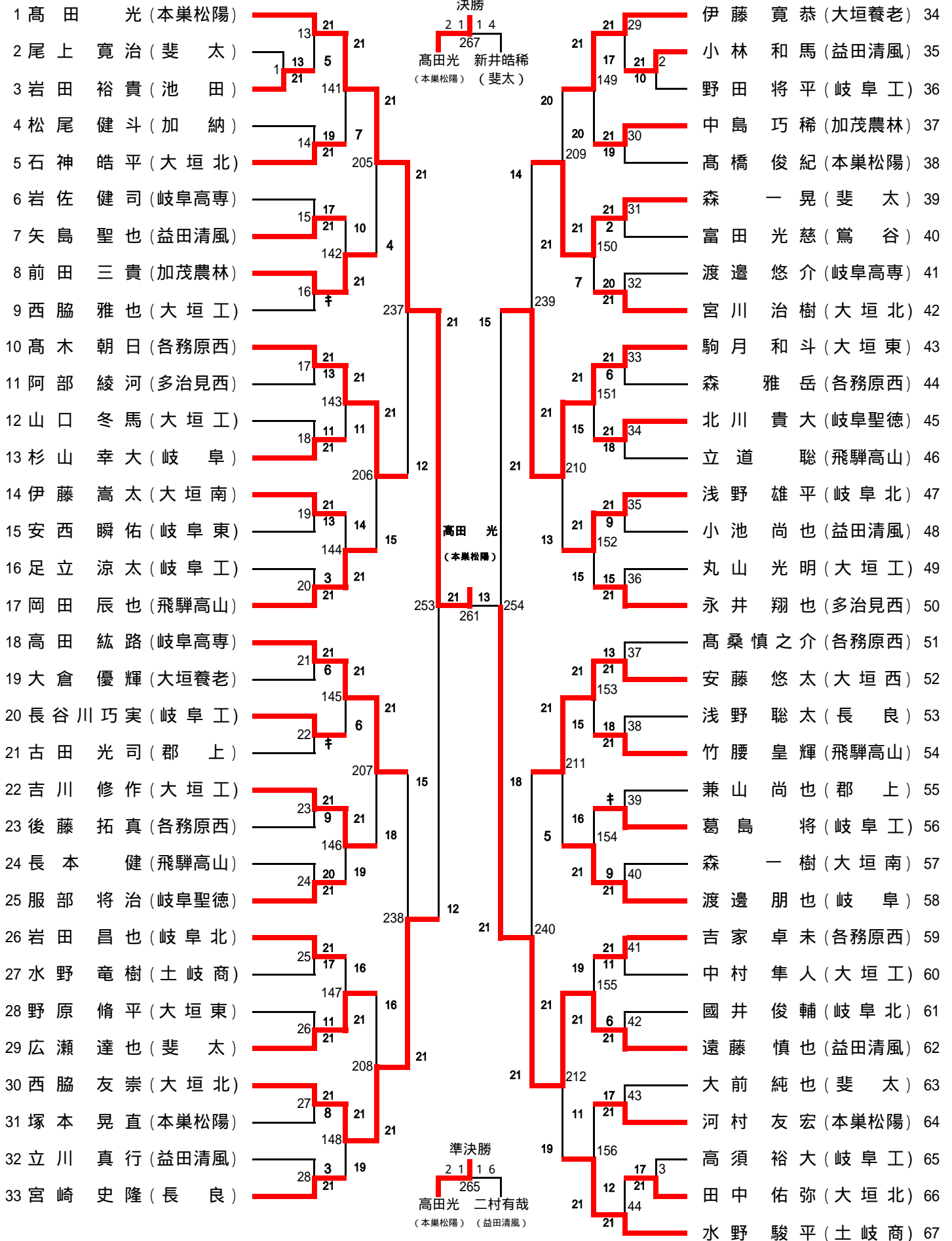

男子シングルスB(2)

68	五嶋 龍也(飛騨高山)	21	宮川 竜輝(岐阜工)	102
69	水野 駿一(岐阜工)	45 21	最能 健太(土岐商)	103
70	水谷 周平(大垣東)	4 9 21	井口 広人(岐阜高専)	104
71	伊藤 彰利(長良)	157 21	中山 裕也(大垣工)	105
72	原 圭介(加茂農林)	10 19	河口 裕太(鶯谷)	106
73	鳥本 一樹(本巣松陽)	46 21	野崎 啓祐(斐太)	107
74	酒井 勇佑(大垣養老)	47 21	杉原 淳平(各務原西)	108
75	恩田 卓真(岐阜北)	158 19	伊藤 祐二(大垣南)	109
76	西畑 弥(高山西)	48 21	中園 優希(岐阜聖徳)	110
77	玉井 堅仁(岐阜高専)	241 21	吉安 亜聡(大垣東)	111
78	森 敏樹(益田清風)	49 21	千田 拓弥(益田清風)	112
79	谷口 嘉基(大垣工)	14 20	河田 侑也(岐阜工)	113
80	稲垣 雄也(土岐商)	159 21	平田 怜央(岐阜北)	114
81	藤田 康佑(大垣北)	8 21	椿井 大聖(飛騨高山)	115
82	遠藤 優(岐阜)	50 21	堀 光毅(本巣松陽)	116
83	滝村 祥司(斐太)	214 18	阪口 敦哉(大垣北)	117
84	早瀬 達仁(各務原西)	51 21	鈴木 一帆(岐阜工)	118
85	小川 拓真(岐阜)	11 19	渋谷 優良(大垣養老)	119
86	白井 友隆(多治見西)	160 21	熊澤 真也(本巣松陽)	120
87	川口 友暉(大垣北)	52 21	松原 史明(土岐商)	121
88	戸松 潤(岐阜工)	14 21	山田 祐也(岐阜北)	122
89	田立昌太郎(斐太)	53 21	元田 晴伸(斐太)	123
90	六ツ名俊輝(岐阜高専)	13 11	石原 翔太(大垣東)	124
91	泉 和宏(各務原西)	161 21	柴下 瞬(岐阜東)	125
92	早野 悟(大垣工)	54 3	山崎 隆大(大垣北)	126
93	牧下 義輝(岐阜聖徳)	215 21	巢鷹 朋也(飛騨高山)	127
94	田中 暉大(池田)	55 21	長手 駿之資(多治見西)	128
95	浅野 奨大(益田清風)	10 21	石田 卓也(各務原西)	129
96	安藤 聡志(加納)	162 13	青松 龍(岐阜)	130
97	稲垣 佑哉(飛騨高山)	16 18	山岡 隆太(郡上)	131
98	葡萄原正貴(本巣松陽)	56 21	山元 啓太(岐阜高専)	132
99	三島 裕聖(郡上)	57 19	和田 亮大(大垣工)	133
100	小川 純平(各務原西)	216 17	二村 有哉(益田清風)	134
101	星野 辰黄(大垣南)	59 21		

男子シングルスB（3）

135 大坪 誠 (岐阜)	21	77	21	東原 秀亮 (大垣北)	168					
136 廣瀬 祐希 (大垣養老)	7	18	7	21	加藤 岳志 (岐阜北)	169				
137 長谷部 成基 (加茂農林)	7	21	173	21	21	横井 雄介 (土岐商)	170			
138 野尻 明誉 (益田清風)	78	21	19	21	3	21	94	山下 大輔 (岐阜工)	171	
139 森 大介 (岐阜北)	11	221	20	15	225	14	草場 健栄 (飛騨高山)	172		
140 藤塚 弘大 (大垣工)	79	19	21	14	7	21	95	川瀬 直文 (各務原西)	173	
141 北林 大斉 (岐阜聖徳)	174	14	8	11	7	16	182	大橋 乃輔 (大垣南)	174	
142 山根 玄士 (飛騨高山)	80	10	21	21	21	17	96	大前 圭佑 (益田清風)	175	
143 土屋 祐二 (岐阜工)	245	21	21	247	21	21	大澤 祐斗 (長良)	176		
144 市原 優之介 (長良)	81	21	6	10	21	18	97	多賀 隆晃 (岐阜高専)	177	
145 竹内 達也 (益田清風)	175	8	8	14	21	18	183	板村 潤 (大垣養老)	178	
146 伊野 和志 (土岐商)	82	21	21	21	9	9	98	三浦 康太 (斐太)	179	
147 吉田 圭汰 (大垣北)	222	21	21	21	226	21	226	巢之内 航 (岐阜工)	180	
148 林 大輔 (本巣松陽)	83	21	8	15	21	19	99	宮下 秀範 (岐阜)	181	
149 下田 大暁 (斐太)	176	21	21	21	21	6	21	184	日置 遊 (郡上)	182
150 小林 良輔 (各務原西)	84	10	21	21	21	21	100	川瀬 純也 (大垣工)	183	
151 永尾 亜蘭 (大垣東)	257	16	21	258	16	21	263	小掠 隼大 (本巣松陽)	184	
152 渡邊 涼介 (加納)	85	21	14	18	14	17	101	小岩 諒大 (大垣工)	185	
153 直井 良磨 (郡上)	177	8	21	21	13	21	185	柴田 祥輝 (多治見西)	186	
154 金森 恒樹 (鶯谷)	86	8	21	21	21	21	102	南波 泰成 (斐太)	187	
155 大郷 迅貴 (池田)	223	21	21	14	227	7	藤井 勢也 (岐阜高専)	188		
156 杉浦 雄哉 (各務原西)	87	21	13	16	14	21	103	嶋田 凜 (飛騨高山)	189	
157 池田 達 (斐太)	178	18	21	9	21	12	15	186	酒井 謡平 (本巣松陽)	190
158 藤塚 博光 (大垣工)	88	18	21	21	21	10	104	苅谷 嘉男 (岐阜聖徳)	191	
159 田中 悠喜 (岐阜工)	246	14	14	15	248	21	105	伊藤 成哉 (大垣西)	192	
160 三輪 祥平 (大垣南)	89	17	21	14	21	10	187	宮下 祐汰 (土岐商)	193	
161 糸長 慎也 (多治見西)	179	8	21	20	21	5	12	106	小木 曾翔也 (岐阜工)	194
162 阮 俊孝 (本巣松陽)	90	21	21	20	21	21	21	106	岩田 正 (岐阜東)	195
163 岡田 龍人 (飛騨高山)	224	21	20	21	228	11	107	倉田 卓磨 (大垣東)	196	
164 酒光 佑征 (岐阜高専)	91	21	19	12	13	21	107	長屋 伊織 (岐阜北)	197	
165 山本 健太 (益田清風)	180	21	21	21	18	188	188	伊東 俊昭 (大垣北)	198	
166 伊藤 健太 (大垣北)	92	21	21	21	21	2	16	9	西谷 友汰 (各務原西)	199
167 山下 昇真 (岐阜)	266	18	21	266	21	21	21	108	下野 雄哉 (帝京可児)	200
									富永 圭人 (益田清風)	201

準決勝
 小掠隼大 新井皓稀
 (本巣松陽) (斐太)

男子シングルスB（4）

202 長谷部 貴也 (鷲 谷)	21	21	125	新井 皓 稀 (斐 太)	236
203 酒 井 敦 也 (大垣養老)	109	15	4	西 垣 一 雄 (本巢松陽)	237
204 長 畑 佑 哉 (飛騨高山)	10	20	197	古 田 光 平 (池 田)	238
205 仲 畑 俊 汰 (郡 上)	21	189	12	尾 崎 光 陽 (岐阜聖徳)	239
206 松 原 広 太 (各務原西)	110	8	233	北 村 直 也 (各務原西)	240
207 山 川 慎 也 (大垣北)	111	12	19	尾 崎 亮 介 (飛騨高山)	241
208 加 納 辰 真 (本巢松陽)	21	9	9	菱 田 泰 史 (大垣北)	242
209 松 木 勇 樹 (岐阜高専)	190	21	21	細 江 俊 輔 (岐阜工)	243
210 中 川 舜 (益田清風)	112	8	16	関 根 慎 弥 (大垣東)	244
211 磯 崎 拓 也 (岐阜聖徳)	21	249	21	小 川 雄 太 郎 (岐 阜)	245
212 大 谷 和 輝 (大垣工)	113	10	7	木 津 謙 一 (長 良)	246
213 堀 高 彰 (岐阜北)	191	12	19	大 森 裕 太 (高山西)	247
214 小 関 俊 介 (土岐商)	114	11	21	岩 田 圭 介 (本巢松陽)	248
215 鈴 木 航 平 (大垣東)	21	230	15	小 木 曾 健 友 (土岐商)	249
216 永 縄 哉 也 (岐阜工)	115	6	21	伊 藤 彩 輝 (益田清風)	250
217 板 屋 宏 (斐 太)	192	10	12	西 村 竜 之 助 (大垣工)	251
218 新 海 拓 哉 (各務原西)	116	4	21	宮 前 亮 介 (飛騨高山)	252
219 勝 野 公 輔 (岐阜聖徳)	21	259	12	三 輪 光 一 郎 (岐阜高専)	253
220 水 野 克 紀 (多治見西)	117	8	21	白 木 星 矢 (岐阜北)	254
221 葉 名 尻 裕 介 (大垣工)	193	17	11	中 山 翔 平 (大垣工)	255
222 上 野 真 義 (飛騨高山)	118	11	21	中 江 健 (岐阜工)	256
223 神 戸 佑 介 (本巢松陽)	21	231	4	中 江 健 (岐阜工)	256
224 山 川 拓 也 (大垣南)	119	15	20	松 山 和 弘 (郡 上)	257
225 青 木 振 一 郎 (岐 阜)	194	12	202	勝 野 陽 太 郎 (大垣南)	258
226 熊 崎 瑛 大 (益田清風)	120	5	9	窪 田 雅 紀 (本巢松陽)	259
227 伊 藤 豊 (大垣工)	21	250	21	佐 竹 勇 哉 (大垣北)	260
228 鈴 木 豪 介 (岐阜工)	121	19	15	吳 朝 逸 (岐 阜)	261
229 林 亮 佑 (各務原西)	195	7	21	小 鳥 翔 平 (斐 太)	262
230 黒 木 洸 佳 寿 (益田清風)	122	21	12	谷 村 聡 政 (各務原西)	263
231 大 坪 夕 騎 也 (斐 太)	21	232	21	稲 垣 圭 亮 (多治見西)	264
232 辻 圭 佑 (岐阜高専)	123	13	19	植 野 凌 太 (岐阜工)	265
233 高 木 一 憲 (大垣北)	196	17	204	田 口 迪 治 (益田清風)	266
234 坂 口 将 大 (長 良)	11	6	10	寺 園 憧 真 (市岐阜商)	267
235 佐 藤 光 (加茂農林)	124	21	21	渡 邊 広 之 (大垣西)	268

新井 皓 稀
(斐 太)

女子シングルス A(1)

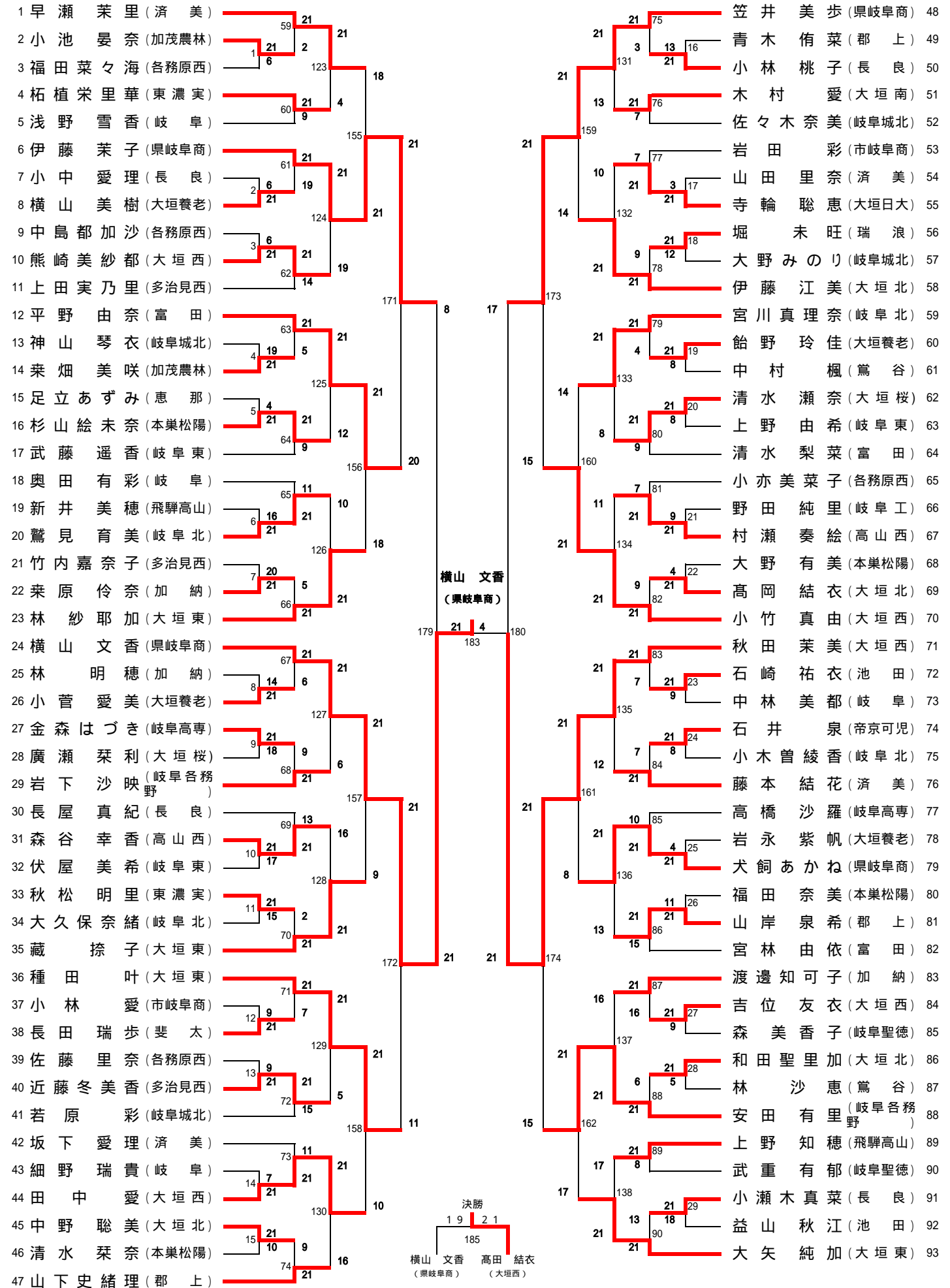

女子シングルス A(2)

94 矢野 玲菜 (県岐阜商)	21	91	21	鈴木 里英 (多治見西)	140
95 高橋 愛佳 (岐阜)	3 21	16 30	21	川口 百合香 (岐阜北)	141
96 徳田 佳代 (富田)	3 21	21	139	澤浦 桃子 (飛騨高山)	142
97 栗田 莉奈 (各務原西)	8 14	92	21	小川 千絢 (本巣松陽)	143
98 小山 真穂 (大垣東)	21	21	163	小野 未貴 (大垣西)	144
99 長屋 久実 (岐阜工)	19 3	93	21	早矢 仕有紀 (岐阜城北)	145
100 井上 愛香 (本巣松陽)	21 21	31	3	林 瑞希 (県岐阜商)	146
101 馬場 安美 (加茂農林)	21 20	21	140	杉原 南海 (市岐阜商)	147
102 折付 ひかり (飛騨高山)	21 12	32	13	林 江梨子 (池田)	148
103 仙石 麻里 (岐阜東)	6 21	94	21	山口 亜寿華 (大垣養老)	149
104 松久 千咲音 (大垣西)	21	21	175	林 礼子 (各務原西)	150
105 小松田 莉菜 (大垣東)	21 21	95	21	加藤 伶彩 (岐阜東)	151
106 堀江 可純 (帝京可児)	8 21	33	21	竹田 沙椰加 (済美)	152
107 國枝 亜季 (済美)	8 21	33	21	鈴木 綾音 (岐阜)	153
108 若園 津久葉 (大垣養老)	21 21	34	21	畑中 千紗都 (大垣東)	154
109 平林 奈菜 (岐阜城北)	4 9	96	9	斎藤 あゆみ (不破)	155
110 笠原 彩乃 (岐阜)	4 15	96	15	水口 晴加 (岐阜各務野)	156
111 田中 里枝 (岐阜北)	21 21	97	21	水野 佳歩 (県岐阜商)	157
112 太田 はるか (長良)	11 21	35	21	森田 沙也香 (鷺谷)	158
113 安藤 菜津美 (大垣南)	11 14	35	14	松井 彩夏 (郡上)	159
114 所 夏未 (大垣桜)	13 8	36	10	甲野 美玖 (加納)	160
115 阿部 恭子 (市岐阜商)	8 10	98	10	宇野 桃花 (瑞浪)	161
116 仲上 遥香 (郡上)	21 21	98	21	宮崎 茜 (長良)	162
117 大迫 文恵 (大垣西)	21 21	99	21	藤田 杏菜 (大垣西)	163
118 山本 早姫 (大垣養老)	6 21	37	21	野尻 愛里沙 (高山西)	164
119 伊藤 由美香 (長良)	6 14	37	14	馬場 美里 (加納)	165
120 河合 智加 (岐阜城北)	12 3	38	3	山田 恵里 (大垣南)	166
121 今井 麻稀 (加茂農林)	12 21	100	21	近藤 里香 (岐阜高専)	167
122 森田 真未 (岐阜)	21 21	100	21	吉田 尚代 (大垣西)	168
123 苅谷 悠 (県岐阜商)	21 21	101	21	稲川 清香 (岐阜)	169
124 杉原 成美 (大垣北)	6 21	39	21	高垣 美結 (本巣松陽)	170
125 黒井 ゆかり (岐阜各務野)	6 21	39	21	森 菜月 (大垣養老)	171
126 平塚 優里香 (岐阜高専)	11 21	40	21	山田 知奈美 (岐阜城北)	172
127 正力 唯 (池田)	11 16	102	16	前野 絢香 (岐阜各務野)	173
128 川本 瑞記 (多治見西)	12 20	102	20	浅野 栞里 (大垣北)	174
129 國分 萌花 (済美)	21 21	103	21	大竹 悠以 (各務原西)	175
130 林 茉奈 (加納)	3 21	41	21	浅井 真帆 (多治見西)	176
131 加藤 優衣 (瑞浪)	3 21	41	21	川島 みき乃 (岐阜北)	177
132 本田 華那 (大垣桜)	10 21	42	21	若山 真理 (大垣東)	178
133 猪野 間汐里 (本巣松陽)	21 13	104	13	大塚 遥 (岐阜)	179
134 古田 帆奈海 (岐阜聖徳)	14 18	104	18	廣瀬 愛 (大垣桜)	180
135 坪内 美佳 (岐阜東)	12 5	105	5	武仲 美咲 (済美)	181
136 大畑 幸巳 (加茂農林)	12 18	105	18	安江 祐果 (岐阜東)	182
137 谷口 紗彩 (高山西)	21 11	43	11	井上 琴乃 (郡上)	183
138 吉井 しおり (富田)	5 21	106	21	宮川 真希 (市岐阜商)	184
139 葛谷 知美 (岐阜北)	5 21	106	21	大脇 舞香 (東濃実)	185
				高田 結衣 (大垣西)	186

女子シングルス B(1)

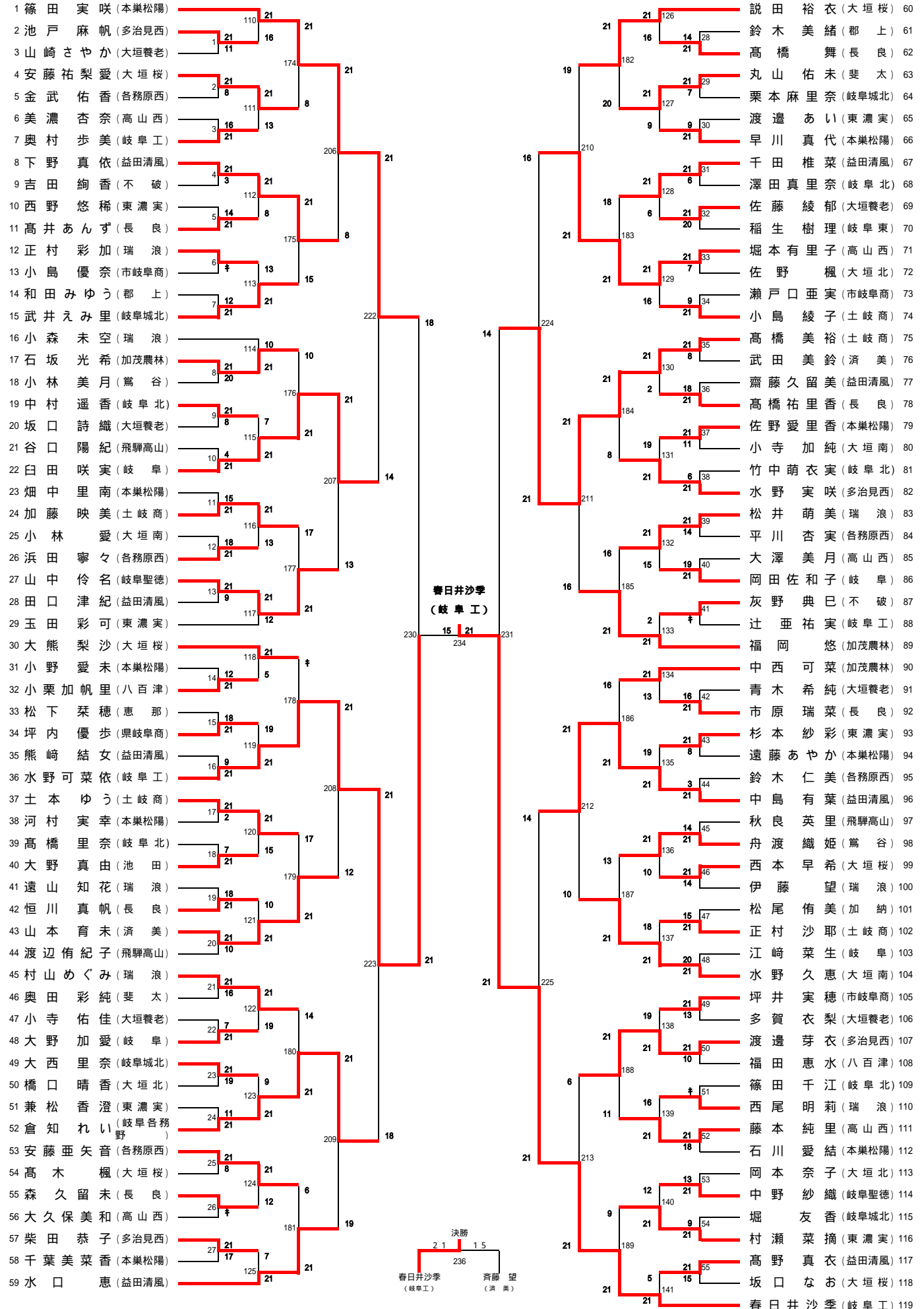

女子シングルス B(2)

