

第43回岐阜県バドミントン選手権大会(複2部)
2009年12月20日
各務原市総合体育館

男子ダブルス(1)

| | | | | | | | |
|----|---------------------|----|----------------|----|----------------|---------------------|----|
| 1 | 南谷 和哉・有尾 祐作 (大垣北) | 21 | 21 | 21 | 21 | 山田 大中・小川 征悟 (多治見北) | 43 |
| 2 | 河村 繁忠・久保田 稔 (本巣松陽) | 21 | 7 | 21 | 21 | 渡辺 浩基・浅野 忍 (岐阜工) | 44 |
| 3 | 根村 徳朗・畑野 光治 (可見) | 9 | 21 | 21 | 21 | 永井 秀直・佐藤 寿史 (大垣東) | 45 |
| 4 | 武野 光晃・若山 裕人 (岐阜) | ✕ | 5 | 21 | 18 | 住野 準・畑 広貴 (本巣松陽) | 46 |
| 5 | 作倉 契悟・内藤 允雅 (高山西) | ✕ | 5 | 21 | 10 | 下谷 一貴・向田 侑司 (益田清風) | 47 |
| 6 | 野田 明芳・伊藤 智礼 (岐阜工) | 21 | 21 | 21 | 19 | 浅野 慶樹・井上 雄貴 (岐阜北) | 48 |
| 7 | 沢田 港・上田 拓 (岐阜東) | 21 | 9 | 21 | 10 | 熊田 曜朗・畑 真太郎 (鶯谷) | 49 |
| 8 | 遠藤 勝・河村 佳秀 (益田清風) | 12 | 15 | 21 | 10 | 春見 芳輝・石原 拓実 (加茂農林) | 50 |
| 9 | 岩奥 祐弥・田島 慎一郎 (大垣工) | ✕ | 13 | 21 | 19 | 川村 卓・川瀬 拳 (大垣工) | 51 |
| 10 | 古田 雅人・清水 大輔 (富田) | ✕ | 11 | 21 | 12 | 白井 寛晃・片岡 亨太 (岐阜) | 52 |
| 11 | 鈴木 敬正・大野 達生 (土岐商) | 11 | 2 | 21 | 21 | 田中 祥平・小垣内 務史 (飛騨高山) | 53 |
| 12 | 熊崎 啓将・川上 颯 (斐太) | 21 | 2 | 21 | 1 | 福川 寛・山田 龍之介 (大垣北) | 54 |
| 13 | 岩根 弘樹・鬼頭 俊輝 (鶯谷) | 21 | 3 | 21 | 21 | 加藤 志門・岩井 翔平 (可見) | 55 |
| 14 | 藤井 裕貴・田口 貴樹 (加茂農林) | 21 | 20 | 21 | 9 | 安東 拓未・杉山 佳亮 (岐阜) | 56 |
| 15 | 中村 達也・松村 基広 (岐阜) | 18 | 13 | 21 | 14 | 名和 駿・林 俊貴 (岐阜東) | 57 |
| 16 | 野中 優希・飯田 悠斗 (大垣西) | 21 | 20 | 21 | ✕ | 森下正樹・清水裕貴 (飛騨神岡) | 58 |
| 17 | 高井 啓記・遠藤 慎太 (岐阜北) | 21 | 20 | 21 | 12 | 南波 遼大・北村 克哉 (斐太) | 59 |
| 18 | 近藤 僚亮・坪井 良樹 (長良) | 16 | 11 | 21 | ✕ | 岡田 英也・寺倉 裕也 (清翔) | 60 |
| 19 | 山崎 晃平・沼田 大和 (多治見西) | ✕ | 9 | 21 | 21 | 藤川 健介・桐山 真司 (池田) | 61 |
| 20 | 勝野 泰弘・水野 友裕 (大垣東) | ✕ | 10 | 21 | 8 | 松山 嵐・村上 順哉 (各務原西) | 62 |
| 21 | 藤田 知也・牛嶋 健太 (岐阜工) | 21 | 21 | 21 | 21 | 高田 翔太・深尾 優貴 (県岐阜商) | 63 |
| 22 | 笠井 一輝・中村 秀明 (岐阜北) | 21 | 21-11 21-15 | 21 | 21-14 18-21 | 坂井 翔太・谷 将吾 (加納) | 64 |
| 23 | 丸山 拓己・田上 周 (益田清風) | 21 | 20 | 21 | 17 | 大久保 宏規・小竹 涼也 (本巣松陽) | 65 |
| 24 | 吉田 光裕・祐成 伸哉 (本巣松陽) | 21 | 11 | 21 | 21 | 河尻 宙・村瀬 拓 (益田清風) | 66 |
| 25 | 矢島 宏樹・岩田 佳大 (鶯谷) | 21 | 18 | 21 | 21 | 伊藤 誉治・阿部 真也 (各務原西) | 67 |
| 26 | 家垣 昂佑・鈴木 清将 (大垣養老) | 21 | 20 | 21 | 18 | 林 大地・北川 拓 (大垣西) | 68 |
| 27 | 青木 拓磨・武藤 雅紀 (岐阜) | 21 | 21 | 21 | 18 | 小野木 健太・藤林 勢世 (岐阜) | 69 |
| 28 | 堺 雅史・森下 直哉 (斐太) | 21 | 19 | 5 | 19 | 工藤 祐人・宮川 和久 (土岐商) | 70 |
| 29 | 森田 優太郎・田中 康寛 (可見) | 13 | 21 | 21 | 10 | 松井 匠・青木 陽汰 (岐阜北) | 71 |
| 30 | 平岩 祐太・野村 泰文 (岐阜高専) | 21 | 14 | 21 | 8 | 川合 孝和・横幕 弘明 (大垣工) | 72 |
| 31 | 矢野 昂大・寺輪 亘史 (池田) | 21 | 21 | 21 | 21 | 馬場 勇希・石原 直樹 (加茂農林) | 73 |
| 32 | 佐藤 大介・山野内 佳貴 (岐阜西中) | 21 | 0 | 21 | 2 | 増田 昌伸・棚橋 琢磨 (本巣松陽) | 74 |
| 33 | 林 宏樹・石川 龍洋 (大垣北) | 21 | 11 | 21 | 10 | 中島 紳暁・横山 寛高 (鶯谷) | 75 |
| 34 | 五十住 一将・新藤 聡 (各務原西) | 11 | 12 | 21 | 4 | 有田 裕紀・中澤 晃大 (可見) | 76 |
| 35 | 橋本 淳平・横山 喬太 (斐太) | 5 | 12 | 21 | 14 | 谷口 大悟・畑 雄基 (斐太) | 77 |
| 36 | 仙石 一貴・早川 凌平 (県岐阜商) | 21 | 18 | 21 | 21 | 林 昂紀・鈴木 郁弥 (岐阜東) | 78 |
| 37 | 川越 健太郎・河村 航 (岐阜工) | 13 | 16 | 21 | 21 | 各務 憲・鹿取 丈朗 (岐阜高専) | 79 |
| 38 | 久世寿之・徳井駿太 (飛騨神岡) | ✕ | 16 | 21 | 21 | 大矢 悠紀・吉田 康太 (長良) | 80 |
| 39 | 加藤 泰裕・丹羽 大介 (長良) | ✕ | 18 | 21 | 14 | 下村翔・山本遼介 (飛騨神岡) | 81 |
| 40 | 五島 龍賢・高木 克弥 (大垣東) | 21 | 21 | 21 | 21 | 可知井 良育・寺部 匠 (多治見西) | 82 |
| 41 | 足立 涼太・石井 航稀 (土岐商) | 15 | 11 | 21 | 5 | 渡邊 貴斗・国枝 亜成 (大垣東) | 83 |
| 42 | 田中 彰人・中島 章太 (清翔) | 21 | 21 | 21 | 21 | 松原 佑樹・栗木 勝正 (岐阜工) | 84 |

男子決勝

松原佑樹・栗木勝正 西垣克哉・森 映文
(岐阜工) (県岐阜商)

男子ダブルス (2)

| | | | | | | | | | | | |
|-----|--------------------|--|--|--|--|--|--|--|--|---------------------|-----|
| 85 | 大森 元貴・西村 信太郎 (大垣西) | | | | | | | | | 佐藤 宏樹・奥田 裕也 (郡上) | 127 |
| 86 | 服部 央暉・村川 佳樹 (岐阜) | | | | | | | | | 大橋 和也・小林 和幹 (大垣北) | 128 |
| 87 | 堀井 敦史・酒井 佑 (可児) | | | | | | | | | 山田 陽平・小嶋 一哉 (長良) | 129 |
| 88 | 永田 誉賢・小里 公二 (本巣松陽) | | | | | | | | | 吉田 隼大・小平 峻也 (岐阜工) | 130 |
| 89 | 村瀬 温紀・島田 卓人 (斐太) | | | | | | | | | 川口 智紀・森 大知 (岐阜) | 131 |
| 90 | 栗本 秀明・向 将広 (清翔) | | | | | | | | | 小川 直人・近藤 寛 (鶯谷) | 132 |
| 91 | 佐々木 雅浩・加納 雅也 (池田) | | | | | | | | | 白藤 翔也・安西 祐輝 (本巣松陽) | 133 |
| 92 | 秋吉 亮佑・竹田 優太 (岐阜北) | | | | | | | | | 柴田 翔太・渡邊 裕也 (土岐商) | 134 |
| 93 | 柳瀬 篤志・大石 英謙 (大垣東) | | | | | | | | | 渡辺 悠貴・谷口 薫 (池田) | 135 |
| 94 | 水野 慎吾・清水 貴彬 (岐阜東) | | | | | | | | | 足立 賢一・吉田 大輝 (岐阜高専) | 136 |
| 95 | 大重 和輝・酒井 基史 (土岐商) | | | | | | | | | 二木 洋一・村瀬 諒介 (斐太) | 137 |
| 96 | 三田村 勇樹・井上 貴昭 (岐阜工) | | | | | | | | | 齊藤 省吾・薮崎 起也 (多治見北) | 138 |
| 97 | 西垣 湧汰・久野 大地 (鶯谷) | | | | | | | | | 坂口 誠・澤田 達哉 (岐阜北) | 139 |
| 98 | 田口 翔・木澤 壮志 (可児) | | | | | | | | | 門谷 優・田中 裕也 (飛驒高山) | 140 |
| 99 | 廣澤 優樹・宮崎 巧麻 (岐阜) | | | | | | | | | 高木 要・吉田 泰徳 (大垣東) | 141 |
| 100 | 佐竹 俊樹・道見 拓矢 (大垣養老) | | | | | | | | | 奥村 悠樹・野村 勇二 (清翔) | 142 |
| 101 | 伊藤 慶紀・小澤 優太 (長良) | | | | | | | | | 浅野 成雄・浅野 祐介 (岐阜工) | 143 |
| 102 | 横山 和彦・河合 勇典 (大垣東) | | | | | | | | | 笠原 大史・柏木 健志 (岐阜) | 144 |
| 103 | 塩見 貴義・丸田 翔 (高山西) | | | | | | | | | 森島 慎也・松岡 航太 (大垣工) | 145 |
| 104 | 片野 雄介・内藤 拓弥 (大垣工) | | | | | | | | | 井上 拓栄・小出 智大 (益田清風) | 146 |
| 105 | 伊藤 圭吾・野尻 和希 (益田清風) | | | | | | | | | 中村 匡宏・坂井 恭平 (各務原西) | 147 |
| 106 | 北島 宏矩・永田 勝也 (岐阜) | | | | | | | | | 鈴木 健太・小倉 証貴 (加茂農林) | 148 |
| 107 | 今井理央・池田涼司 (飛驒神岡) | | | | | | | | | 松田 恭一・近藤 直人 (高山西) | 149 |
| 108 | 安田 光・林 寛智 (岐阜工) | | | | | | | | | 大橋 史弥・福田 悟広 (各務原西) | 150 |
| 109 | 村瀬 崇・野原 聖矢 (池田) | | | | | | | | | 松宮 光次郎・山崎 強司 (大垣養老) | 151 |
| 110 | 裁 康将・加藤 貴大 (岐阜高専) | | | | | | | | | 福谷 貴洋・今枝 弘貴 (岐阜高専) | 152 |
| 111 | 森川 佳紀・野口 大介 (加茂農林) | | | | | | | | | 田中 瑞樹・石松 浩太 (斐太) | 153 |
| 112 | 森瀬 竜昇・水野 拓 (長良) | | | | | | | | | 小川 航平・水野 聖大 (岐阜) | 154 |
| 113 | 中田 祐貴・山下 健太 (飛驒高山) | | | | | | | | | 吉田 明玄・松原 克幸 (岐阜工) | 155 |
| 114 | 大久保 達也・林 佑樹 (大垣東) | | | | | | | | | 高木 康寛・村田 磨信 (大垣工) | 156 |
| 115 | 金武 克典・遠藤 岳志 (岐阜北) | | | | | | | | | 近藤 宏樹・下平 佳祐 (大垣西) | 157 |
| 116 | 稲川 智也・大澤 明弘 (本巣松陽) | | | | | | | | | 山田 輝・岡崎 友明 (郡上) | 158 |
| 117 | 伊賀 章浩・木村 悠河 (清翔) | | | | | | | | | 古川 英憲・林 佑亮 (大垣東) | 159 |
| 118 | 大野 慶介・熊崎 快人 (益田清風) | | | | | | | | | 宇佐美 諒介・藤田 幹孝 (岐阜) | 160 |
| 119 | 井藤 猛・九村 竜哉 (可児) | | | | | | | | | 松田亮祐・中島清太 (飛驒神岡) | 161 |
| 120 | 小林 和暉・田中 靖大 (各務原西) | | | | | | | | | 五上 裕士・進 翔太 (本巣松陽) | 162 |
| 121 | 近藤 辰哉・児玉 拓也 (岐阜工) | | | | | | | | | 浦井 智哉・神谷 英臣 (岐阜北) | 163 |
| 122 | 明星良朋・立川 裕滋 (鶯谷) | | | | | | | | | 足立 賢一・井川 智弘 (岐阜東) | 164 |
| 123 | 江崎 翔・堀之上 凜弥 (斐太) | | | | | | | | | 高木 亮佑・中嶋 大詞 (土岐商) | 165 |
| 124 | 伊藤 広樹・加藤 慶一 (多治見西) | | | | | | | | | 服部 智成・野原 健太郎 (大垣北) | 166 |
| 125 | 松原 瑞樹・後藤 大輝 (富田) | | | | | | | | | 二村 龍義・小池 伸昌 (益田清風) | 167 |
| 126 | 日比 聡・西脇 浩 (大垣北) | | | | | | | | | 西垣 克哉・森 映文 (県岐阜商) | 168 |

女子ダブルス(1)

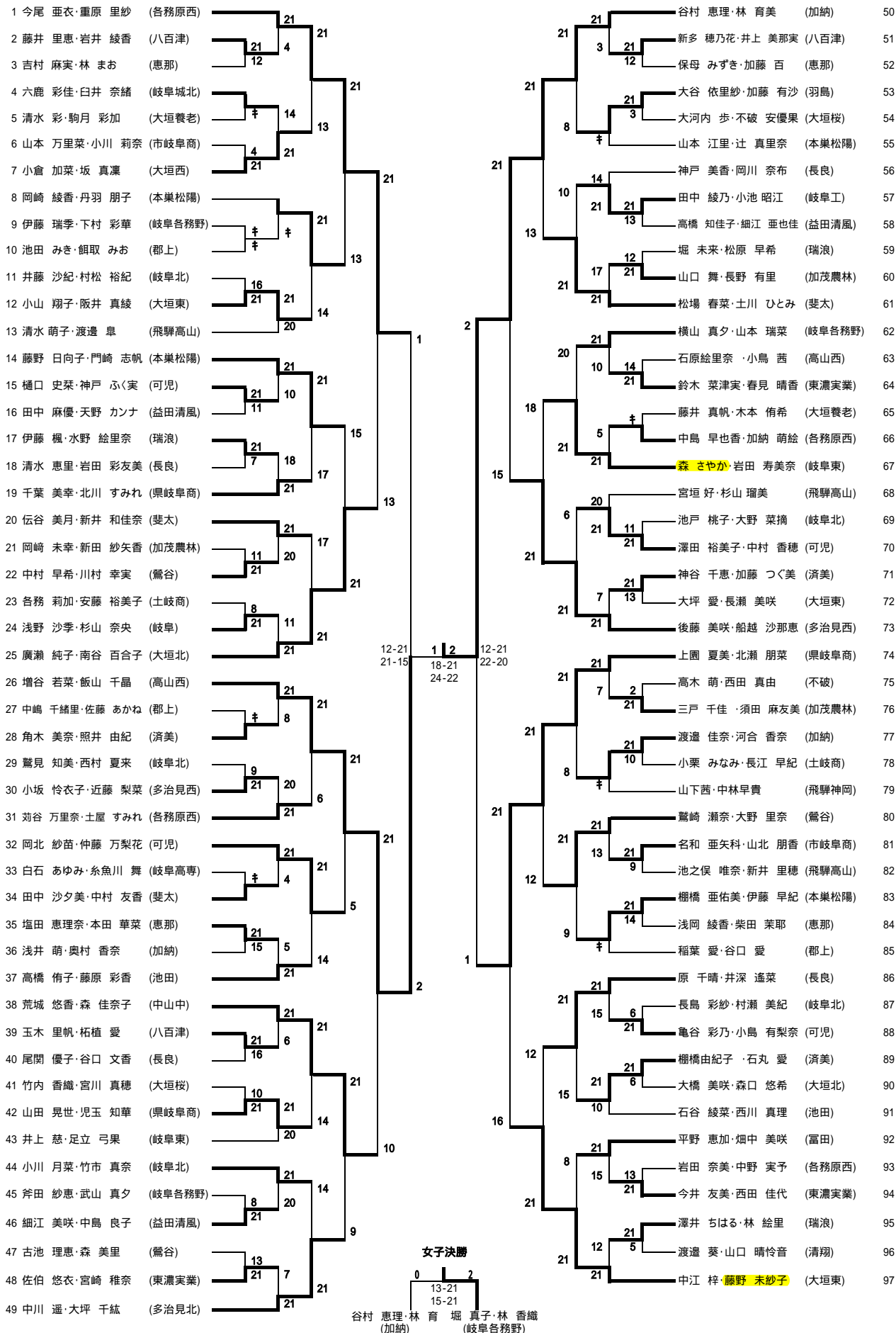

女子ダブルス (2)

| | | | | | | | | | | | | | | | | | | |
|-----|----------------------|----|----|-------------------|--------------------|-------|--------------------|---------------------|-------------------|-------------------|-------------------|-----|-----------------|---------------------|-----|------------------|----------------------|-----|
| 98 | 高橋 瑠奈・高橋 優芽 (大垣北) | 21 | | 堀 真子・林 香織 (岐阜各務野) | 147 | | | | | | | | | | | | | |
| 99 | 堀 奈都希・山内 ほのか (瑞浪) | 13 | 10 | 21 | 今井 友梨奈・秋松 里奈 (八百津) | 148 | | | | | | | | | | | | |
| 100 | 金森 帆南・児玉 愛 (羽島) | 21 | | 3 | 14 | 21 | 柿家 沙織・佐合 理佳 (飛騨高山) | 149 | | | | | | | | | | |
| 101 | 上田 愛里・柴田 明香里 (岐阜北) | 13 | | 21 | 9 | | 田中 佳佳・森田 結衣 (不破) | 150 | | | | | | | | | | |
| 102 | 平松 真里・山田 春菜 (東濃実業) | 21 | | 3 | 17 | 21 | 中田 怜那・尾藤 里奈 (岐阜) | 151 | | | | | | | | | | |
| 103 | 牧野 真実・杉山 友菜 (鶯谷) | ✕ | ✕ | | 21 | | 福田 夕佳・乙部 愛 (岐阜北) | 152 | | | | | | | | | | |
| 104 | 横田 愛奈・松山 愛 (飛騨高山) | ✕ | ✕ | | 21 | | 井瀬 明子・和田 彩加 (郡上北) | 153 | | | | | | | | | | |
| 105 | 幅下 桐香・田尻 秀美 (益田清風) | 21 | | 21 | 7 | 21 | 垂見 春奈・石田 悠理奈 (恵那) | 154 | | | | | | | | | | |
| 106 | 沖野 依純・岩見 菜緒 (済美) | 10 | 19 | 18 | 8 | 17 | 21 | 青谷 知美・富田 博子 (長良) | 155 | | | | | | | | | |
| 107 | 森岡 琴絵・安藤 果穂 (恵那) | 21 | | 13 | 18 | | 4 | 21 | 吉田 有希・小川 亜希 (大垣東) | 156 | | | | | | | | |
| 108 | 高田 友紀・丸井 愛海 (池田) | 21 | | | 4 | 21 | | 春日井 志野・竹中 彩音 (市岐卓商) | 157 | | | | | | | | | |
| 109 | 間瀬戸 安菜・小見山 真帆 (加納) | 12 | | 21 | 21 | | | 山腰 留伽・野尻 未優 (松倉中) | 158 | | | | | | | | | |
| 110 | 武藤 那奈・田中 里沙 (郡上) | ✕ | | 1 | 2 | | | 原田 彩里・内木 かおり (済美) | 159 | | | | | | | | | |
| 111 | 上田 彩霞・加藤 由貴 (多治見西) | 21 | | 21 | 21 | | | 10 | 4 | 21 | 谷口 真利奈・中家 冨美 (斐太) | 160 | | | | | | |
| 112 | 梅木 晴日・長谷川 由奈 (可児) | 21 | 20 | 21 | 16 | | | 21 | | 岩本 彩・桑下 麻衣 (東濃実業) | 161 | | | | | | | |
| 113 | 高田 舞未・中原 千里 (岐阜北) | 14 | | 11 | 18 | 21 | | 7 | 21 | 17 | 加藤 愛・恩田 知沙 (加納) | 162 | | | | | | |
| 114 | 柴田 英里・八竹 亜由美 (長良) | ✕ | 10 | 15 | 21 | | | 21 | | 17 | 21 | 21 | 綾瀬 綾・渡邊 美月 (瑞浪) | 163 | | | | |
| 115 | 徳山 瑞貴・板倉 麻香 (大垣養老) | ✕ | | 17 | 15 | | | 21 | | 13 | 14 | 11 | 21 | 加藤 千聡・渡邊 美月 (可児) | 167 | | | |
| 116 | 山田 マミ・大塚 紋未 (本巣松陽) | 21 | | 13 | 21 | | | 21 | | 8 | 20 | 21 | | 野田 佳那・日比野 智沙 (清翔) | 168 | | | |
| 117 | 青木 利奈・北折 綾香 (岐阜各務野) | 12 | | 21 | 21 | | | 21 | | 21 | 8 | 21 | | 宇野 綾菜・渡辺 麻衣華 (多治見西) | 169 | | | |
| 118 | 奥村 友麻・国定 あい (富田) | 5 | 21 | 13 | 21 | | | 21 | | 21 | 21 | | | 岡本 唯・森谷 茜 (高山西) | 170 | | | |
| 119 | 後藤 冨・山田 夏生 (大垣東) | 5 | 21 | 21 | 21-19 | 0 | 2 | 21-13 | | 21 | | | | 奥田 英里絵・林 理恵 (長良) | 171 | | | |
| 120 | 山崎 早姫・不破 由貴奈 (岐阜東) | 7 | | 21 | 21-23 | 21-18 | 21-19 | 21-13 | | 21 | | | | 3 | ✕ | 吉田 早希・和田 咲穂 (郡上) | 172 | |
| 121 | 松浦 愛・今井 志歩香 (八百津) | 21 | 2 | 21 | 21 | | | 21 | | 21 | | | | 21 | ✕ | 加藤 未夢・山内 侑香 (瑞浪) | 173 | |
| 122 | 増田 絵里香・速水 麻衣 (大垣西) | 21 | | 21 | 9 | | | 21 | | 21 | | | | 21 | 7 | 21 | 後藤 麻里・高橋 未羽 (大垣東) | 174 |
| 123 | 田原 美友綺・木造 耀子 (岐阜北) | 21 | | 9 | 21 | | | 21 | | 12 | 21 | | | 21 | 7 | 21 | 金森 舞琳・八木 優里奈 (鶯谷) | 175 |
| 124 | 日比野 有紀・近松 愛子 (可児) | ✕ | | 9 | 16 | | | 21 | | 10 | 21 | | | 21 | | 21 | 大野 ひかり・渡辺 美奈子 (飛騨高山) | 176 |
| 125 | 田口 也晃・都竹 玖実 (飛騨高山) | ✕ | | 9 | 12 | | | 21 | | 21 | | | | 21 | | 21 | 井戸 希・篠田 真由美 (岐阜高専) | 177 |
| 126 | 塚本 実花・土屋 里佳 (土岐商) | 21 | | 9 | 12 | | | 21 | | 18 | 12 | 21 | | 21 | | 21 | 林 沙予・吉村 笑み (恵那) | 178 |
| 127 | 藤吉 美乃・彦坂 枝里 (鶯谷) | 5 | 10 | 16 | 15 | | | 21 | | 20 | 8 | 21 | | 21 | | 21 | 飯田 彩花・林 風純 (岐阜城北) | 179 |
| 128 | 高木 由希・尾藤 真衣 (岐阜) | 21 | | 12 | 15 | | | 21 | | 20 | 8 | 21 | | 21 | | 21 | 丹羽 央・林 妃都美 (加納) | 180 |
| 129 | 安藤 楨・小島 千佳 (多治見北) | 21 | | 12 | 15 | | | 21 | | 20 | 8 | 21 | | 21 | | 21 | 近藤 夕貴・武山 知代 (大垣桜) | 181 |
| 130 | 内記 三咲野・大橋 理紗子 (斐太) | 9 | 6 | 10 | 0 | | | 21 | | 20 | 8 | 21 | | 21 | | 21 | 水野 由加里・長谷川 明日香 (可児) | 182 |
| 131 | 木村 ももこ・古田 祥子 (長良) | 21 | | 21 | 2 | | | 21 | | 20 | 8 | 21 | | 21 | | 21 | 青木 菜央・堀池 里緒菜 (岐阜北) | 183 |
| 132 | 國分 柚磨・岡田 知菜美 (大垣桜) | 21 | | 21 | 2 | | | 21 | | 20 | 9 | 21 | | 21 | | 21 | 水野 純花・山田 愛理 (東濃実業) | 184 |
| 133 | 飯田 杏奈・安藤 実沙己 (八百津) | 9 | 9 | 21 | 2 | | | 21 | | 9 | 21 | | | 21 | | 21 | 熊崎 愛・大隈 加菜 (益田清風) | 185 |
| 134 | 近藤 絵里子・野々垣 奈身 (各務原西) | 21 | | 2 | 0 | | | 21 | | 16 | | | | 21 | | 21 | 中野 夏姫・梶浦 弥子 (本巣松陽) | 186 |
| 135 | 藤井 奈美・竹内 彩乃 (東濃実業) | ✕ | | 8 | 16 | | | 21 | | 10 | ✕ | | | 21 | | 21 | 堀部 里美・安江 園美 (加茂農林) | 187 |
| 136 | 藤吉 華奈・後藤 千穂 (岐阜城北) | 21 | | 8 | 16 | | | 21 | | 21 | | | | 21 | | 21 | 後藤 優実・伊藤 真由子 (県岐卓商) | 188 |
| 137 | 小木曾 友乃・原 友里子 (恵那) | 17 | | 9 | 21 | | | 21 | | 21 | | | | 21 | | 21 | 安立 恵里香・奥村 祐美 (岐阜各務野) | 189 |
| 138 | 青木 奈々絵・田口 真衣 (益田清風) | 21 | | 9 | 21 | | | 21 | | 21 | | | | 21 | | 21 | 佐合 寛子・佐藤 美春 (八百津) | 190 |
| 139 | 嶋村 綾菜・恒川 莉子 (加納) | 8 | 9 | 21 | 6 | | | 21 | | 18 | 19 | 21 | | 21 | | 21 | 廣瀬 明日香・浅井 結稀 (羽島) | 191 |
| 140 | 棚橋 実樹・中川 莉紗 (大垣東) | 21 | | 21 | 21 | | | 21 | | 21 | | | | 21 | | 21 | 藤本 理那・森 優菜 (斐太) | 192 |
| 141 | 大野 美穂・堀田 果穂 (市岐卓商) | 19 | | 13 | 21 | | | 21 | | 21 | | | | 21 | | 21 | 鈴木 麻友・久保岡 恭代 (多治見北) | 193 |
| 142 | 遂殿あさみ・溝上 美里 (高山西) | 21 | | 21 | 21 | | | 21 | | 8 | 6 | | | 21 | | 21 | 永井 友美子・堀江 沙也香 (各務原西) | 194 |
| 143 | 石川 薫子・片桐 由佳 (岐阜各務野) | ✕ | | 21 | 21 | | | 21 | | 21 | | | | 21 | | 21 | 勝野 裕衣那・松岡 静香 (池田) | 195 |
| 144 | 福田 千裕・田原 ひかる (加茂農林) | ✕ | | 21 | 21 | | | 21 | | 21 | | | | 21 | | 21 | | |
| 145 | 服部 莉子・安本 早希 (瑞浪) | ✕ | | 2 | 21 | | | 21 | | 21 | | | | 21 | | 21 | | |
| 146 | 粕谷 理恵・益山 春江 (県岐阜商) | 21 | | 21 | 21 | | | 21 | | 21 | | | | 21 | | 21 | | |