

# 第66回国民体育大会バドミントン競技 岐阜県選手選考会

期 日 平成23年5月29日(日)

会 場 池田町総合体育館



主 催 岐阜県バドミントン協会

主 管 岐阜地区バドミントン協会

後 援 岐阜県教育委員会

(財)岐阜県体育協会

## 成年男子単

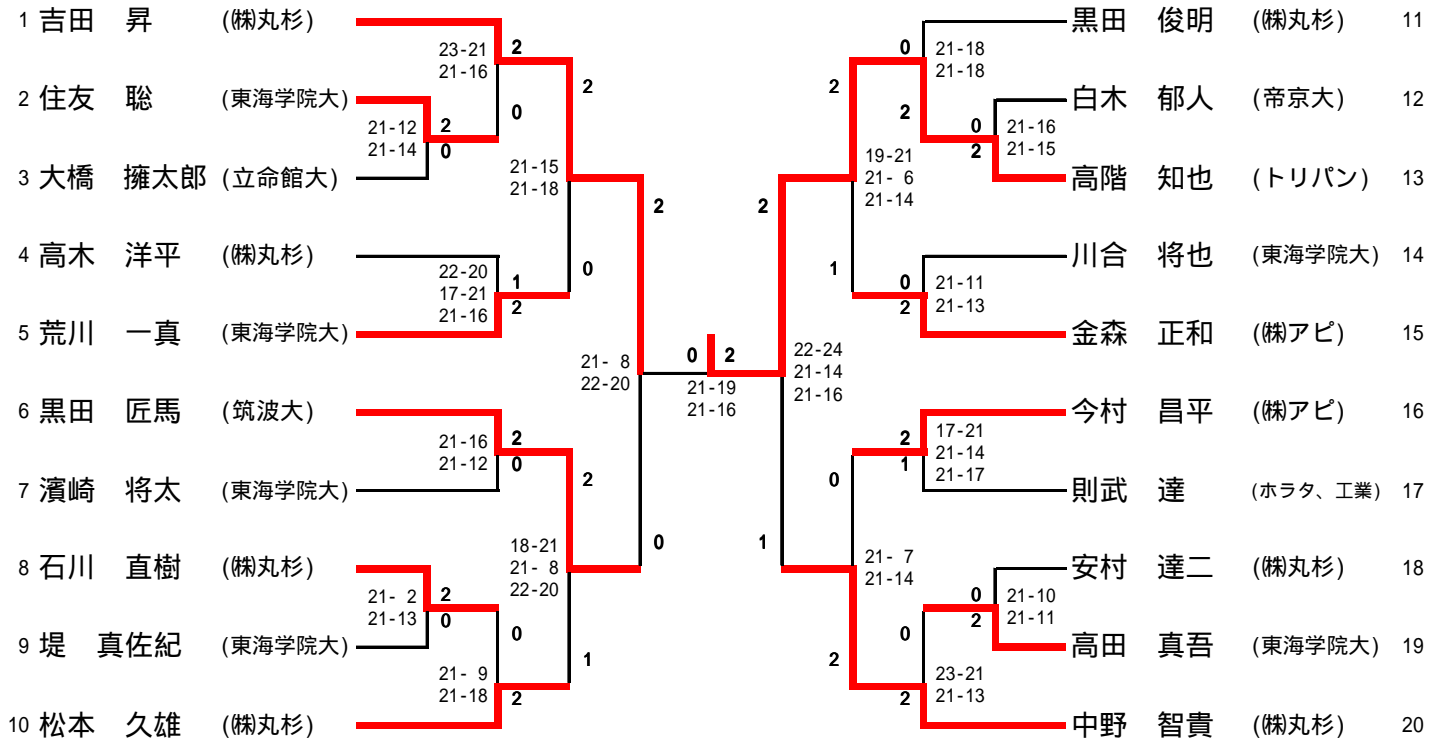

## 成年女子単

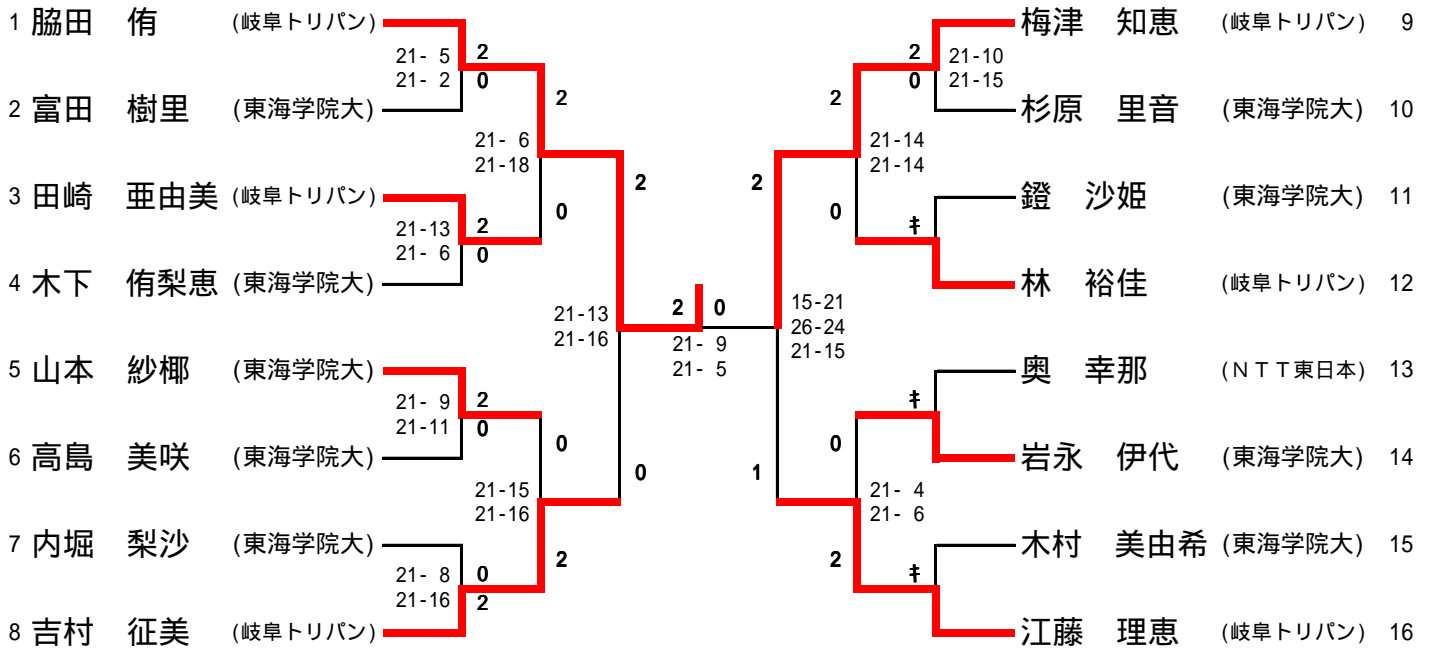

### 少年男子単

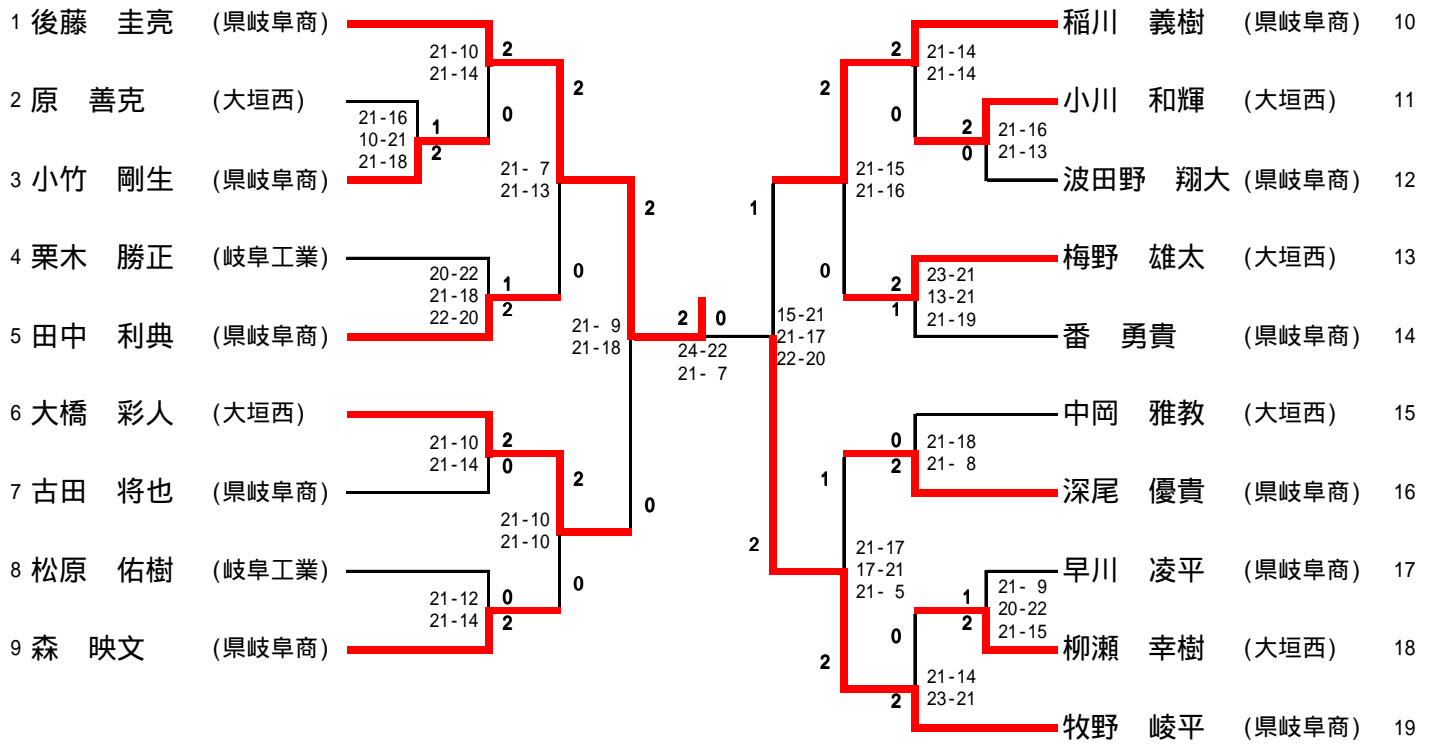

### 少年女子単

