

第12回北名古屋市オープンジュニア大会(女子)

平成26年11月24日 健康ドーム

6年以下女子団体 Aブロック	各務原ジュニア	ウイスタリアジュニア	SGUジュニア	師勝ジュニアB	勝敗	順位
各務原ジュニア		○2-0 G 4-1 P 67-47	○2-1 G 4-2 P 82-68	○2-1 G 4-3 P 96-85	M 6-2 G 12-6 P 245-200	1
ウイスタリアジュニア	X0-2 G 1-4 P 47-67		X0-2 G 0-4 P 18-60	X0-2 G 1-4 P 38-71	M 0-6 G 2-12 P 103-198	4
SGUジュニア	X1-2 G 2-4 P 68-82	○2-0 G 4-0 P 60-18		○2-1 G 4-2 P 67-55	M 5-3 G 10-6 P 195-155	2
師勝ジュニアB	X1-2 G 3-4 P 85-96	○2-0 G 4-1 P 71-38	X1-2 G 2-4 P 55-67		M 4-4 G 9-9 P 211-201	3

6年以下女子団体 Bブロック	T-Jump Jr	Wing (ウイング)	名古屋スポ少	師勝ジュニアA	勝敗	順位
T-Jump Jr		X1-2 G 2-4 P 77-85	○2-0 G 4-0 P 60-7	X1-2 G 2-4 P 79-82	M 4-4 G 8-8 P 216-174	3
Wing (ウイング)	○2-1 G 4-2 P 85-77		○2-0 G 4-0 P 60-14	X0-2 G 2-4 P 74-85	M 4-3 G 10-6 P 219-176	2
名古屋スポ少	X0-2 G 0-4 P 7-60	X0-2 G 0-4 P 14-60		X0-2 G 0-4 P 14-60	M 0-6 G 0-12 P 35-180	4
師勝ジュニアA	○2-1 G 4-2 P 82-79	○2-0 G 4-2 P 85-74	○2-0 G 4-0 P 60-14		M 6-1 G 12-4 P 227-167	1

6年以下女子団体 Cブロック	榎原ジュニア	北山・東山	Ks' BC (ケーズBC)	西尾ジュニア	勝敗	順位
榎原ジュニア		X0-2 G 0-4 P 39-60	○2-0 G 4-0 P 60-38	○2-0 G 4-0 P 60-33	M 4-2 G 8-4 P 159-131	2
北山・東山	○2-0 G 4-0 P 60-39		○2-0 G 4-0 P 60-32	○2-0 G 4-0 P 60-39	M 6-0 G 12-0 P 180-110	1
Ks' BC (ケーズBC)	X0-2 G 0-4 P 38-60	X0-2 G 0-4 P 32-60		○2-1 G 4-3 P 92-88	M 2-5 G 4-11 P 162-208	3
西尾ジュニア	X0-2 G 0-4 P 33-60	X0-2 G 0-4 P 39-60	X1-2 G 3-4 P 88-92		M 1-6 G 3-12 P 160-212	4

6年以下女子団体 Dブロック	はりーあつぷ	にこにこ北城	WINジュニア	日進ジュニア	勝敗	順位
はりーあつぷ		○2-0 G 4-0 P 60-16	○2-0 G 4-0 P 60-22	○2-0 G 4-0 P 60-10	M 6-0 G 12-0 P 180-48	1
にこにこ北城	X0-2 G 0-4 P 16-60		X0-2 G 0-4 P 17-60	X0-2 G 0-4 P 42-60	M 0-6 G 0-12 P 75-180	4
WINジュニア	X0-2 G 0-4 P 22-60	○2-0 G 4-0 P 60-17		X0-2 G 2-4 P 74-75	M 2-4 G 6-8 P 156-152	3
日進ジュニア	X0-2 G 0-4 P 10-60	○2-0 G 4-0 P 60-42	○2-0 G 4-2 P 75-74		M 4-2 G 8-6 P 145-176	2

6年以下女子団体 決勝トーナメント

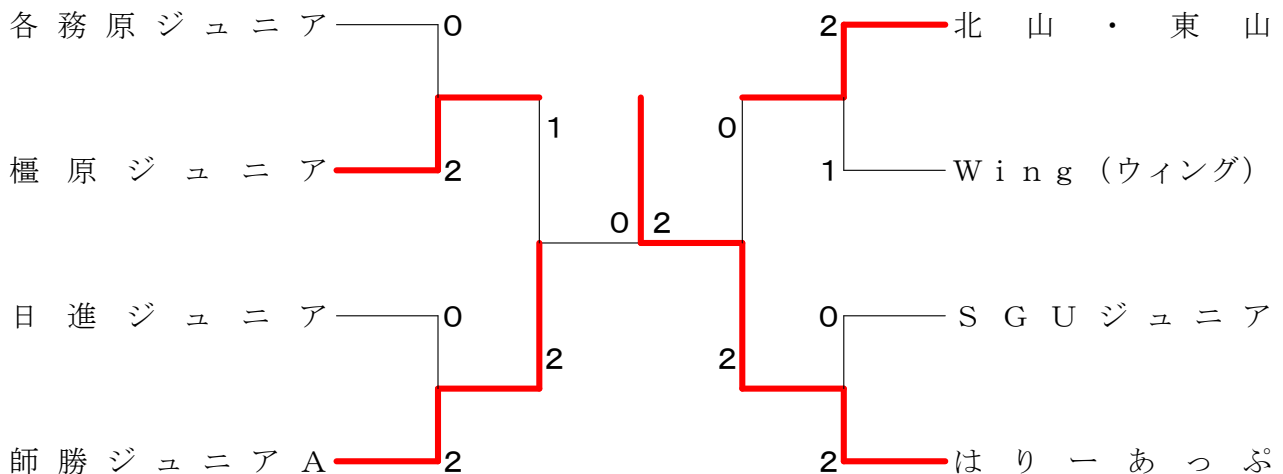

第12回北名古屋市オープンジュニア大会(女子)

平成26年11月24日 健康ドーム

4年以下女子団体 Aブロック	各務原ジュニア	日進ジュニア	WINジュニア	T-Jump Jr	師勝ジュニアB	勝敗	順位
各務原ジュニア	〇2-1 G 4-2 P 84-56	×0-2 G 0-4 P 39-60	×0-2 G 1-4 P 38-70	〇2-1 G 4-2 P 73-70	M 4-6 G 9-12 P 234-256		3
日進ジュニア	×1-2 G 2-4 P 56-84	〇2-0 G 4-0 P 60-32	×0-2 G 0-4 P 19-60	×0-2 G 0-4 P 24-60	M 1-8 G 2-16 P 131-264		5
WINジュニア	〇2-0 G 4-0 P 60-39	〇2-0 G 4-0 P 60-32	〇2-0 G 4-0 P 60-10	×0-2 G 0-4 P 10-60	〇2-0 G 4-0 P 60-18	M 6-2 G 12-4 P 190-149	2
T-Jump Jr	〇2-0 G 4-1 P 70-38	〇2-0 G 4-0 P 60-19	〇2-0 G 4-0 P 60-10	〇2-0 G 4-0 P 60-9	M 8-0 G 16-1 P 250-76		1
師勝ジュニアB	×1-2 G 2-4 P 70-73	〇2-0 G 4-0 P 60-24	×0-2 G 0-4 P 18-60	×0-2 G 0-4 P 9-60	M 3-6 G 6-12 P 157-217		4

4年以下女子団体 Bブロック	大垣北BSS	北山・東山	西尾ジュニア	犬山ドリームズ	師勝ジュニアA	勝敗	順位
大垣北BSS	〇2-0 G 4-1 P 63-47	×0-2 G 1-4 P 47-63	〇2-0 G 4-1 P 71-53	〇2-0 G 4-1 P 71-49	〇2-0 G 4-0 P 60-40	M 3-8 G 8-16 P 247-276	5
北山・東山	〇2-0 G 4-1 P 63-47	〇2-0 G 4-1 P 71-53	〇2-0 G 4-1 P 71-49	〇2-0 G 4-0 P 60-40	M 8-0 G 16-3 P 265-189		1
西尾ジュニア	〇2-1 G 4-2 P 70-68	×0-2 G 1-4 P 53-71	〇2-0 G 4-2 P 83-80	×1-2 G 2-4 P 74-71	M 5-5 G 11-12 P 280-290		2
犬山ドリームズ	〇2-1 G 4-2 P 60-62	×0-2 G 1-4 P 49-71	〇2-1 G 4-2 P 71-74	×1-2 G 2-5 P 75-96	M 5-6 G 11-13 P 255-303		3
師勝ジュニアA	〇2-1 G 4-3 P 83-70	×0-2 G 0-4 P 40-60	×0-2 G 2-4 P 80-83	〇2-1 G 5-2 P 96-75	M 4-6 G 11-13 P 299-288		4

4年以下女子団体 決勝トーナメント

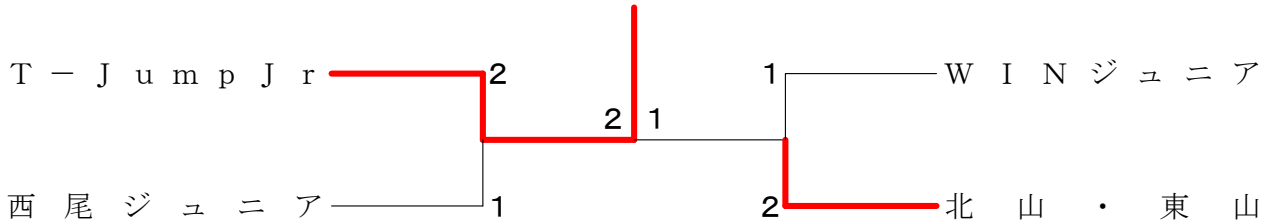

3年以下女子団体	榎原ジュニア	はりーあつぷ	Wing (ウイング)	大垣北BSS	T-Jump Jr	師勝ジュニア	勝敗	順位
榎原ジュニア	〇2-0 G 4-1 P 73-49	〇2-1 G 5-2 P 95-66	〇2-0 G 4-0 P 60-34	〇2-0 G 4-1 P 70-56	〇2-0 G 4-1 P 72-58	M 10-1 G 21-5 P 370-263		1
はりーあつぷ	×0-2 G 1-4 P 49-73	〇2-0 G 4-1 P 71-62	×0-2 G 1-4 P 62-71	〇2-1 G 4-3 P 82-81	×0-2 G 0-4 P 23-60	×1-2 G 3-5 P 92-105	M 3-9 G 9-20 P 308-390	5
Wing (ウイング)	×1-2 G 2-5 P 66-95	〇2-0 G 4-1 P 71-62	〇2-1 G 4-2 P 71-66	×0-2 G 0-4 P 44-60	×1-2 G 2-4 P 47-76	M 6-7 G 12-16 P 299-359		4
大垣北BSS	×0-2 G 0-4 P 34-60	×1-2 G 3-4 P 81-82	×1-2 G 2-4 P 66-71	〇2-0 G 4-0 P 60-31	×0-2 G 0-4 P 31-60	×0-2 G 0-4 P 30-60	M 2-10 G 5-20 P 242-333	6
T-Jump Jr	×0-2 G 1-4 P 56-70	〇2-0 G 4-0 P 60-23	〇2-0 G 4-0 P 60-44	〇2-0 G 4-0 P 60-31	×0-2 G 1-4 P 39-74	M 6-4 G 14-8 P 275-242		3
師勝ジュニア	×0-2 G 1-4 P 58-72	〇2-1 G 5-3 P 105-92	〇2-1 G 4-2 P 76-47	〇2-0 G 4-0 P 60-30	〇2-0 G 4-1 P 74-39	M 8-4 G 18-10 P 373-280		2

<p>試合番号 A-1</p> <p>各務原ジュニア 2 - 0 ウィスタリアジュニア</p> <p>丹羽悦子 2 $\begin{pmatrix} 15-8 \\ 7-15 \\ 15-13 \end{pmatrix}$ 1 峯山くるみ</p> <p>畠山和佳奈 2 $\begin{pmatrix} 15-7 \\ 15-4 \end{pmatrix}$ 0 山崎萌貴 中島遥香</p> <p>中島愛香 $\left(\right)$ 石原優南</p>	<p>試合番号 A-2</p> <p>SGUジュニア 2 - 1 師勝ジュニアB</p> <p>秋間咲緒里 2 $\begin{pmatrix} 15-5 \\ 15-3 \end{pmatrix}$ 0 飯田奈絵</p> <p>鈴木桃花 0 $\begin{pmatrix} 4-15 \\ 3-15 \end{pmatrix}$ 2 毛利葉奈 戸上凜</p> <p>杉原汐莉 2 $\begin{pmatrix} 15-10 \\ 15-7 \end{pmatrix}$ 0 深見茉由奈</p>	<p>試合番号 A-3</p> <p>各務原ジュニア 2 - 1 SGUジュニア</p> <p>中島愛香 0 $\begin{pmatrix} 8-15 \\ 14-15 \end{pmatrix}$ 2 秋間咲緒里</p> <p>畠山和佳奈 2 $\begin{pmatrix} 15-8 \\ 15-4 \end{pmatrix}$ 0 鈴木桃花 中島遥香 戸上凜</p> <p>丹羽悦子 2 $\begin{pmatrix} 15-13 \\ 15-13 \end{pmatrix}$ 0 杉原汐莉</p>
<p>試合番号 A-4</p> <p>師勝ジュニアB 2 - 0 ウィスタリアジュニア</p> <p>深見茉由奈 2 $\begin{pmatrix} 15-4 \\ 15-1 \end{pmatrix}$ 0 林愛理</p> <p>足達美羽 2 $\begin{pmatrix} 15-7 \\ 11-15 \\ 15-11 \end{pmatrix}$ 1 石原優南 松本未来 山崎萌貴</p> <p>飯田奈絵 $\left(\right)$ 峯山くるみ</p>	<p>試合番号 A-5</p> <p>各務原ジュニア 2 - 1 師勝ジュニアB</p> <p>丹羽悦子 2 $\begin{pmatrix} 15-8 \\ 15-14 \end{pmatrix}$ 0 深見茉由奈</p> <p>畠山和佳奈 0 $\begin{pmatrix} 13-15 \\ 9-15 \end{pmatrix}$ 2 飯田奈絵 中島遥香 足達美羽</p> <p>中島愛香 2 $\begin{pmatrix} 14-15 \\ 15-7 \\ 15-11 \end{pmatrix}$ 1 毛利葉奈</p>	<p>試合番号 A-6</p> <p>SGUジュニア 2 - 0 ウィスタリアジュニア</p> <p>秋間咲緒里 2 $\begin{pmatrix} 15-6 \\ 15-3 \end{pmatrix}$ 0 石原優南</p> <p>杉原汐莉 2 $\begin{pmatrix} 15-5 \\ 15-4 \end{pmatrix}$ 0 山崎萌貴 鈴木桃花 林愛理</p> <p>戸上凜 $\left(\right)$ 峯山くるみ</p>
<p>ウィング 試合番号 B-1</p> <p>Wing (ウィング) 2 - 1 T-Jump Jr</p> <p>杉井巴彩里 2 $\begin{pmatrix} 15-13 \\ 15-12 \end{pmatrix}$ 0 近藤蓮</p> <p>漆崎真友 0 $\begin{pmatrix} 14-15 \\ 11-15 \end{pmatrix}$ 2 鈴木すみれ 野坂明李 佐久間望永</p> <p>大濱結花子 2 $\begin{pmatrix} 15-11 \\ 15-11 \end{pmatrix}$ 0 河合陽菜</p>	<p>試合番号 B-2</p> <p>師勝ジュニアA 2 - 0 名古屋スポ少</p> <p>前田百花 2 $\begin{pmatrix} 15-3 \\ 15-0 \end{pmatrix}$ 0 松永紗和</p> <p>杉村那智 2 $\begin{pmatrix} 15-5 \\ 15-6 \end{pmatrix}$ 0 山内双葉 有賀杏奈 御山莉世</p> <p>成清颯花 $\left(\right)$ 御山莉央</p>	<p>試合番号 B-3</p> <p>T-Jump Jr 2 - 0 名古屋スポ少</p> <p>近藤蓮 2 $\begin{pmatrix} 15-0 \\ 15-2 \end{pmatrix}$ 0 山内双葉</p> <p>鈴木すみれ 2 $\begin{pmatrix} 15-2 \\ 15-3 \end{pmatrix}$ 0 御山莉央 佐久間望永 松永紗和</p> <p>河合陽菜 $\left(\right)$ 御山莉世</p>
<p>試合番号 B-4 ウィング</p> <p>師勝ジュニアA 2 - 0 Wing (ウィング)</p> <p>前田百花 2 $\begin{pmatrix} 13-15 \\ 15-12 \\ 15-4 \end{pmatrix}$ 1 杉井巴彩里</p> <p>杉村那智 2 $\begin{pmatrix} 15-14 \\ 12-15 \\ 15-14 \end{pmatrix}$ 1 大濱結花子 沖野南美 谷口あい</p> <p>成清颯花 $\left(\right)$ 野坂明李</p>	<p>試合番号 B-5</p> <p>師勝ジュニアA 2 - 1 T-Jump Jr</p> <p>前田百花 2 $\begin{pmatrix} 15-10 \\ 15-13 \end{pmatrix}$ 0 佐久間望永</p> <p>杉村那智 0 $\begin{pmatrix} 14-15 \\ 8-15 \end{pmatrix}$ 2 鈴木すみれ 有賀杏奈 河合陽菜</p> <p>成清颯花 2 $\begin{pmatrix} 15-13 \\ 15-13 \end{pmatrix}$ 0 近藤蓮</p>	<p>ウィング 試合番号 B-6</p> <p>Wing (ウィング) 2 - 0 名古屋スポ少</p> <p>杉井巴彩里 2 $\begin{pmatrix} 15-4 \\ 15-4 \end{pmatrix}$ 0 松永紗和</p> <p>谷口あい 2 $\begin{pmatrix} 15-2 \\ 15-4 \end{pmatrix}$ 0 御山莉央 野坂明李 御山莉世</p> <p>漆崎真友 $\left(\right)$ 山内双葉</p>

<p>試合番号 C-1</p> <p>北山・東山 2 - 0 榎原ジュニア</p> <p>木村真菜 2 $\begin{pmatrix} 15-5 \\ 15-8 \end{pmatrix}$ 0 杉山優菜</p> <p>小林桃子 2 $\begin{pmatrix} 15-14 \\ 15-12 \end{pmatrix}$ 0 中畠紗希 菊池あやめ 千葉優雨</p> <p>因藤来夢 $\left(\right)$ 岡本奈夕</p>	<p>ケーズBC 試合番号 C-2</p> <p>Ks'BC(ケーズBC) 2 - 1 西尾ジュニア</p> <p>近藤彩乃 0 $\begin{pmatrix} 7-15 \\ 11-15 \end{pmatrix}$ 2 近藤梨乃</p> <p>桑坪華 2 $\begin{pmatrix} 15-14 \\ 15-13 \end{pmatrix}$ 0 田口佳奈 石原風紗 山口桃奈</p> <p>矢島芽衣 2 $\begin{pmatrix} 15-5 \\ 14-15 \\ 15-11 \end{pmatrix}$ 1 大西彩矢</p>	<p>試合番号 C-3 ケーズBC</p> <p>榎原ジュニア 2 - 0 Ks'BC(ケーズBC)</p> <p>中畠紗希 2 $\begin{pmatrix} 15-6 \\ 15-8 \end{pmatrix}$ 0 近藤彩乃</p> <p>杉山優菜 2 $\begin{pmatrix} 15-10 \\ 15-14 \end{pmatrix}$ 0 桑坪華 岡本奈夕 石原風紗</p> <p>古根川美桜 $\left(\right)$ 矢島芽衣</p>
<p>試合番号 C-4</p> <p>北山・東山 2 - 0 西尾ジュニア</p> <p>小林桃子 2 $\begin{pmatrix} 15-11 \\ 15-13 \end{pmatrix}$ 0 田口佳奈</p> <p>木村真菜 2 $\begin{pmatrix} 15-6 \\ 15-9 \end{pmatrix}$ 0 山口桃奈 菊池あやめ 近藤梨乃</p> <p>因藤来夢 $\left(\right)$ 牧杏花</p>	<p>試合番号 C-5</p> <p>榎原ジュニア 2 - 0 西尾ジュニア</p> <p>古根川美桜 2 $\begin{pmatrix} 15-7 \\ 15-4 \end{pmatrix}$ 0 田口佳奈</p> <p>杉山優菜 2 $\begin{pmatrix} 15-10 \\ 15-12 \end{pmatrix}$ 0 山口桃奈 中畠紗希 近藤梨乃</p> <p>千葉優雨 $\left(\right)$ 大西彩矢</p>	<p>試合番号 C-6 ケーズBC</p> <p>北山・東山 2 - 0 Ks'BC(ケーズBC)</p> <p>菊池あやめ 2 $\begin{pmatrix} 15-9 \\ 15-2 \end{pmatrix}$ 0 近藤彩乃</p> <p>小林桃子 2 $\begin{pmatrix} 15-9 \\ 15-12 \end{pmatrix}$ 0 桑坪華 因藤来夢 石原風紗</p> <p>木村真菜 $\left(\right)$ 矢島芽衣</p>
<p>試合番号 D-1</p> <p>はりーあつぷ 2 - 0 にこにこ北城</p> <p>山本鈴乃 2 $\begin{pmatrix} 15-4 \\ 15-4 \end{pmatrix}$ 0 松本莉奈</p> <p>久湊菜々 2 $\begin{pmatrix} 15-5 \\ 15-3 \end{pmatrix}$ 0 富田あいり 石田萌 長江佑菜</p> <p>山本琴乃 $\left(\right)$ 富田ゆうり</p>	<p>試合番号 D-2</p> <p>日進ジュニア 2 - 0 WINジュニア</p> <p>杉原颯姫 2 $\begin{pmatrix} 10-15 \\ 15-13 \\ 15-11 \end{pmatrix}$ 1 堀部未桜</p> <p>伊藤実咲 2 $\begin{pmatrix} 5-15 \\ 15-14 \\ 15-6 \end{pmatrix}$ 1 見尾谷捺美 尾形珠季 山本麻央</p> <p>林穂乃花 $\left(\right)$ 近藤加奈子</p>	<p>試合番号 D-3</p> <p>はりーあつぷ 2 - 0 WINジュニア</p> <p>山本琴乃 2 $\begin{pmatrix} 15-9 \\ 15-2 \end{pmatrix}$ 0 堀部未桜</p> <p>久湊菜々 2 $\begin{pmatrix} 15-5 \\ 15-6 \end{pmatrix}$ 0 見尾谷捺美 石田萌 山本麻央</p> <p>山本鈴乃 $\left(\right)$ 近藤加奈子</p>
<p>試合番号 D-4</p> <p>日進ジュニア 2 - 0 にこにこ北城</p> <p>林穂乃花 2 $\begin{pmatrix} 15-9 \\ 15-11 \end{pmatrix}$ 0 富田あいり</p> <p>伊藤実咲 2 $\begin{pmatrix} 15-12 \\ 15-10 \end{pmatrix}$ 0 松本莉奈 尾形珠季 富田ゆうり</p> <p>杉原颯姫 $\left(\right)$ 長江佑菜</p>	<p>試合番号 D-5</p> <p>はりーあつぷ 2 - 0 日進ジュニア</p> <p>山本鈴乃 2 $\begin{pmatrix} 15-2 \\ 15-3 \end{pmatrix}$ 0 祖父江楽</p> <p>久湊菜々 2 $\begin{pmatrix} 15-3 \\ 15-2 \end{pmatrix}$ 0 伊藤実咲 石田萌 尾形珠季</p> <p>山本琴乃 $\left(\right)$ 杉原颯姫</p>	<p>試合番号 D-6</p> <p>WINジュニア 2 - 0 にこにこ北城</p> <p>堀部未桜 2 $\begin{pmatrix} 15-6 \\ 15-4 \end{pmatrix}$ 0 富田あいり</p> <p>見尾谷捺美 2 $\begin{pmatrix} 15-4 \\ 15-3 \end{pmatrix}$ 0 長江佑菜 近藤加奈子 富田ゆうり</p> <p>山本麻央 $\left(\right)$ 松本莉奈</p>

<p>試合番号 1</p> <p>榎原ジュニア 2 - 0 各務原ジュニア</p> <p>古根川美桜 2 $\left(\begin{smallmatrix} 15-12 \\ 15-11 \end{smallmatrix} \right)$ 0 丹羽悦子</p> <p>杉山優菜 2 $\left(\begin{smallmatrix} 15-6 \\ 15-8 \end{smallmatrix} \right)$ 0 畠山和佳奈 中島遥香</p> <p>千葉優雨 $\left(\quad \right)$ 中島愛香</p>	<p>試合番号 2</p> <p>師勝ジュニアA 2 - 0 日進ジュニア</p> <p>前田百花 2 $\left(\begin{smallmatrix} 15-11 \\ 15-10 \end{smallmatrix} \right)$ 0 杉原颯姫</p> <p>杉村那智 2 $\left(\begin{smallmatrix} 15-11 \\ 15-7 \end{smallmatrix} \right)$ 0 伊藤実咲 沖野南美 尾形珠季</p> <p>成清颯花 $\left(\quad \right)$ 林穂乃花</p>	<p>試合番号 3 ウイング</p> <p>北山・東山 2 - 1 Wing (ウイング)</p> <p>木村真菜 1 $\left(\begin{smallmatrix} 9-15 \\ 15-13 \\ 10-15 \end{smallmatrix} \right)$ 2 杉井巴彩里</p> <p>小林桃子 2 $\left(\begin{smallmatrix} 15-9 \\ 13-15 \\ 15-4 \end{smallmatrix} \right)$ 1 大濱結花子 菊地あやめ 谷口あい</p> <p>因藤来夢 2 $\left(\begin{smallmatrix} 15-8 \\ 15-6 \end{smallmatrix} \right)$ 0 漆崎真友</p>
<p>試合番号 4</p> <p>はりーあつぷ 2 - 0 SGUジュニア</p> <p>久湊菜々 2 $\left(\begin{smallmatrix} 15-2 \\ 15-0 \end{smallmatrix} \right)$ 0 戸上凜</p> <p>山本鈴乃 2 $\left(\begin{smallmatrix} 15-3 \\ 15-5 \end{smallmatrix} \right)$ 0 秋間咲緒里 山本琴乃 杉原汐莉</p> <p>石田萌 $\left(\quad \right)$ 鈴木桃花</p>	<p>試合番号 5</p> <p>師勝ジュニアA 2 - 1 榎原ジュニア</p> <p>成清颯花 2 $\left(\begin{smallmatrix} 15-6 \\ 15-12 \end{smallmatrix} \right)$ 0 岡本奈夕</p> <p>杉村那智 1 $\left(\begin{smallmatrix} 15-10 \\ 12-15 \\ 13-15 \end{smallmatrix} \right)$ 2 杉山優菜 沖野南美 中島遥香</p> <p>前田百花 2 $\left(\begin{smallmatrix} 15-2 \\ 15-2 \end{smallmatrix} \right)$ 0 古根川美桜</p>	<p>試合番号 6</p> <p>はりーあつぷ 2 - 0 北山・東山</p> <p>山本鈴乃 2 $\left(\begin{smallmatrix} 15-9 \\ 15-2 \end{smallmatrix} \right)$ 0 木村真菜</p> <p>久湊菜々 2 $\left(\begin{smallmatrix} 15-5 \\ 15-4 \end{smallmatrix} \right)$ 0 小林桃子 石田萌 菊地あやめ</p> <p>山本琴乃 $\left(\quad \right)$ 因藤来夢</p>
<p>試合番号 7</p> <p>はりーあつぷ 2 - 0 師勝ジュニアA</p> <p>山本鈴乃 2 $\left(\begin{smallmatrix} 15-9 \\ 15-9 \end{smallmatrix} \right)$ 0 前田百花</p> <p>久湊菜々 2 $\left(\begin{smallmatrix} 15-14 \\ 15-6 \end{smallmatrix} \right)$ 0 杉村那智 石田萌 沖野南美</p> <p>山本琴乃 $\left(\quad \right)$ 成清颯花</p>		

<p>試合番号 A-1</p> <p>各務原ジュニア 2 - 1 日進ジュニア</p> <p>末永莉子 0 $\begin{pmatrix} 12-15 \\ 12-15 \end{pmatrix}$ 2 林亜花梨</p> <p>関谷菜音 2 $\begin{pmatrix} 15-3 \\ 15-14 \end{pmatrix}$ 0 杉原愛姫 足立奈律</p> <p>牧田莉奈 2 $\begin{pmatrix} 15-2 \\ 15-7 \end{pmatrix}$ 0 祖父江遥</p>	<p>試合番号 A-2</p> <p>T-Jump Jr 2 - 0 師勝ジュニアB</p> <p>河辺美颯 2 $\begin{pmatrix} 15-2 \\ 15-4 \end{pmatrix}$ 0 青木桜子</p> <p>鈴木萌花 2 $\begin{pmatrix} 15-1 \\ 15-2 \end{pmatrix}$ 0 重松咲希 鈴木悠花 熊崎未公来</p> <p>山上瑞季 () 国本若那</p>	<p>試合番号 A-3</p> <p>WINジュニア 2 - 0 各務原ジュニア</p> <p>近藤安 2 $\begin{pmatrix} 15-11 \\ 15-8 \end{pmatrix}$ 0 末永莉子</p> <p>近藤梨乃 2 $\begin{pmatrix} 15-14 \\ 15-6 \end{pmatrix}$ 0 早野日和香 野田美咲 関谷菜音</p> <p>若村芽映 () 牧田莉奈</p>
<p>試合番号 A-4</p> <p>T-Jump Jr 2 - 0 日進ジュニア</p> <p>河辺美颯 2 $\begin{pmatrix} 15-3 \\ 15-5 \end{pmatrix}$ 0 林亜花梨</p> <p>山上瑞季 2 $\begin{pmatrix} 15-9 \\ 15-2 \end{pmatrix}$ 0 杉原愛姫 大河礼奈 岡島早那</p> <p>鈴木萌花 () 片岡杏胡</p>	<p>試合番号 A-5</p> <p>WINジュニア 2 - 0 師勝ジュニアB</p> <p>近藤安 2 $\begin{pmatrix} 15-3 \\ 15-4 \end{pmatrix}$ 0 森遥菜</p> <p>近藤梨乃 2 $\begin{pmatrix} 15-6 \\ 15-5 \end{pmatrix}$ 0 重松咲希 野田美咲 国本若那</p> <p>若村芽映 () 青木桜子</p>	<p>試合番号 A-6</p> <p>T-Jump Jr 2 - 0 各務原ジュニア</p> <p>河辺美颯 2 $\begin{pmatrix} 15-0 \\ 15-7 \end{pmatrix}$ 0 関谷菜音</p> <p>山上瑞季 2 $\begin{pmatrix} 15-5 \\ 10-15 \\ 15-11 \end{pmatrix}$ 1 末永莉子 大河礼奈 牧田莉奈</p> <p>鈴木悠花 () 足立奈律</p>
<p>試合番号 A-7</p> <p>師勝ジュニアB 2 - 0 日進ジュニア</p> <p>青木桜子 2 $\begin{pmatrix} 15-7 \\ 15-9 \end{pmatrix}$ 0 林亜花梨</p> <p>熊崎未公来 2 $\begin{pmatrix} 15-5 \\ 15-3 \end{pmatrix}$ 0 片岡杏胡 国本若那 岡島早那</p> <p>森遥菜 () 杉原愛姫</p>	<p>試合番号 A-8</p> <p>T-Jump Jr 2 - 0 WINジュニア</p> <p>河辺美颯 2 $\begin{pmatrix} 15-2 \\ 15-2 \end{pmatrix}$ 0 若村芽映</p> <p>鈴木萌花 2 $\begin{pmatrix} 15-3 \\ 15-3 \end{pmatrix}$ 0 近藤梨乃 鈴木悠花 野田美咲</p> <p>山上瑞季 () 近藤安</p>	<p>試合番号 A-9</p> <p>各務原ジュニア 2 - 1 師勝ジュニアB</p> <p>牧田莉奈 0 $\begin{pmatrix} 4-15 \\ 9-15 \end{pmatrix}$ 2 青木桜子</p> <p>早野日和香 2 $\begin{pmatrix} 15-8 \\ 15-12 \end{pmatrix}$ 0 重松咲希 足立奈律 国本若那</p> <p>末永莉子 2 $\begin{pmatrix} 15-8 \\ 15-12 \end{pmatrix}$ 0 森遥菜</p>
<p>試合番号 A-10</p> <p>WINジュニア 2 - 0 日進ジュニア</p> <p>若村芽映 2 $\begin{pmatrix} 15-8 \\ 15-8 \end{pmatrix}$ 0 杉原愛姫</p> <p>近藤梨乃 2 $\begin{pmatrix} 15-7 \\ 15-9 \end{pmatrix}$ 0 林亜花梨 野田美咲 岡島早那</p> <p>近藤安 () 祖父江遥</p>	<p>試合番号 B-1</p> <p>北山・東山 2 - 0 大垣北BSS</p> <p>鈴木更沙 2 $\begin{pmatrix} 3-15 \\ 15-8 \\ 15-14 \end{pmatrix}$ 1 山本蒼依</p> <p>小澤咲希 2 $\begin{pmatrix} 15-7 \\ 15-3 \end{pmatrix}$ 0 中山悠希奈 百合草樺蓮 中島優</p> <p>小林愛菜 () 志知夕里菜</p>	<p>試合番号 B-2</p> <p>師勝ジュニアA 2 - 1 犬山ドリームズ</p> <p>深見莉和菜 2 $\begin{pmatrix} 15-13 \\ 15-14 \end{pmatrix}$ 0 岡本萌</p> <p>溝上愛梨 1 $\begin{pmatrix} 15-8 \\ 13-15 \\ 8-15 \end{pmatrix}$ 2 板津菜々 松元碧彩 小立采音</p> <p>朝倉茉友 2 $\begin{pmatrix} 15-5 \\ 15-5 \end{pmatrix}$ 0 相京真依愛</p>

<p>試合番号 B-3</p> <p>西尾ジュニア 2 - 1 大垣北BSS</p> <p>大西麻由 0 $\begin{pmatrix} 4-15 \\ 6-15 \end{pmatrix}$ 2 志知夕里菜</p> <p>稲垣諒子 2 $\begin{pmatrix} 15-12 \\ 15-8 \end{pmatrix}$ 0 渡邊侑菜 鳥居玲那 中島優</p> <p>小笠原侑花 2 $\begin{pmatrix} 15-6 \\ 15-12 \end{pmatrix}$ 0 山本蒼依</p>	<p>試合番号 B-4</p> <p>北山・東山 2 - 0 犬山ドリームズ</p> <p>小林愛菜 2 $\begin{pmatrix} 15-4 \\ 15-4 \end{pmatrix}$ 0 岡本芽</p> <p>小澤咲希 2 $\begin{pmatrix} 15-12 \\ 11-15 \end{pmatrix}$ 1 岡本萌 百合草樺蓮 板津菜々</p> <p>鈴木更沙 $\left(\right)$ 小立采音</p>	<p>試合番号 B-5</p> <p>西尾ジュニア 2 - 0 師勝ジュニアA</p> <p>小笠原侑花 2 $\begin{pmatrix} 9-15 \\ 15-10 \\ 15-14 \end{pmatrix}$ 1 朝倉茉友</p> <p>大西麻由 2 $\begin{pmatrix} 15-12 \\ 14-15 \\ 15-14 \end{pmatrix}$ 1 溝上愛梨 稲垣諒子 松元碧彩</p> <p>鳥居玲那 $\left(\right)$ 深見莉和菜</p>
<p>試合番号 B-6</p> <p>犬山ドリームズ 2 - 1 大垣北BSS</p> <p>小笠原舞 0 $\begin{pmatrix} 0-15 \\ 0-15 \end{pmatrix}$ 2 志知夕里菜</p> <p>板津菜々 2 $\begin{pmatrix} 15-3 \\ 15-7 \end{pmatrix}$ 0 渡邊侑菜 小立采音 中山悠希奈</p> <p>岡本萌 2 $\begin{pmatrix} 15-11 \\ 15-11 \end{pmatrix}$ 0 山本蒼依</p>	<p>試合番号 B-7</p> <p>北山・東山 2 - 0 師勝ジュニアA</p> <p>鈴木更沙 2 $\begin{pmatrix} 15-5 \\ 15-12 \end{pmatrix}$ 0 松元碧彩</p> <p>小澤咲希 2 $\begin{pmatrix} 15-10 \\ 15-13 \end{pmatrix}$ 0 溝上愛梨 百合草樺蓮 朝倉茉友</p> <p>小林愛菜 $\left(\right)$ 深見莉和菜</p>	<p>試合番号 B-8</p> <p>犬山ドリームズ 2 - 1 西尾ジュニア</p> <p>成田亜弥香 0 $\begin{pmatrix} 9-15 \\ 2-15 \end{pmatrix}$ 2 鳥居玲那</p> <p>板津菜々 2 $\begin{pmatrix} 15-12 \\ 15-9 \end{pmatrix}$ 0 小笠原侑花 小立采音 稲垣諒子</p> <p>岡本萌 2 $\begin{pmatrix} 15-11 \\ 15-12 \end{pmatrix}$ 0 大西麻由</p>
<p>試合番号 B-9</p> <p>師勝ジュニアA 2 - 1 大垣北BSS</p> <p>深見莉和菜 0 $\begin{pmatrix} 4-15 \\ 5-15 \end{pmatrix}$ 2 志知夕里菜</p> <p>朝倉茉友 2 $\begin{pmatrix} 15-2 \\ 15-6 \end{pmatrix}$ 0 中山悠希奈 溝上愛梨 中島優</p> <p>松元碧彩 2 $\begin{pmatrix} 14-15 \\ 15-10 \\ 15-7 \end{pmatrix}$ 1 渡邊侑菜</p>	<p>試合番号 B-10</p> <p>北山・東山 2 - 0 西尾ジュニア</p> <p>小林愛菜 2 $\begin{pmatrix} 11-15 \\ 15-10 \\ 15-6 \end{pmatrix}$ 1 小笠原侑花</p> <p>鈴木更沙 2 $\begin{pmatrix} 15-14 \\ 15-8 \end{pmatrix}$ 0 稲垣諒子 小澤咲希 鳥居玲那</p> <p>百合草樺蓮 $\left(\right)$ 大西麻由</p>	<p>試合番号 1</p> <p>T-Jump Jr 2 - 1 西尾ジュニア</p> <p>河辺美颯 2 $\begin{pmatrix} 15-3 \\ 15-5 \end{pmatrix}$ 0 稲垣諒子</p> <p>山上瑞季 0 $\begin{pmatrix} 13-15 \\ 9-15 \end{pmatrix}$ 2 小笠原侑花 大河礼奈 大西麻由</p> <p>鈴木萌花 2 $\begin{pmatrix} 15-1 \\ 15-2 \end{pmatrix}$ 0 鳥居玲那</p>
<p>試合番号 2</p> <p>北山・東山 2 - 1 WINジュニア</p> <p>鈴木更沙 0 $\begin{pmatrix} 6-15 \\ 13-15 \end{pmatrix}$ 2 近藤安</p> <p>小林愛菜 2 $\begin{pmatrix} 15-8 \\ 15-9 \end{pmatrix}$ 0 近藤梨乃 百合草樺蓮 野田美咲</p> <p>小澤咲希 2 $\begin{pmatrix} 15-9 \\ 9-15 \\ 15-14 \end{pmatrix}$ 1 若村芽映</p>	<p>試合番号 3</p> <p>T-Jump Jr 2 - 1 北山・東山</p> <p>河辺美颯 2 $\begin{pmatrix} 15-6 \\ 15-4 \end{pmatrix}$ 0 鈴木更沙</p> <p>鈴木萌花 2 $\begin{pmatrix} 13-15 \\ 15-12 \\ 15-12 \end{pmatrix}$ 1 小林愛菜 鈴木悠花 百合草樺蓮</p> <p>山上瑞季 1 $\begin{pmatrix} 15-10 \\ 11-15 \\ 11-15 \end{pmatrix}$ 2 小澤咲希</p>	

<p>試合番号 A-1</p> <p>檀原ジュニア 2 - 0 はりーあつぷ</p> <p>梅本実紀 2 $\begin{pmatrix} 13-15 \\ 15-7 \\ 15-8 \end{pmatrix}$ 1 山田久遠</p> <p>加藤歩未 2 $\begin{pmatrix} 15-12 \\ 15-7 \end{pmatrix}$ 0 山脇杏梨 峯岡侑那 藤井心町</p> <p>今井渚月 $\begin{pmatrix} \\ \\ \end{pmatrix}$ 田中里歩</p>	<p>ウイング 試合番号 A-2</p> <p>Wing (ウイング) 2 - 1 大垣北BSS</p> <p>用田彩実 2 $\begin{pmatrix} 15-10 \\ 15-9 \end{pmatrix}$ 0 山下紗依</p> <p>高橋美羽 0 $\begin{pmatrix} 6-15 \\ 5-15 \end{pmatrix}$ 2 白井楓香 細野優花 木下さよ</p> <p>野坂侑李 2 $\begin{pmatrix} 15-11 \\ 15-6 \end{pmatrix}$ 0 外山乃彩</p>	<p>試合番号 A-3</p> <p>師勝ジュニア 2 - 0 T-Jump Jr</p> <p>玉木亜弥 2 $\begin{pmatrix} 15-9 \\ 15-7 \end{pmatrix}$ 0 伊藤衣里</p> <p>唐欣友 2 $\begin{pmatrix} 15-7 \\ 14-15 \\ 15-1 \end{pmatrix}$ 1 河合華琉 中上未来 片山せりな</p> <p>伊藤亜咲実 $\begin{pmatrix} \\ \end{pmatrix}$ 渡辺杏和</p>
<p>試合番号 A-4 ウイング</p> <p>檀原ジュニア 2 - 1 Wing (ウイング)</p> <p>今井渚月 1 $\begin{pmatrix} 15-14 \\ 13-15 \\ 7-15 \end{pmatrix}$ 2 用田彩実</p> <p>加藤歩未 2 $\begin{pmatrix} 15-12 \\ 15-5 \end{pmatrix}$ 0 高橋美羽 峯岡侑那 野坂侑李</p> <p>梅本実紀 2 $\begin{pmatrix} 15-2 \\ 15-3 \end{pmatrix}$ 0 細野優花</p>	<p>試合番号 A-5</p> <p>T-Jump Jr 2 - 0 はりーあつぷ</p> <p>河合華琉 2 $\begin{pmatrix} 15-5 \\ 15-4 \end{pmatrix}$ 0 田中里歩</p> <p>渡辺杏和 2 $\begin{pmatrix} 15-5 \\ 15-9 \end{pmatrix}$ 0 山脇杏梨 伊藤衣里 藤井心町</p> <p>片山せりな $\begin{pmatrix} \\ \end{pmatrix}$ 山田久遠</p>	<p>試合番号 A-6</p> <p>師勝ジュニア 2 - 0 大垣北BSS</p> <p>玉木亜弥 2 $\begin{pmatrix} 15-8 \\ 15-8 \end{pmatrix}$ 0 山下紗依</p> <p>唐欣友 2 $\begin{pmatrix} 15-8 \\ 15-6 \end{pmatrix}$ 0 白井楓香 中上未来 渡邊あづ奈</p> <p>伊藤菜央加 $\begin{pmatrix} \\ \end{pmatrix}$ 木下さよ</p>
<p>試合番号 A-7</p> <p>檀原ジュニア 2 - 0 大垣北BSS</p> <p>梅本実紀 2 $\begin{pmatrix} 15-9 \\ 15-1 \end{pmatrix}$ 0 外山乃彩</p> <p>加藤歩未 2 $\begin{pmatrix} 15-14 \\ 15-10 \end{pmatrix}$ 0 山下紗依 峯岡侑那 渡邊あづ奈</p> <p>今井渚月 $\begin{pmatrix} \\ \end{pmatrix}$ 白井楓香</p>	<p>試合番号 A-8 ウイング</p> <p>T-Jump Jr 2 - 0 Wing (ウイング)</p> <p>片山せりな 2 $\begin{pmatrix} 15-14 \\ 15-13 \end{pmatrix}$ 0 野坂侑李</p> <p>渡辺杏和 2 $\begin{pmatrix} 15-12 \\ 15-5 \end{pmatrix}$ 0 用田彩実 伊藤衣里 細野優花</p> <p>河合華琉 $\begin{pmatrix} \\ \end{pmatrix}$ 高橋美羽</p>	<p>試合番号 A-9</p> <p>師勝ジュニア 2 - 1 はりーあつぷ</p> <p>玉木亜弥 1 $\begin{pmatrix} 5-15 \\ 15-7 \\ 12-15 \end{pmatrix}$ 2 山田久遠</p> <p>伊藤亜咲実 2 $\begin{pmatrix} 15-11 \\ 15-10 \end{pmatrix}$ 0 山脇杏梨 伊藤菜央加 田中里歩</p> <p>中上未来 2 $\begin{pmatrix} 13-15 \\ 15-14 \\ 15-5 \end{pmatrix}$ 1 藤井心町</p>
<p>試合番号 A-10</p> <p>檀原ジュニア 2 - 0 T-Jump Jr</p> <p>今井渚月 2 $\begin{pmatrix} 15-14 \\ 10-15 \\ 15-6 \end{pmatrix}$ 1 伊藤衣里</p> <p>加藤歩未 2 $\begin{pmatrix} 15-9 \\ 15-12 \end{pmatrix}$ 0 河合華琉 峯岡侑那 片山せりな</p> <p>梅本実紀 $\begin{pmatrix} \\ \\ \end{pmatrix}$ 渡辺杏和</p>	<p>試合番号 A-11</p> <p>はりーあつぷ 2 - 1 大垣北BSS</p> <p>山田久遠 2 $\begin{pmatrix} 15-13 \\ 15-3 \end{pmatrix}$ 0 渡邊あづ奈</p> <p>山脇杏梨 0 $\begin{pmatrix} 11-15 \\ 6-15 \end{pmatrix}$ 2 白井楓香 田中里歩 木下さよ</p> <p>藤井心町 2 $\begin{pmatrix} 15-14 \\ 5-15 \\ 15-6 \end{pmatrix}$ 1 山下紗依</p>	<p>試合番号 A-12 ウイング</p> <p>師勝ジュニア 2 - 1 Wing (ウイング)</p> <p>伊藤菜央加 0 $\begin{pmatrix} 3-15 \\ 13-15 \end{pmatrix}$ 2 用田彩実</p> <p>唐欣宇 2 $\begin{pmatrix} 15-4 \\ 15-6 \end{pmatrix}$ 0 高橋美羽 中上未来 野坂侑李</p> <p>玉木亜弥 2 $\begin{pmatrix} 15-3 \\ 15-4 \end{pmatrix}$ 0 細野優花</p>

試合番号 A-13	ウイング 試合番号 A-14	試合番号 A-15
榎原ジュニア 2 - 0 師勝ジュニア 梅本実紀 2 $\left(\begin{smallmatrix} 15-12 \\ 15-8 \end{smallmatrix} \right)$ 0 玉木亜弥 加藤歩未 2 $\left(\begin{smallmatrix} 15-9 \\ 12-15 \\ 15-14 \end{smallmatrix} \right)$ 1 唐欣宇 峯岡侑那 $\left(\quad \right)$ 中上未来 今井渚月 $\left(\quad \right)$ 伊藤亜咲実	Wing (ウイング) 2 - 0 はりーあつぷ 用田彩実 2 $\left(\begin{smallmatrix} 11-15 \\ 15-13 \\ 15-13 \end{smallmatrix} \right)$ 1 山田久遠 高橋美羽 2 $\left(\begin{smallmatrix} 15-10 \\ 15-11 \end{smallmatrix} \right)$ 0 山脇杏梨 細野優花 $\left(\quad \right)$ 田中里歩 野坂侑李 $\left(\quad \right)$ 藤井心町	T-Jump Jr 2 - 0 大垣北BSS 河合華琉 2 $\left(\begin{smallmatrix} 15-8 \\ 15-12 \end{smallmatrix} \right)$ 0 木下さよ 渡辺杏和 2 $\left(\begin{smallmatrix} 15-4 \\ 15-7 \end{smallmatrix} \right)$ 0 外山乃彩 伊藤衣里 $\left(\quad \right)$ 渡邊あづ奈 片山せりな $\left(\quad \right)$ 山下紗依