

大会名	第3回 岐阜県小学生バドミントン大会 複の部			作成日付	平成24年4月8日
				大会責任者	土屋江里子
期日	平成24年4月8日	会場	池田町総合体育館	連絡先	gifu_syoubad@nifty.com

	6年男子		5年男子		4年男子	
順位	氏名	所属	氏名	所属	氏名	所属
優勝	あららぎ かくと 蘭 学人	1 羽島	おおいわ かずと 大岩 一翔	1 大野	やなせ しゅう 柳瀬 柊羽	6 大垣市
	きむら ちはる 木村 千春		すぎうら そうや 杉浦 壮哉		よしだ はると 吉田 陽登	
準優勝	こやましゅんぺい 小山 峻平	13 リバーズ	のだ かなた 野田 奏多	14 各務原	たかしま だいち 高島 大地	5 岐南東
	おおさと けい 大里 湊		さかい そうま 坂井 颯真		つるた かく 鶴田 楽	
3位	ふせや けいすけ 伏屋 慶祐	9 岐南東	なおい あさと 直井 亜沙斗	6 高山	すぎうら けいじゅ 杉浦 佳樹	9 大野
	あらい ようた 荒井 陽太		えのきだ こうすけ 榎田 皓介		おおいわ りょう 大岩 凌	
4位	ひろさわ しうん 廣澤 紫雲	21 Kojima	やまなか けんたろう 山中 健太郎	8 大垣市	おおの こうき 大野 航己	1 高山
	こじま たけゆき 小島 丈幸		たかぎ りょうた 高木 亮太		なおい わたる 直井 渉留	
	3年男子		2年男子		1年男子	
順位	氏名	所属	氏名	所属	氏名	所属
優勝	おおぐち こう 大口 輝	3 岐南				
	たかみ しゅうご 高見 柊伍					
準優勝	いながわ ゆうや 山田 悠	7 大垣市				
	いながわ ゆうや 稲川 裕也					
3位	うつぼ りきとし 打保 力俊	5 高山				
	やじま やすお 矢島 泰雄					
4位	あんどう しんいち 安藤 心一	8 大垣市				
	まつもと まこと 松本 真					

(各新聞岐阜支社FAX番号:五十音順)

岐阜新聞 058-265-2769 中日新聞 058-262-8706

大会名	第3回 岐阜県小学生バドミントン大会 複の部			作成日付	平成24年4月8日
				大会責任者	土屋江里子
期日	平成24年4月8日	会場	池田町総合体育館	連絡先	gifu_syoubad@nifty.com

	6年女子		5年女子		4年女子	
順位	氏名	所属	氏名	所属	氏名	所属
優勝	おおつか さやか 大塚 早耶香	32 大垣安井	おくむら ゆり 奥村 友梨	1 各務原	おがわ さあや 小川 咲亜弥	23 大垣北
	あきた ふき 秋田 富稀		なかがわ えみり 中川 えみり		しち ゆうな 志知 柚奈	
準優勝	みずの えり 水野 会理	1 大垣北	きむら ももか 木村 百伽	56 岐南	さわ はるか 澤 はる香	1 大垣北
	ありお あすか 有尾 明香		さとう あやね 佐藤 絢音		おおはし あかね音 大橋 茜音	
3位	かとう あやね 加藤 彩音	51 大垣北	たかはし さき 高橋 咲妃	28 垂井JSC	しまざき ひなの 島崎妃奈乃	30 日置江
	おおひら あゆみ 大平 歩実		なかむら らか 中村 瑠花		ほりべみお 堀部未桜	
4位	かわせ みゆ 川瀬 美優	31 大垣静里	たにぐち らむ 谷口 来夢	36 高山	ふじがき りこ 藤垣 理子	11 大垣安井
	ひろた わかな 廣田 若奈		さかした るい 阪下 留衣		みずたに くりす 水谷 くりす	
	3年女子		2年女子		1年女子	
順位	氏名	所属	氏名	所属	氏名	所属
優勝	いとう みさき 伊藤 海咲	20 各務原				
	てらしま なるみ 寺島 成美					
準優勝	いわた ちなみ 岩田 千波	8 羽島				
	むらかみ みく 村上 未空					
3位	ながおか あんず 長岡 あんず	14 高山				
	はしもと ここあ々香 橋本 胡々杏					
4位	かとう ちあき 加藤 千晶	1 下羽栗				
	かとう ちさと聖 加藤 千聖					

(各新聞岐阜支社FAX番号:五十音順)

岐阜新聞 058-265-2769 中日新聞 058-262-8706

6年女子

1	水野 会理・有尾 明香 大垣北	21-6 21-9	2	2	2	大塚 早耶香・秋田 富稀 大垣安井	32
2	宮田 ちひろ・永森 遥 各務原	21-17 21-9	2	0	2	大石 那友香・子池 なつみ 大垣東	33
3	長屋 楓・原口 三侑花 神戸					松原 あみ・久保田 明里 池田	34
4	瀬川 早紀・原田 侑果 真正	21-10 21-8	2	0	2	杉坂 美琴・久保田 早織 大垣中川	35
5	國枝 瑞姫・中村 汐里 神戸	21-11 21-12	2	0	0	筒井 杏香・中村 真緒 Kojima	36
6	田島 理瑚・脇田 優花 下羽栗	21-17 21-20	0	0	2	杉山 奈穂・赤塚 愛里 岐南東	37
7	成瀬 千優・渡部 未悠 池田					松原 海・吉田 凧沙 下羽栗	38
8	新井 明日果・中畑 佑菜 高山	21-12 21-14	2	0	2	大橋 美紅・吉田 陽向 大垣静里	39
9	仲村 真歩・桑坪 彩衣 Kojima	21-14 21-19	2	0	0	鍵本 なつみ・山根 美優 大垣中川	40
10	石山 結菜・赤塚 未奈 岐南東	21-9 21-19	2	2	0	柴田 彩希・林 千菜美 真正	41
11	武藤彩有実・石原凧紗 本巣				1	秋吉遥・加藤文乃 中央	42
12	榎並沙也加・永井千尋 精華	21-12 21-11	2	0	0	長縄 美穂・宮崎 桜 柳津	43
13	中田 真菜己・林 里莉香 大垣中川	21-9 21-12	2	0	2	石川 沙奈・大場 今日花 神戸	44
14	小島 未裕・齊藤 晴菜 羽島	21-10 21-9	0	2	2	渡辺 希・有村 麻奈香 大垣北	45
15	大迫 美来・大場 優芽 大垣安井					澤田 吹雪・大野 夏澄 高山	46
16	松岡 侑羽里・加納 万琴 大垣東	21-11 21-14	2	0	2	清水 萌・宮本 七歌 池田	47
17	住友 絢・西川 理沙 神戸	21-16 19-21 21-19	2	1	1	垣内 楓香・滝澤 里菜 真正	48
18	眞田空・若村知那 笠松	17-21 21-14 21-20	1	1	2	田口 文絵・坂井 司緒里 各務原	49
19	稲垣 さやか・竹内 友衣子 多治見					古田 有那・渋谷 音桜 垂井	50
20	小寺 佑季美・水野 朱理 揖斐川	20-21 21-15 21-18	2	1	0	加藤 彩音・大平 歩実 大垣北	51
21	加藤 友里・山田 千鶴 羽島	21-11 21-14	2	0	2	片山 絵未里・若尾 愛 多治見	52
22	林 育実・竹腰 結衣 長森日野	21-20 21-12	2	0	2	古田 音舞・安藤 希帆 大垣中川	53
23	後鳥 友希・高見 加奈子 岐南					久富 香穂・野田 菜月 羽島	54
24	野田妃香・谷本ひなた 川島	21-11 21-15	2	0	2	川幡 みわ・竹中 千夏都 神戸	55
25	大塚 莉沙・中村 ひかる 大垣中川	21-15 21-14	2	0	0	小椋萌果・山田藍夏 精華	56
26	塩川 静空・今津 未有 神戸	21-11 21-11	0	0	2	棚橋 佳乃・高橋 空 大垣東	57
27	伊藤 七奈星・丹羽 晶子 各務原					脇田 乃幸・高島 優月 岐南東	58
28	会田穂乃花・田口七海 精華	21-18 16-21 21-14	1	2	0	久保田 有乃・辻 沙弥加 大垣静里	59
29	所 真悠子・平山 佑香 大野	21-8 21-11	2	0	2	水谷 友香・徳永 愛夏 岐南	60
30	和田 彩里・杉原 麻優伽 大垣中川	21-6 21-8	0	2	2	杉山 彩菜・高田 純那 大野	61
31	川瀬 美優・廣田 若奈 大垣静里						

5年女子

1	奥村 友梨・中川 えみり	各務原	21-9 21-9	2	0	2	2	小塩 里奈・小川 希美	岐南	29
2	吉田 このみ・佐伯 遥菜	神戸	21-6 21-10	0	2	0	2	松野 朱里・留田 千奈未	黒野	30
3	浅野 紗希・横山 侃来	羽島						正力 笑夏・細野 妃杏	神戸	31
4	名和 美麗・和田 朱生	大垣東	21-11 21-12	2	0	2	0	藤原 未奈実・松本 佳納	大垣東	32
5	葛谷 朱音・有吉 里彩子	岐南	15-21 21-16 21-17	0	2	0	0	杉山 萌々子・丸山 花奈	真正	33
6	都築 奈々・國分 茜里	下羽栗	21-19 21-16	0	2	1	0	田川 さくら・永澤 万留乃	大垣北	34
7	浜崎 莉緒・中村 いろは	大垣静里						箕浦 有海・松本 佐知子	笠松	35
8	古澤 礼蘭・坂井田 朱乃	日置江	21-10 21-8	2	0	2	0	谷口 来夢・阪下 留衣	高山	36
9	川瀬 琳奈・竹中 琳菜	神戸	21-12 21-14	0	2	0	2	窪田 伶麻・成瀬 真瞳	池田	37
10	坪内 夕奈・堀 紗矢音	真正	21-18 14-21 21-20	2	0	1	0	杉本 みずき・柴田 彩未	大垣中川	38
11	山田 珠里・桑原 あずみ	大野						児玉 奈那未・吉川 遥華	神戸	39
12	野村 菜摘・森井 麻貴	大垣北	21-12 21-12	0	2	0	2	三輪 音巴・二宮 ひかる	大垣安井	40
13	青木 心玲・尾関 柚香	川島	21-15 21-11	2	0	2	0	加藤 莉沙・加藤 里奈	下羽栗	41
14	久保田 晏未・野原 万由佳	池田						栗田 青空・宮川 結名	大垣静里	42
15	可知 穂菜美・加藤 佑奈	柳津	21-10 21-13	2	0	2	0	森田 景・林 鮎花	大野	43
16	大口 夕愛・竹島 すみれ	岐南	16-21 21-20 21-13	1	2	0	1	武田 晴香・校條 和奏	多治見	44
17	橋本 乃杏・打保 美由香	高山						大平 茉奈・加藤 梨瑚	日置江	45
18	大園 彩華・川瀬 桃菜	神戸	21-20 21-8	0	2	0	0	加納 小希帆・高田 泳渚夢	神戸	46
19	澤 このは・森 みなみ	多治見	21-11 21-14	0	2	2	0	澤田 愛央衣・今堀 夏希	岐南東	47
20	渡辺 真帆・白木 晴菜	黒野	21-16 21-15	2	0	2	0	栗山 詩菜・脇田 実咲	下羽栗	48
21	木下 真歩・恒川 ゆず香	大垣北						黒川 美帆・岸田 なつみ	大垣北	49
22	伊藤 優・竹本 凜	笠松	21-13 21-7	2	0	2	0	岸田 愛加・名和 瑞希	羽島	50
23	伊神 あみ・柳瀬 李咲	大垣安井	21-20 21-20	0	2	0	0	早野 有里加・三輪 くるみ	大垣静里	51
24	清水 紗花・藤原 麻祐	揖斐川	21-16 21-14	0	2	0	0	各務 幾美・池田 美優	大垣東	52
25	南谷 茉里香・杉山 由莉	真正						寺島 鮎美・川嶋 ひとみ	各務原	53
26	下小屋 琴美・大野 桃花	大垣静里	21-10 21-6	0	2	0	2	太田 百映・立川 弥奈	池田	54
27	後藤 円佳・加藤 千花歩	日置江	21-15 21-12	2	0	2	0	中野 奈未希・新徳 優起奈	神戸	55
28	高橋 咲妃・中村 瑠花	垂井JSC						木村 百伽・佐藤 絢音	岐南	56

4年女子

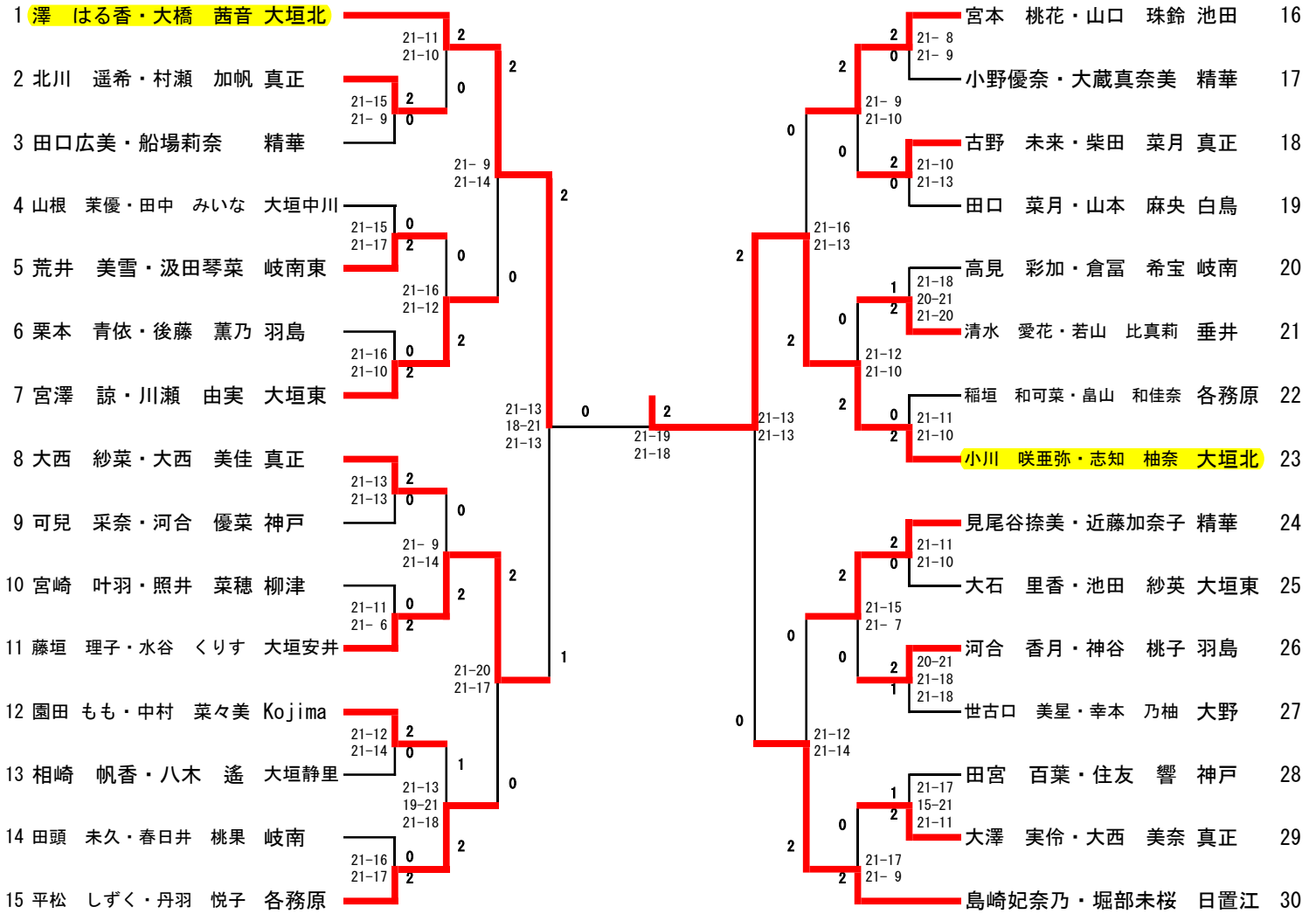

3年女子

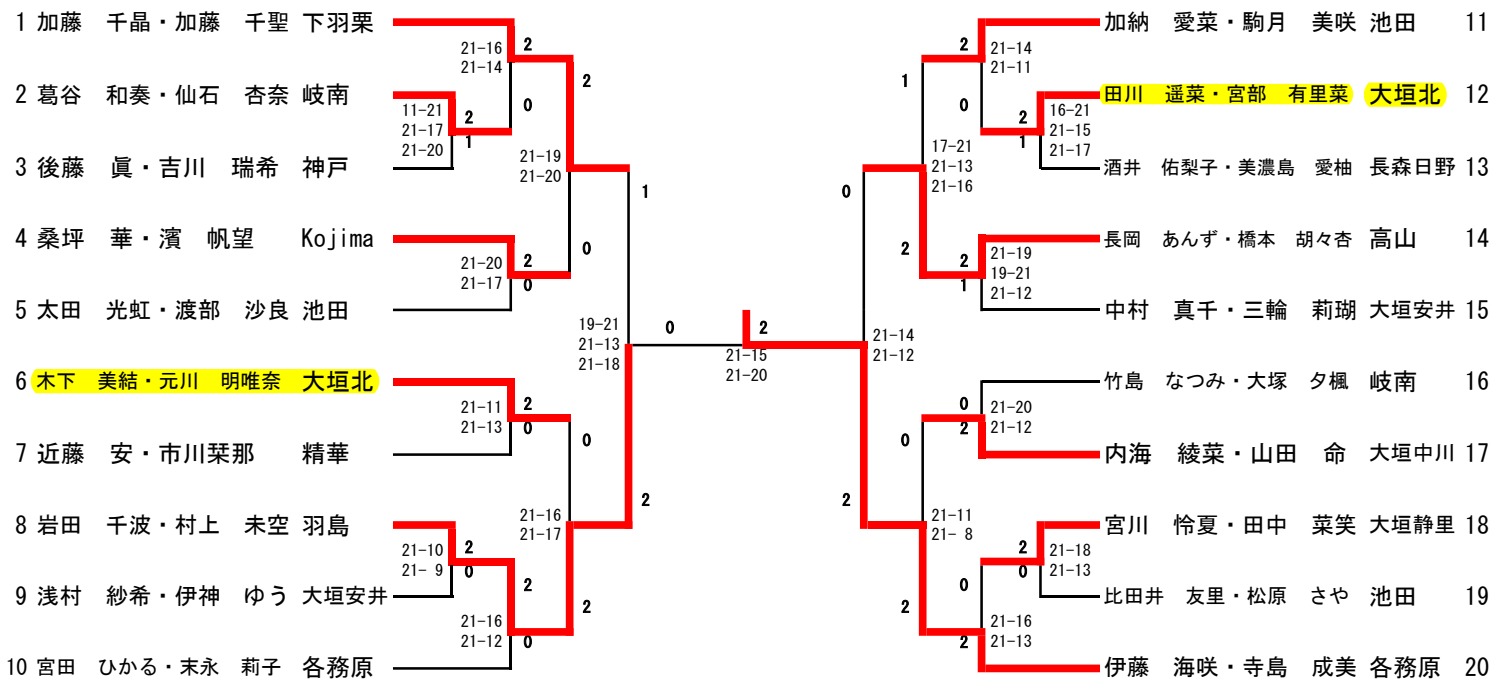

6年男子

1	蘭 学人・木村 千春 羽島	21-14 21-17	2	0	2	2	21-15 21-13	2	0	2	21-17 21-13	白木 竜之介・山北 僚馬 大垣市	14
2	大塚 迅人・北島 翔太 大垣市	21-14 21-9	0	2	0	2	21-16 17-21 21-16	2	0	2	21-18 21-18	関谷 光芽・鍵谷 和希 各務原	15
3	久瀬 東・中島 幸太 リバース	21-13 21-18	2	0	1	2	21-19 21-20	2	0	2	21-19 21-20	渡辺 拓哉・伊藤 柚希 垂井	16
4	伊藤 隆一郎・稲川 翔真 大垣市	21-20 20-21 21-15	2	0	0	2	21-12 21-16	2	0	2	21-10 21-11	平田 智己・山田 零 大垣市	17
5	春日井 拓馬・仙石 陸峰 岐南	21-17 21-14	2	1	2	2	19-21 21-12 21-12	2	0	2	21-12 21-16	堀尾 尚暉・竹中 啓悟 池田	18
6	平田 直・坂井 元昭 各務原	21-11 21-12	0	2	2	2	21-12 21-16	2	0	2	19-21 21-20 21-12	国行 巧真・澤 元彌 大垣市	19
7	酒井 晴麻・原 楓馬 多治見	21-9 21-15	0	2	2	2	21-12 21-16	2	1	2	21-20 21-12	酒井 翔規・藤井 豪 多治見	20
8	長尾 響祐・清水 春辰 揖斐川	21-14 21-16	0	2	0	2	21-20 21-15	2	0	2	21-10 21-11	廣澤 紫雲・小島 丈幸 Kojima	21
9	伏屋 慶祐・荒井 陽太 岐南東	21-18 21-19	0	2	0	2	21-16 21-20	2	0	2	21-16 21-20	鶴田 晨・伏見 一真 岐南東	22
10	市川 竣也・松本 翔 精華	21-20 21-13	2	0	0	2	21-16 21-20	2	0	2	21-16 21-20	坂井 研斗・早野 敬司 各務原	23
11	神田 賢吾・中井 伶音 高山	21-17 21-19	2	0	2	2	21-16 21-20	2	0	2	21-16 21-20	森腰 永遠・平岡 知己 高山	24
12	前田 尚也・前田 尚斗 大垣市												

5年男子

1	大岩 一翔・杉浦 壮哉 大野	21-13 21-13	2	0	2	2	21-11 21-8	2	0	2	21-11 21-8	山中 健太郎・高木 亮太 大垣市	8
2	本田 哲也・渡部 俊之輔 大垣市	21-11 15-21 21-14	2	1	2	2	10-21 21-20 21-19	2	0	2	21-17 21-14	渡辺 竜叶・多和田 光葉 垂井	9
3	服部 裕汰朗・筒井 奏嵐 Kojima	21-19 21-14	2	0	2	2	21-17 21-13	2	0	2	21-17 21-18	後藤 弓人・山田 悠貴 大垣市	10
4	吉原 颯・中島 秀馬 リバース	21-8 21-8	2	0	2	2	21-17 21-13	2	0	2	21-17 21-18	柘植 大河・石山 稀陽 岐南東	11
5	國枝 弘嗣・竹中 理葵 池田	21-14 21-13	0	2	2	2	21-12 21-7	2	0	2	21-12 21-7	広瀬 和紀・松尾 尚典 神戸	12
6	直井 垂沙斗・榎田 皓介 高山	21-17 21-19	2	0	2	2	21-16 21-17	2	0	2	21-16 21-17	中野 舜斗・大橋 祐哉 大垣市	13
7	中村 玲央・久野 稜介 大垣市											野田 奏多・坂井 颯真 各務原	14

4年男子

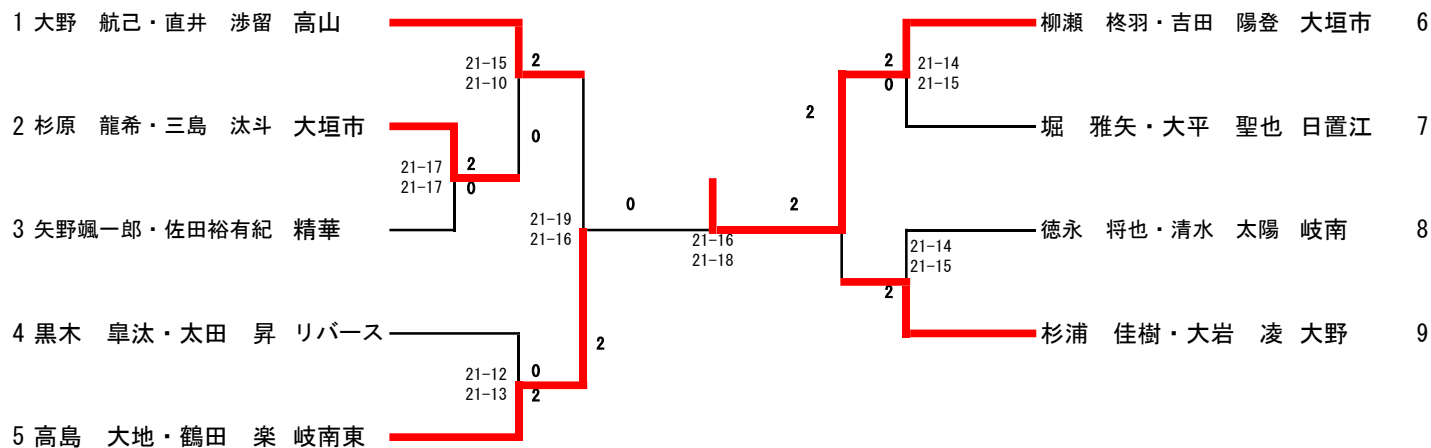

3年男子

