

大会名	第22回岐阜県小学生バドミントン大会単の部			作成日付	平成27年3月1日
				大会責任者	柴田 昌克
期日	平成27年2月22日、3月1日	会場	池田町総合体育館	連絡先	gifu_syoubad@nifty.com

	6年男子		5年男子		4年男子	
順位	氏名	所属	氏名	所属	氏名	所属
優勝	すぎうら そうや 杉浦 壮哉	1 大野	いしがみ ぶんた 石神 文太	26 岐阜市	むらい ようすけ 村井 陽祐	1 垂井JSC
準優勝	なおい わたる 直井 渉留	39 高山	おんだ ひびき 恩田 響	10 岐阜市	たかみ しゅうご 高見 柗伍	35 リバーズ
3位	やなせ しゅう 柳瀬 柗羽	29 大垣市	おおいわ りょう 大岩 凌	35 大野	ながもり かずき 永森 一輝	12 各務原
4位	たかしま だいち 高島 大地	10 岐南東	なかやま ひろと 中山 裕斗	4 大垣市	やじま やすお 矢島 泰雄	18 羽島
	3年男子		2年男子		1年男子	
順位	氏名	所属	氏名	所属	氏名	所属
優勝	おおた きょうすけ 太田 匡亮	1 池田	たかぎ しんじろう 高木 慎二郎	1 垂井JSC	かつの ゆうり 勝野 友理	3 池田
準優勝	みやた りょうが 宮田 凌牙	24 岐阜市	くらとみ ゆいほう 倉富 結宝	13 リバーズ	はたけやま しんのすけ 畠山 新之助	8 各務原
3位	びとう かつひろ 尾藤 克大	12 びとう	せきの はると 関野 遥斗	18 大野	まつお るい 松尾 琉泉	6 池田
4位	まつお ともり 松尾 知典	13 神戸	びとう ひなた 尾藤 陽太	9 リバーズ	かたおか るい 片岡 琉偉	1 大垣市

	6年女子		5年女子		4年女子	
順位	氏名	所属	氏名	所属	氏名	所属
優勝	みわ ともか 三輪 朋香	1 垂井JSC	きたじま りさ 北島 里紗	1 垂井JSC	てらしま なるみ 寺島 成美	1 各務原
準優勝	しち ゆうな 志知 柚奈	134 大垣北	たがわ はるな 田川 遥菜	80 大垣北	みわ りこ 三輪 莉瑚	93 大垣安井
3位	おがわ さあや 小川 咲亜弥	68 大垣北	こまつき みさき 駒月 美咲	54 池田	しち ゆりな 志知 夕里菜	47 大垣北
4位	そのだ もも 園田 もも	50 Kojima	きのした みゆ 木下 美結	53 大垣北	みわ あやか 三輪 絢加	48 垂井JSC
	3年女子		2年女子		1年女子	
順位	氏名	所属	氏名	所属	氏名	所属
優勝	なるせ みお 成瀬 実緒	32 池田	ひらもとりりな 平本梨々菜	1 池田	おかやす りお 阿保 璃央	1 各務原
準優勝	やまだ ひかり 山田 ひかり	33 大垣安井	やました さえ 山下 紗依	35 大垣北	やまだ ちな 山田 ちな	19 垂井JSC
3位	かとう ありさ 加藤 杏里紗	64 柳津	おかやす るい 阿保 瑠衣	10 各務原	かつらがわ りこ 桂川 莉香	14 高山
4位	せきや ののん 関谷 菜音	1 各務原	ごとう みこと 後藤 美命	18 岐南	みうら まひろ 三浦 眞優	7 びとう

(各新聞岐阜支社FAX番号:五十音順)

岐阜新聞 058-265-2769 中日新聞 058-262-8706

6年女子 (1)

順位	選手名	所属	対戦相手	スコア	順位	選手名	所属	スコア
1	三輪 朋香	垂井JSC	加藤 佑奈	柳津	34	21	21	
2	麻草 千央	真正	山本 希世子	大野	35	21 6	21 3	
3	神田 真友子	大垣東	山田 七菜	池田	36	0 21	19 21	
4	松野 花菜美	黒野	大洞 慧	島	37	0 21	18 21	
5	細江 恋々菜	郡上八幡	藤原 らん	揖斐川	38	21 1	21 17	
6	大前 那智佳	はぎわら	住友 響	神戸	39	21 12	0 21	
7	横尾 ちひろ	池田	田口 菜月	白鳥	40	12 21	19 21	
8	田口 広美	精華	木原 愛唯	大垣東	41	21 12	21 15	
9	稲垣 和可菜	びとう	川口 実結	各務原	42	15 21	21 21	
10	高橋 楓	神戸	成瀬 真瞳	池田	43	21 19	21 18	
11	古野 未来	真正	堀部 未桜	日置江	44	19 21	21 18	
12	世古口 美星	大野	大西 美佳	真正	45	21 11	9 21	
13	山口 響音	大垣東	近藤 和歩	大垣安井	46	12 21	12 21	
14	高木 彩那	岐南	汲田 琴菜	岐南東	47	21 10	21 14	
15	森ノ本 真奈	高山	清水 愛花	垂井	48	10 3	6 21	
16	畠山 和佳奈	各務原	大月 美咲	大垣東	49	8 21	21 4	
17	武山 桃花	大垣安井	園田 もも	Kojima	50	21 21-12	21 21-19	
18	大橋 茜音	大垣北	横山 侃来	羽島	51	21 0	21 3	
19	伊藤 結良	柳津	河島 由菜	白鳥	52	0 21	21 7	
20	近藤 彩乃	島	吉川 詩乃	多治見	53	16 7	0 21	
21	奥田 美空	大垣静里	竹市 真凜	大野	54	21 21	21 21	
22	倉富 希宝	岐南	小川 真菜	大垣東	55	21 7	21 9	
23	青木 理未	白鳥	川崎 優菜	柳津	56	7 21	8 21	
24	安田 みずほ	大垣東	高橋 妙子	本巣	57	8 12	21 3	
25	大西 美奈	真正	高橋 理那	神戸	58	21 21	21 21	
26	山口 珠鈴	池田	丹羽 悦子	各務原	59	0 21	21 21	
27	河合 香月	羽島	山田 晏夢	池田	60	21 21	21 3	
28	森岡 千晴	岐阜西	栗原 杏菜	真正	61	10 14	11 21	
29	森本 美月	大野	吉田 有希菜	大垣安井	62	21 21	9 21	
30	早野 希実	大垣中川	岩越 咲菜	リバーズ	63	21 8	21 6	
31	水田 朱音	垂井	相崎 帆香	大垣静里	64	8 4	3 21	
32	戸田 晃子	神戸	船場 莉奈	精華	65	3 21	7 21	
33	宮澤 諒	大垣東	春日井 桃果	岐南	66	21 21	21 21	
			澤 はる香	大垣北	67	22 21	20 11	

優勝

三輪 志知

6年女子 (2)

68	小川 咲亜弥	大垣北	21							栗本 青依	羽島	102
69	堀 結奈	柳津	15	2	21					川合 愛華	池田	103
70	石徹白 羽織里	白鳥	21							蔵満 あいか	高山	104
71	戸部 朱里	大垣安井	11	11	21					廣瀬 小夏	大垣静里	105
72	柴田 菜月	真正	21							山田 媛叶	郡上八幡	106
73	秋月 沙耶佳	大野	10							木全 音彩	岐南	107
74	片岡 奈々美	大垣東	21	14	3					浅野 実梨	大垣東	108
75	松井 明日香	池田	21	21						近藤 加奈子	精華	109
76	森 光希	垂井	9							大澤 実伶	真正	110
77	神谷 桃子	羽島	21							田宮 百葉	神戸	111
78	可兒 采奈	神戸	10	21						藤田 桃果	島	112
79	渡辺 里菜	大垣中川	14	5	17					野村 尚加	池田	113
80	大石 里香	大垣東	21		3					照井 菜穂	柳津	114
81	青山 藍	本巣	6							山本 麻央	白鳥	115
82	鬼頭 凜	大垣静里	21	6	21					林 香好	各務原	116
83	江崎 由菜	多治見	13	21						藤垣 理子	大垣安井	117
84	高見 彩加	岐南	21							内藤 優花	揖斐川	118
85	宮本 桃花	池田	21	5	21	21-19 21-16	0	2		高橋 海衣	大垣東	119
86	恩田 沙佳	島	5	21						北川 遥希	真正	120
87	臼井 美沙紀	黒野	7	16	21					岩橋 鈴	リバーズ	121
88	川瀬 由実	大垣東	21							久保田 美空	大野	122
89	佐伯 遥菜	神戸	16		9					大西 花苗	池田	123
90	宮崎 叶羽	柳津	21	10	16					田頭 未久	岐南	124
91	中島 遥香	各務原	17	21						大蔵 真奈美	精華	125
92	大西 紗菜	真正	21							中村 菜々美	Kojima	126
93	荒井 美雲	岐南東	21							高木 美空	垂井	127
94	河合 美憂	大垣東	7	21						赤尾 美和	大垣東	128
95	林 美寿々	大野	21	16	3					中島 愛香	各務原	129
96	武藤 小春	白鳥	11							江本 麻紗美	垂井JSC	130
97	野原 萌里	大垣安井	21		21					河合 優菜	神戸	131
98	辻 碧衣	精華	19	0						村瀬 加帆	真正	132
99	中川 結菜	はぎわら	21	3	9					高野 希	大垣安井	133
100	清水 萌愛	大野	3	9	21					志知 柚奈	大垣北	134
101	島崎 妃奈乃	日置江	21									
										園田	小川	

5年女子 (1)

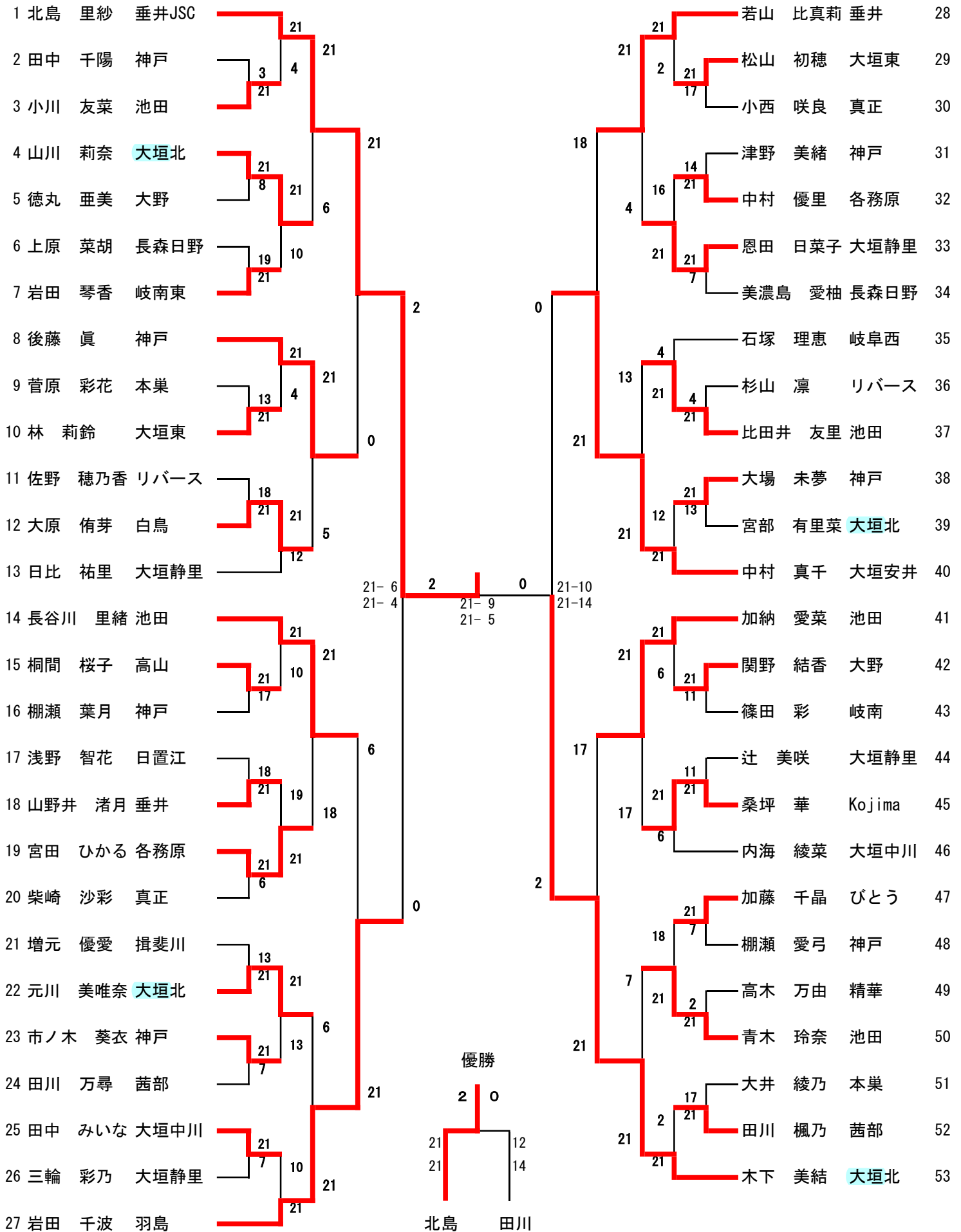

5年女子 (2)

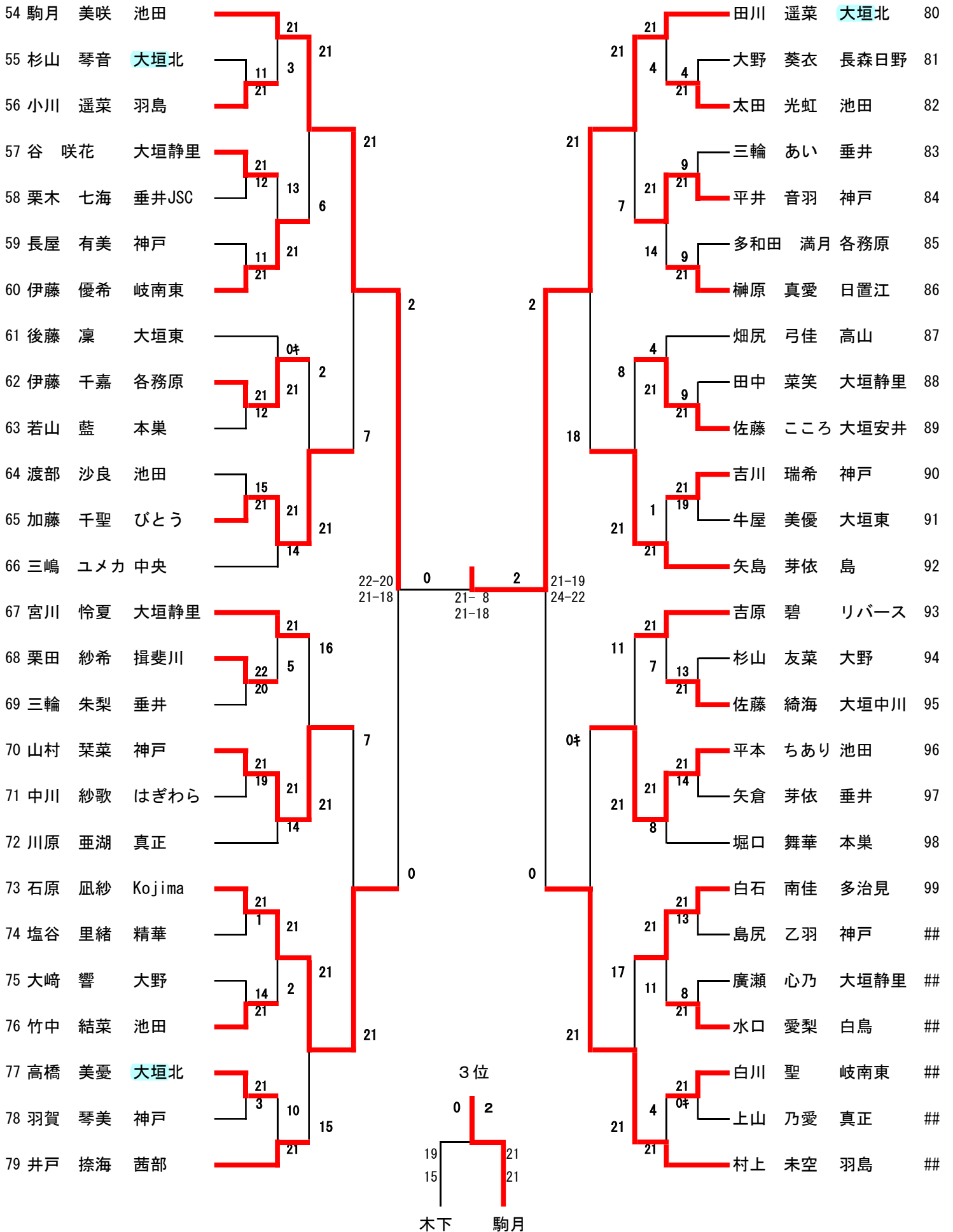

4年女子 (1)

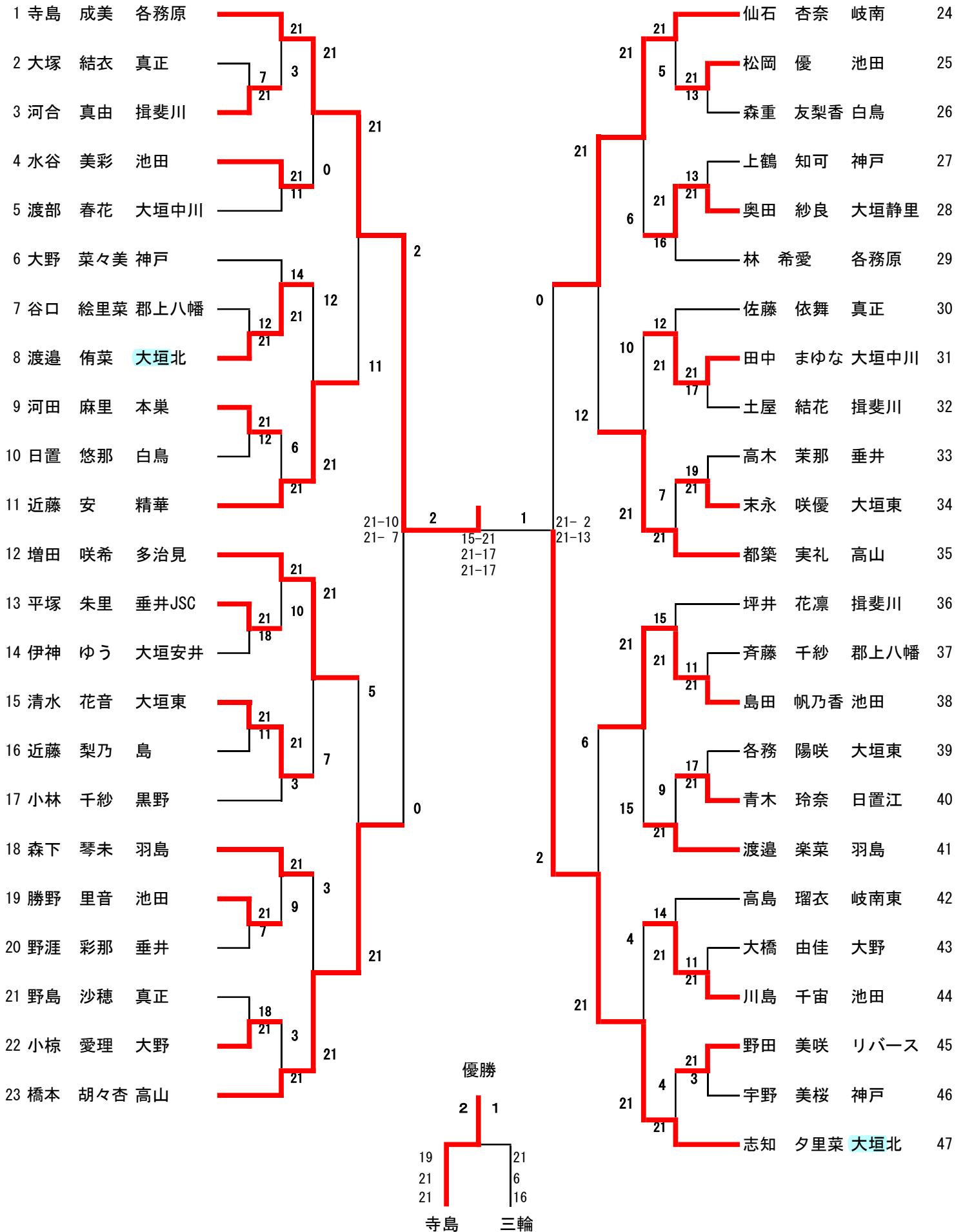

4年女子 (2)

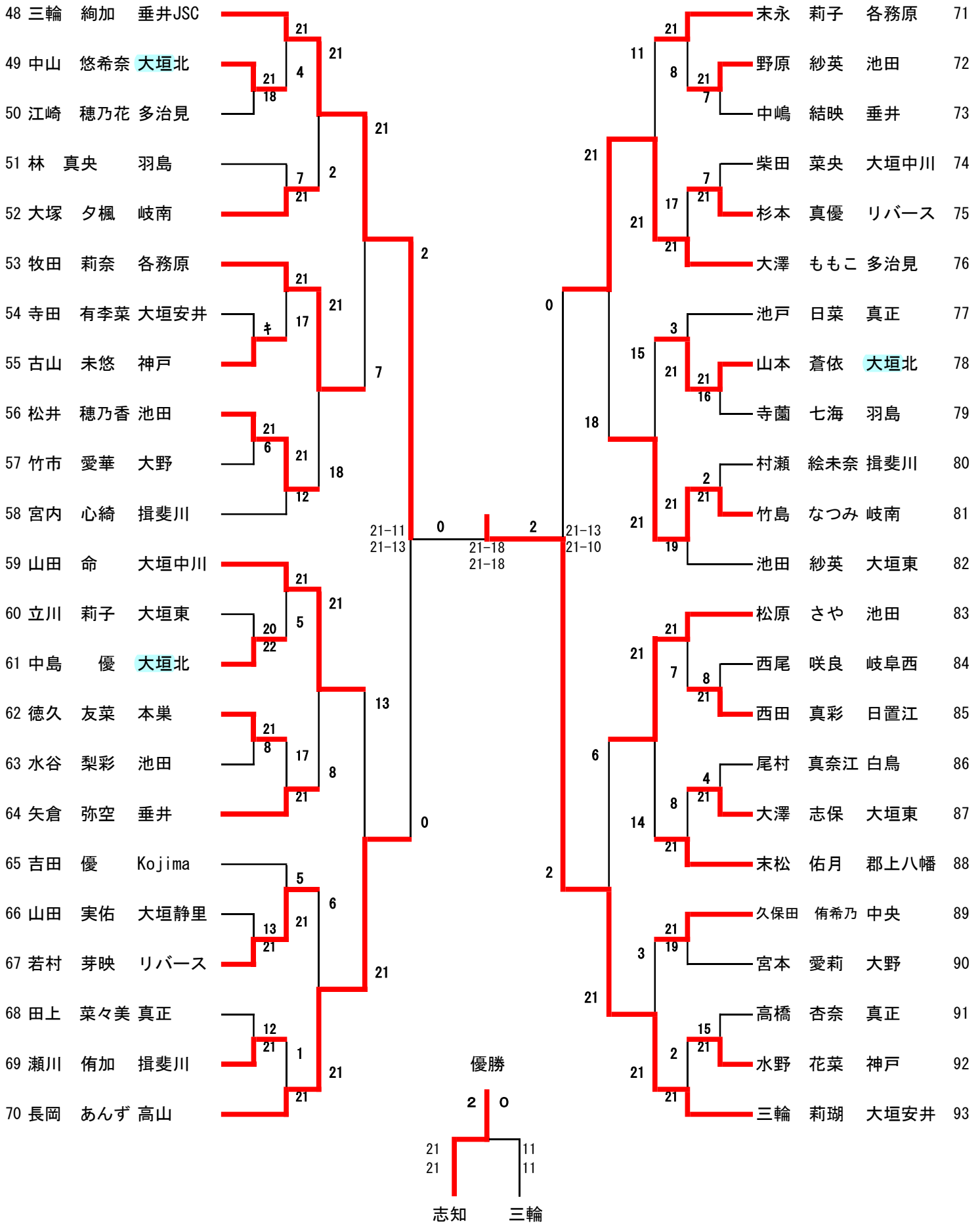

3年女子

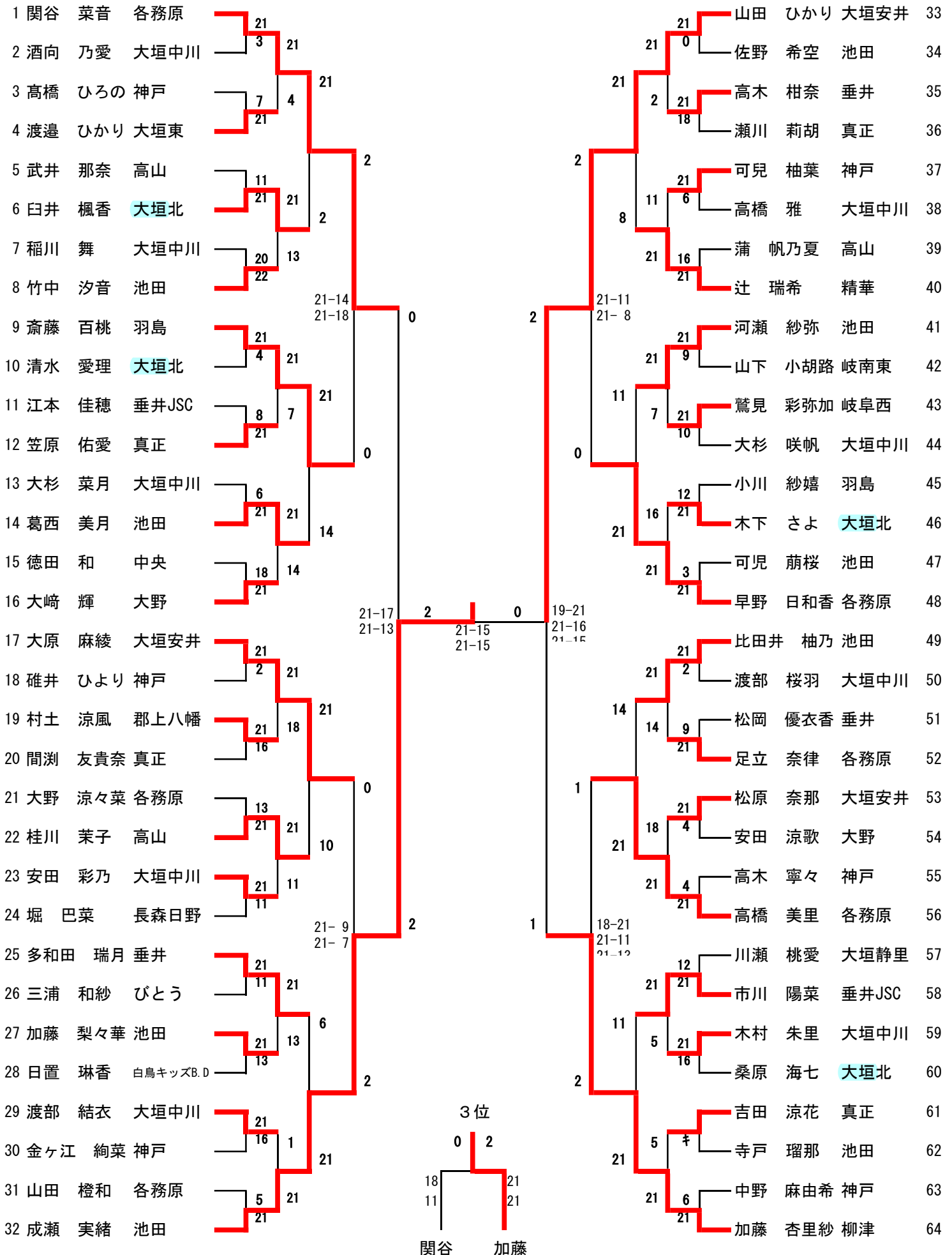

2年女子

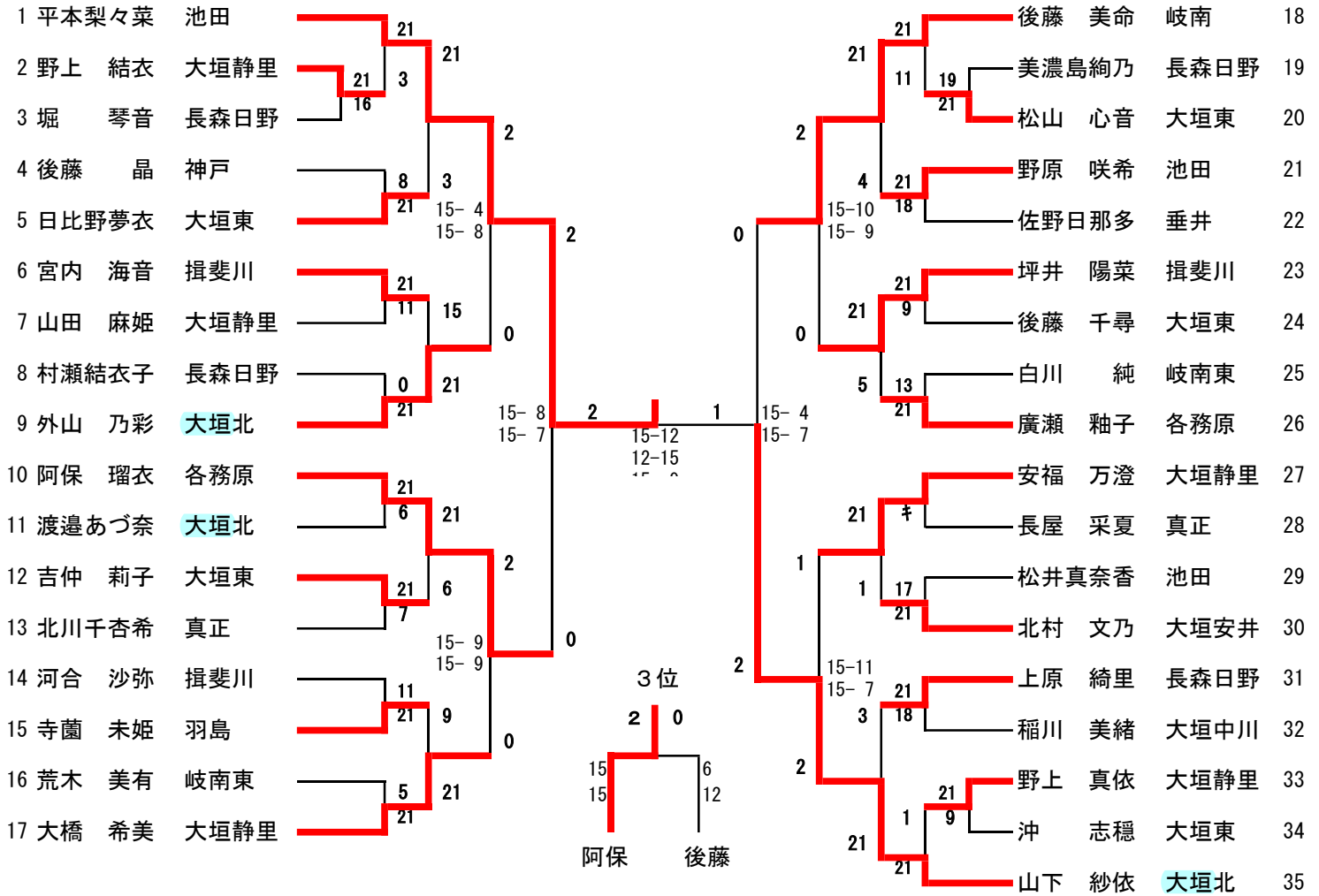

1年女子

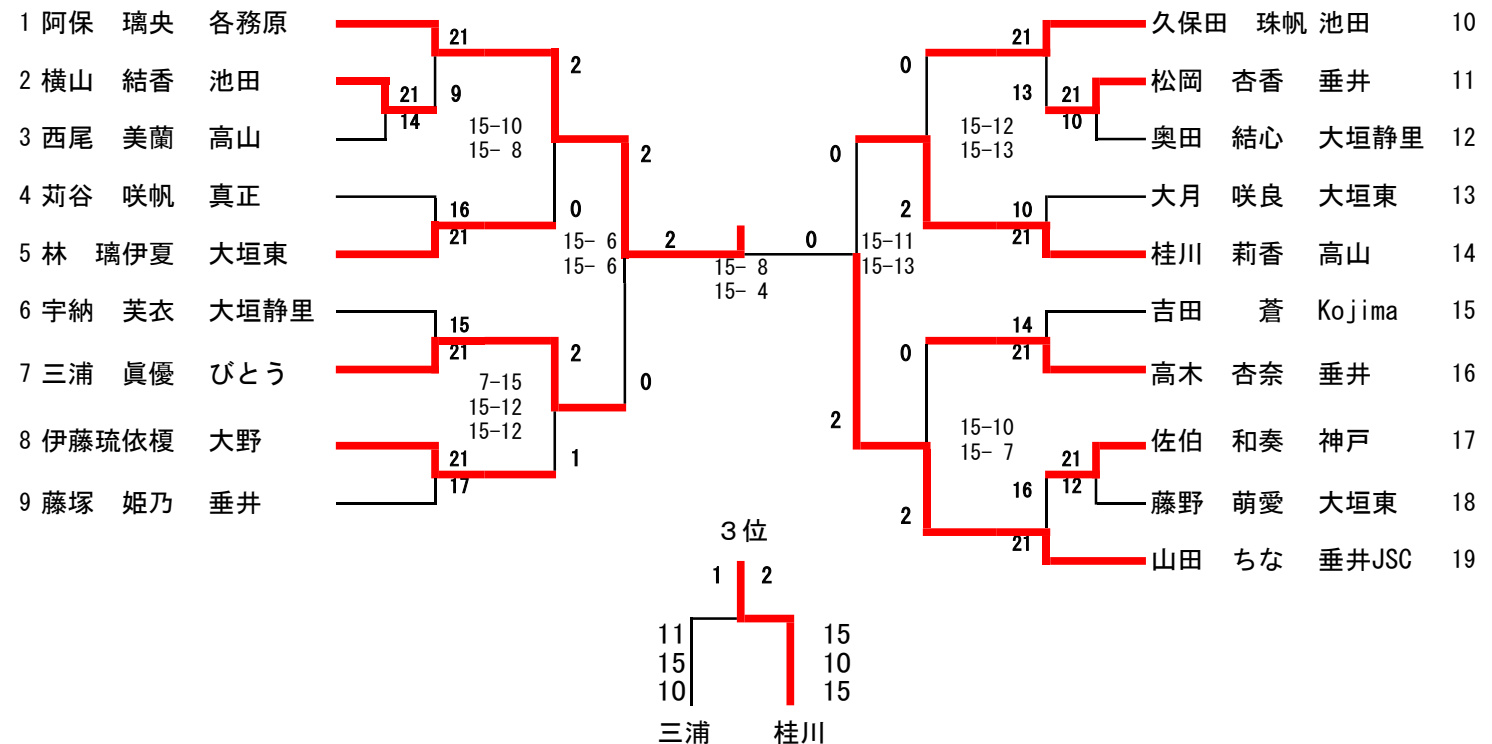

6年男子

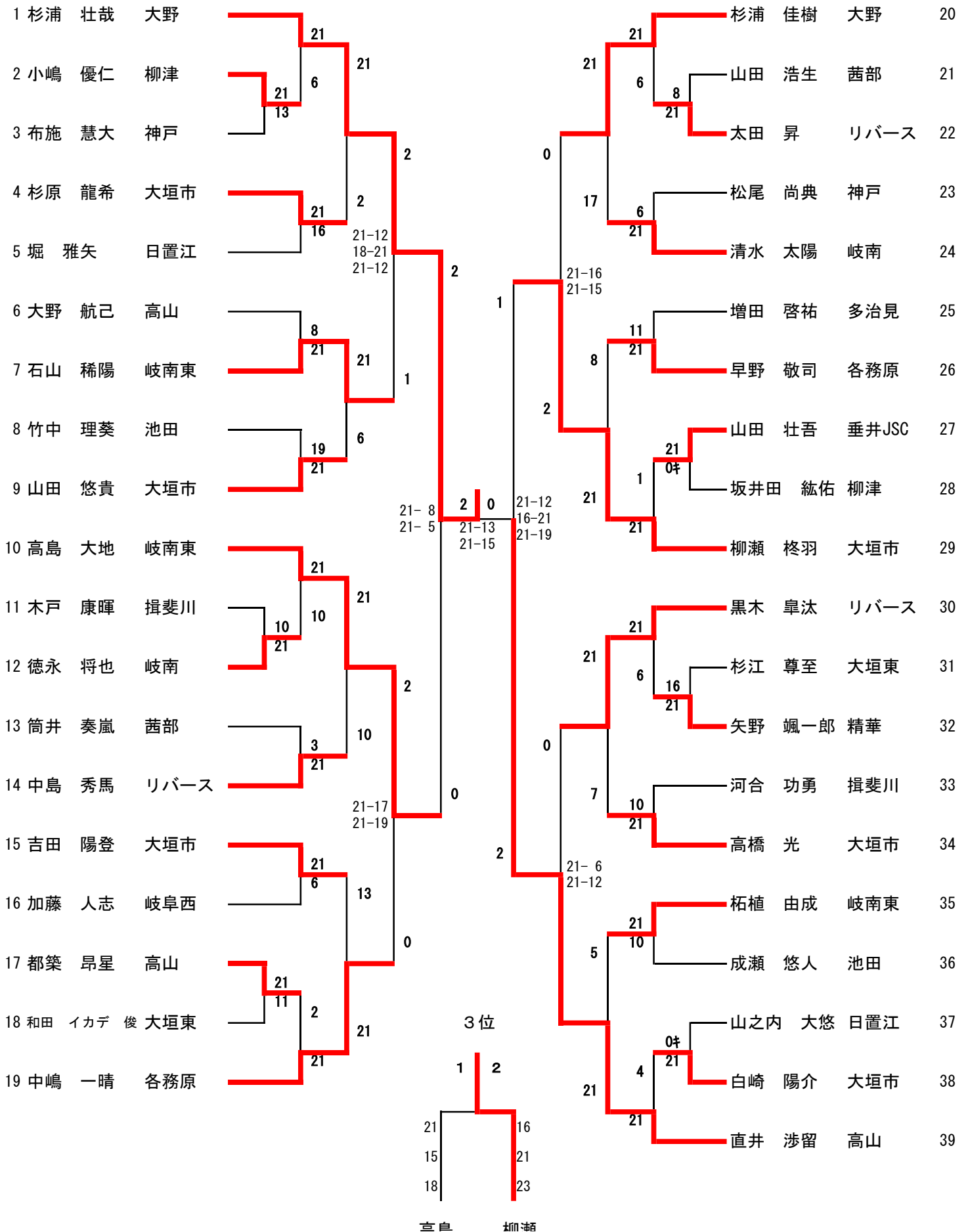

第22回岐阜県小学生バドミントン大会

2015年3月1日

池田町総合体育館

5年男子

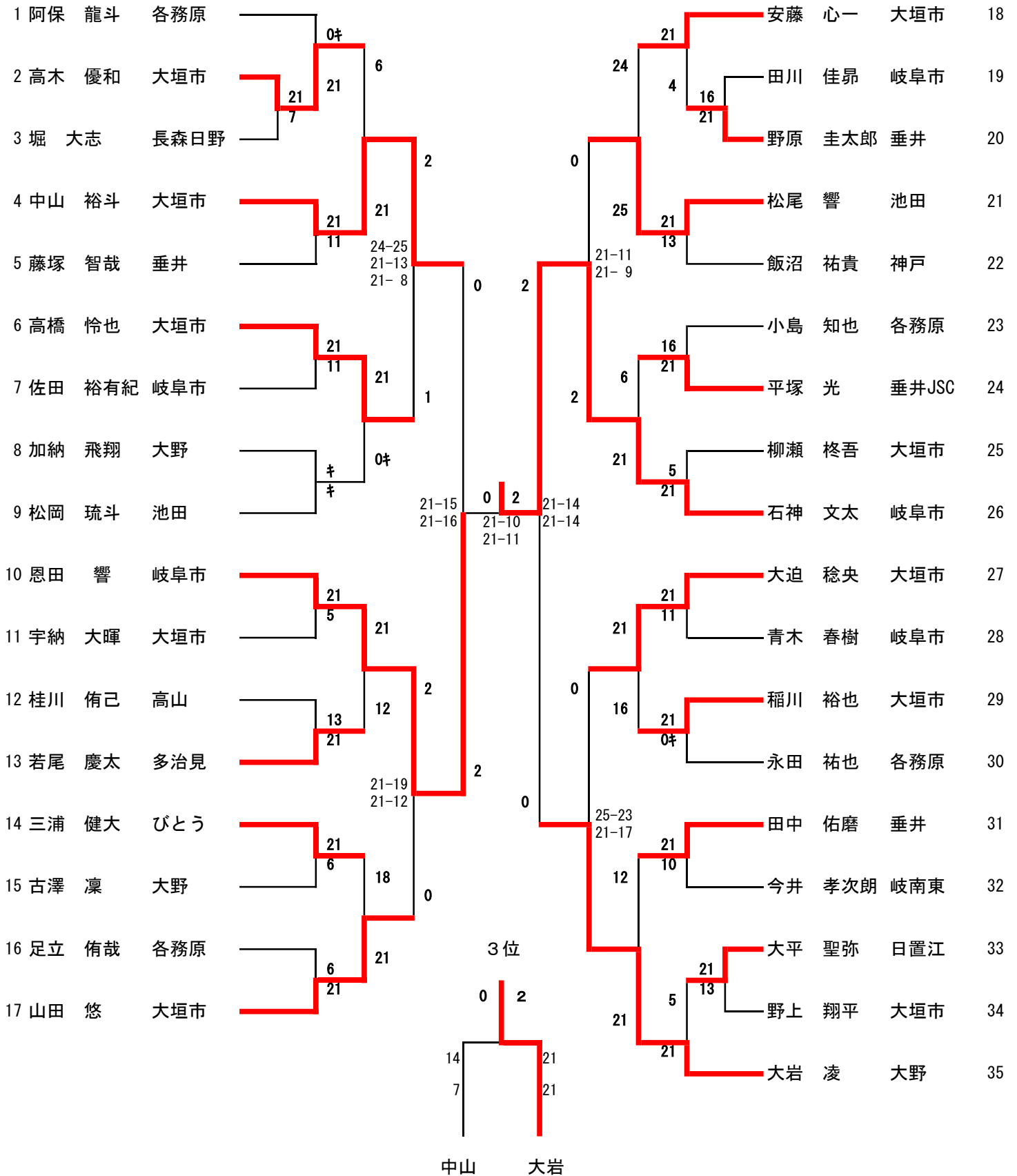

4年男子

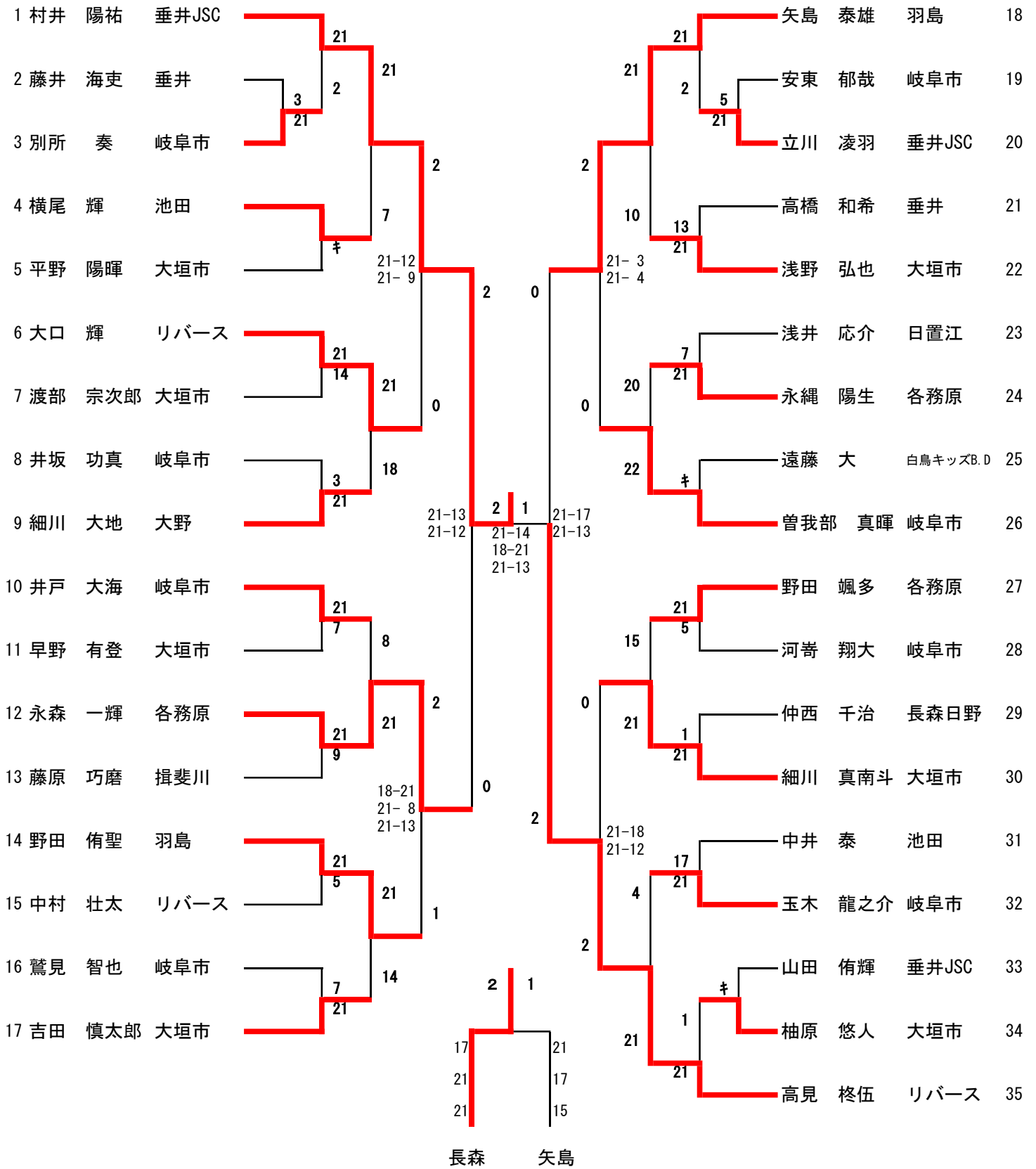

3年男子

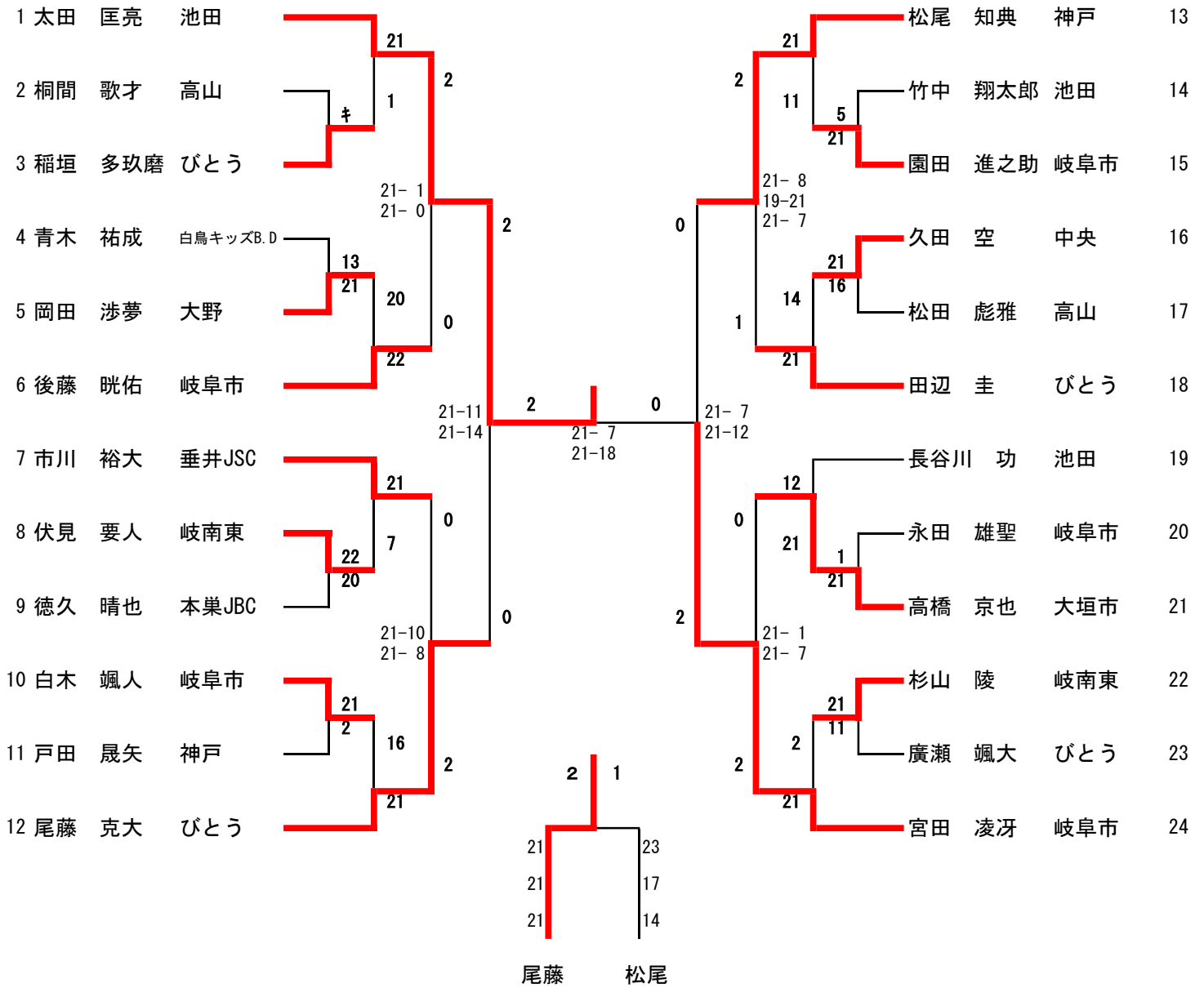

2年男子

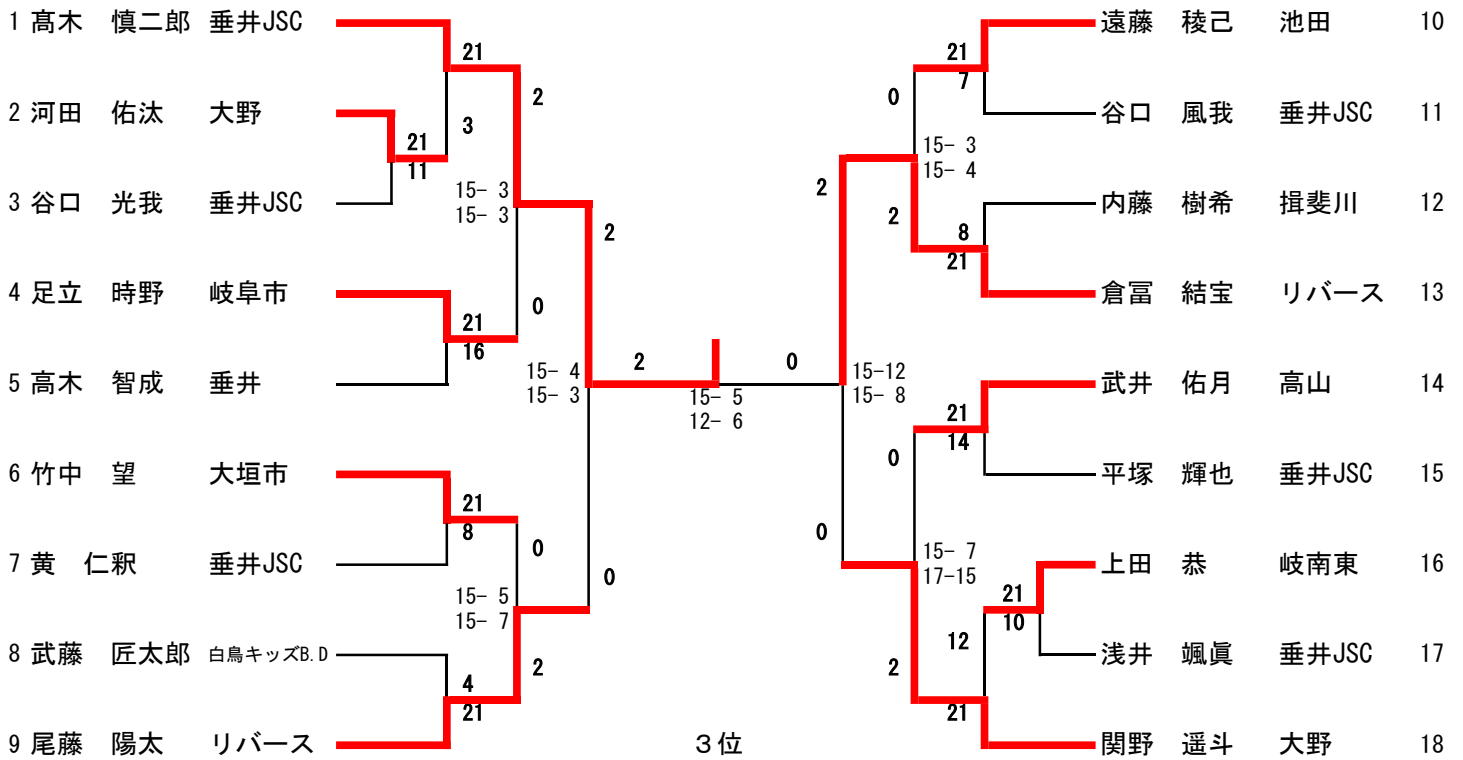

3位

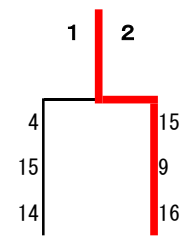

尾藤 関野

1年男子

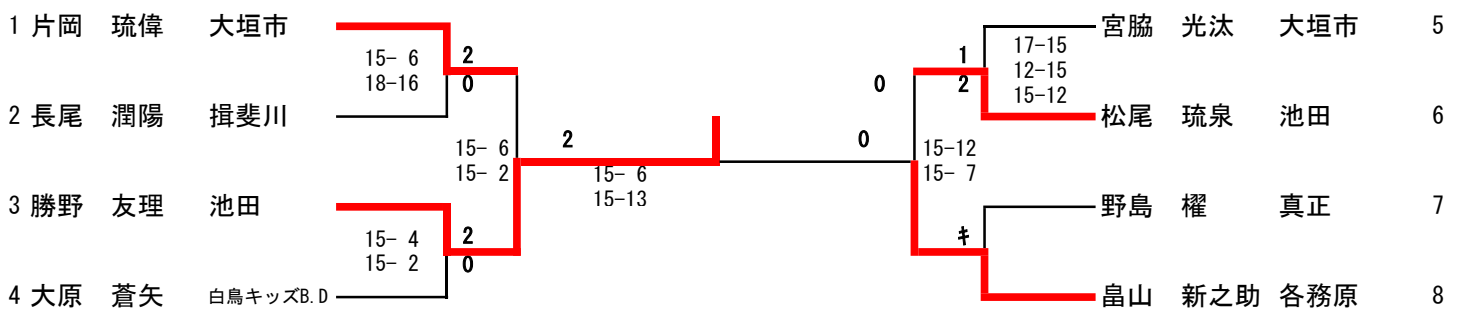

3位

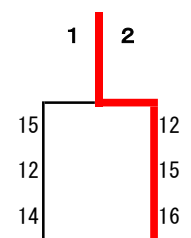

園田 小川