

大会名	第31回岐阜県ジュニアバドミントン大会			作成日付	平成26年6月29日
				大会責任者	萩巣 雅俊
期日	平成26年6月29日	会場	池田町総合体育館	連絡先	gifu_syoubad@nifty.com

	6年男子		5年男子		4年男子	
順位	氏名	所属	氏名	所属	氏名	所属
優勝	すぎうら そうや 杉浦 壮哉	1 大野	おかやす りゅうと 阿保 龍斗	1 各務原	むらい ようすけ 村井 陽祐	1 垂井JSC
準優勝	なおい わたる 直井 渉留	10 高山	いしがみ ぶんた 石神 文太	18 岐阜市BBC	たかみ しゅうご 高見 柗伍	18 リバーズ
3位	なかしま いっせい 中嶋 一晴	18 各務原	おんだ ひびき 恩田 響	12 岐阜市BBC	おおた きょうすけ 太田 匡亮	9 池田
4位	やまだ ゆうき 山田 悠貴	9 大垣市	いいぬま ゆうき 飯沼 祐貴	9 神戸	ながもり かずき 永森 一輝	13 各務原
3年以下男子						
順位	氏名	所属	氏名	所属	氏名	所属
優勝	たかぎ しんじろう 高木 慎二郎	7 垂井JSC				
準優勝	みやた りょうが 宮田 凌牙	19 岐阜市BBC				
3位	まつお ともり 松尾 知典	5 神戸				
4位	いちかわ ゆうだい 市川 裕大	10 垂井JSC				

	6年女子		5年女子		4年女子	
順位	氏名	所属	氏名	所属	氏名	所属
優勝	かとう ゆうな 加藤 佑奈	1 柳津	きたじま りさ 北島 里紗	1 垂井JSC	てらしま なるみ 寺島 成美	1 各務原
準優勝	みわ ともか 三輪 朋香	27 垂井JSC	いど なつみ 井戸 捺海	30 茜部	みわ あやか 三輪 絢加	35 垂井JSC
3位	しまざき ひなの 島崎 妃奈乃	52 日置江	わかやま ひまり 若山 比真莉	12 垂井	しち ゆりな 志知 夕里菜	13 大垣北
4位	そのだ 園田 もも	14 Kojima	やじまめい 矢島芽依	41 島	みわ りこ 三輪 莉瑚	23 大垣安井
3年以下女子						
順位	氏名	所属	氏名	所属	氏名	所属
優勝	ふるや はるか 古谷 遙夏	24 垂井JSC				
準優勝	かさい みつき 葛西 美月	7 池田				
3位	かとう ありさ 加藤 杏里紗	35 柳津				
4位	せきや なのん 関谷 菜音	10 各務原				

(各新聞岐阜支社FAX番号:五十音順)

岐阜新聞 058-265-2769 中日新聞 058-262-8706

6年女子

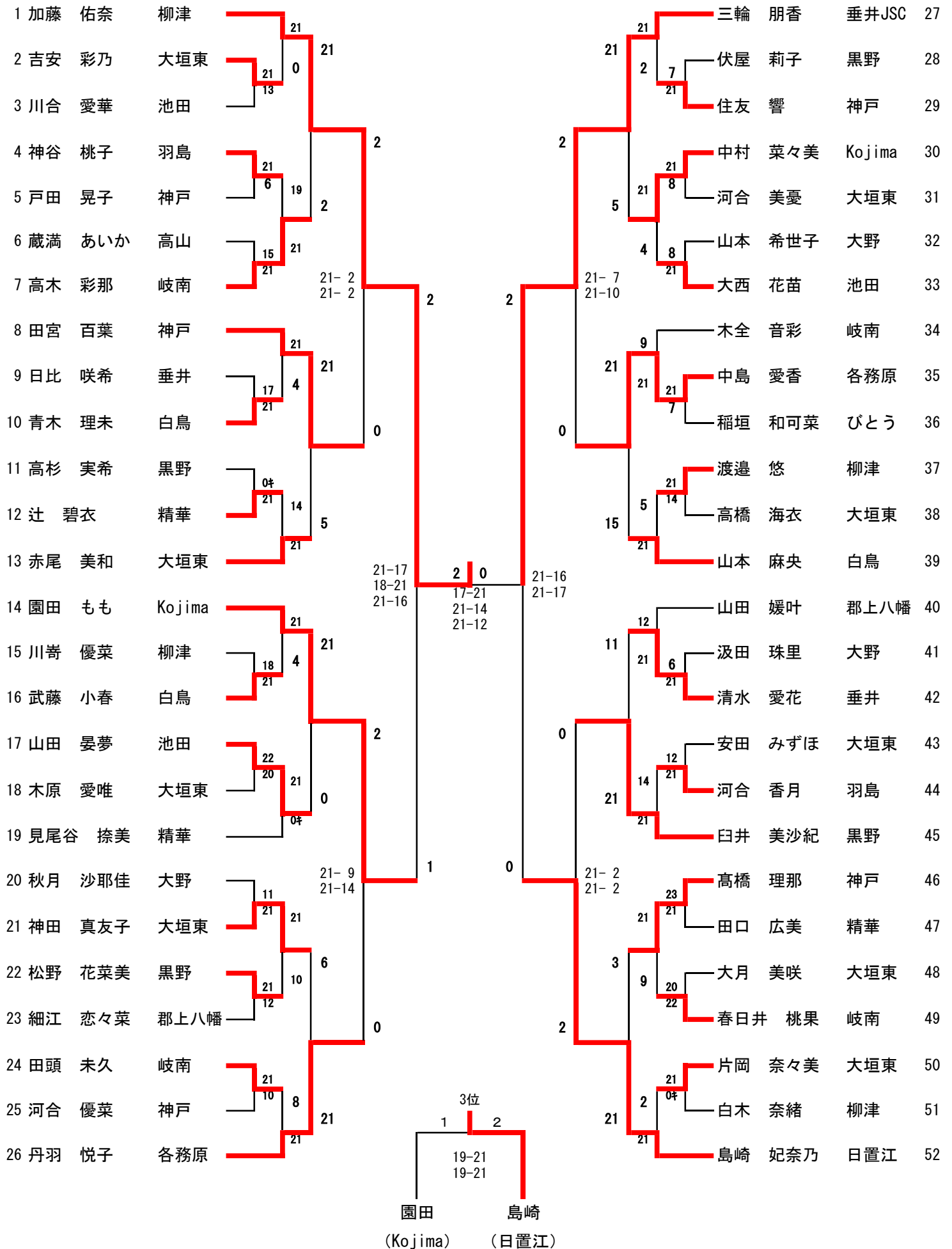

5年女子

順位	選手名	所属	対戦相手	スコア	対戦相手	スコア	順位
1	北島 里紗	垂井JSC	宮田 ひかる	21	各務原	24	
2	佐野 留那	垂井	可児 美雪	9 21	リバー	25	
3	青木 玲奈	池田	佐藤 こころ	21	大垣安井	26	
4	伊藤 亜里紗	岐南東	山川 莉奈	5 21	大垣北	27	
5	後藤 眞	神戸	島尻 乙羽	21	神戸	28	
6	美濃島 愛柚	長森日野	太田 光虹	7 21	池田	29	
7	田川 万尋	茜部	井戸 捺海	21 18	茜部	30	
8	増元 優愛	揖斐川	岩田 琴香	21	岐南東	31	
9	石塚 理恵	岐阜西	白石南佳	13 21	多治見	32	
10	関野 結香	大野	三嶋 ユメカ	6 21	中央	33	
11	吉原 碧	リバー	上原 菜胡	21	長森日野	34	
12	若山 比真莉	垂井	内海 綾菜	21-6 21-4	大垣中川	35	
13	野田 弥央	川島	鈴木 梨瑚	21 11	川島	36	
14	多和田 満月	各務原	大場 未夢	13 22	神戸	37	
15	篠田 彩	岐南	水口 愛梨	10 21	白鳥	38	
16	竹中 結菜	池田	小川 遥菜	21 19	羽島	39	
17	伊藤 優希	岐南東	小川 友菜	17-21 21-15 21-18	池田	40	
18	中村 真千	大垣安井	矢島芽依	21	島	41	
19	成松 加帆	中央	大崎 響	11 21	大野	42	
20	後藤 凜	大垣東	白川 聖	21	岐南東	43	
21	田川 楓乃	茜部	三輪 朱梨	21 0*	垂井	44	
22	市ノ木 葵衣	神戸	杉山 凜	21	リバー	45	
23	石原 凪紗	Kojima B C	林 莉鈴	21	大垣東	46	
			桑坪 華	6 0*	Kojima B C	47	

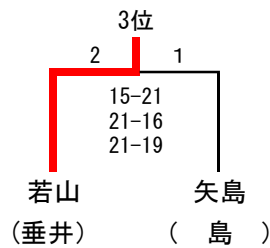

4年女子

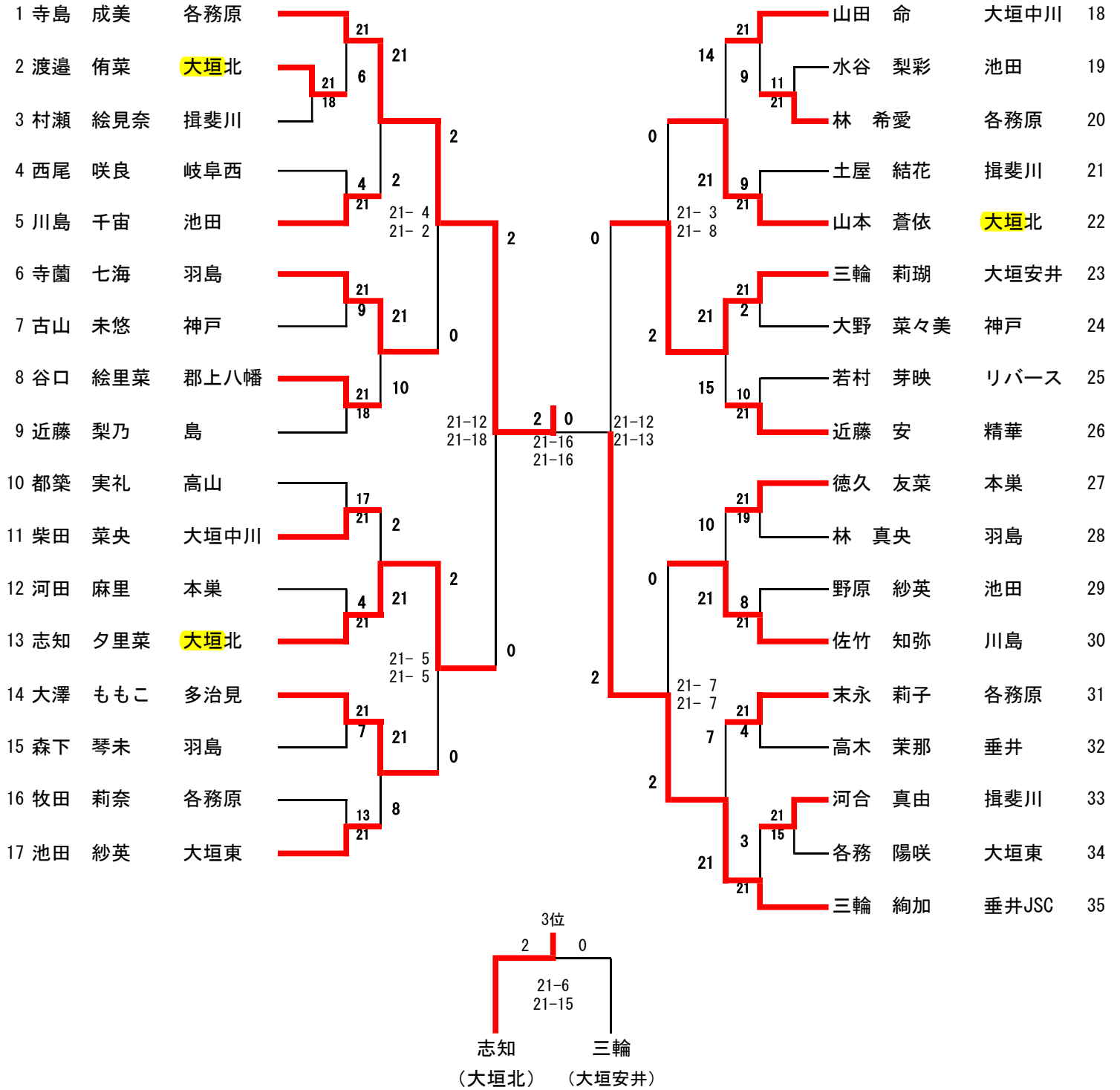

2、3年女子

順位	選手名	所属	対戦相手	スコア	対戦相手	スコア	順位
1	阿保 瑠衣	各務原	平本 梨々菜	21	池田	18	
2	佐野 日那多	垂井	白川 純	21	岐南東	19	
3	竹中 汐音	池田	北村 文乃	21	大垣安井	20	
4	辻 瑞希	精華	後藤 美命	21	岐南	21	
5	大原 麻綾	大垣安井	外山 乃彩	21-13 21-19	大垣北	22	
6	山下 紗依	大垣北	多和田 瑞月	7	垂井	23	
7	葛西 美月	池田	古谷 遙夏	21	垂井JSC	24	
8	山下 小胡路	岐南東	林 和香那	11	川島	25	
9	鈴木 京那	川島	早野 日和香	21	各務原	26	
10	関谷 菜音	各務原	村土 涼風	21	郡上八幡	27	
11	河瀬 紗弥	池田	尾山 明依音	7	大垣北	28	
12	河合 沙弥	揖斐川	堀 巴菜	11	長森日野	29	
13	鷺見 彩弥加	岐阜西	山田 ひかり	21	大垣安井	30	
14	松原 奈那	大垣安井	稲川 舞	21-19 21-12	大垣中川	31	
15	後藤 晶	神戸	三浦 和紗	6	びとう	32	
16	足立 奈律	各務原	飯沼 華子	8	池田	33	
17	斎藤 百桃	羽島	高橋 美里	14	各務原	34	
			加藤 杏里紗	21	柳津	35	

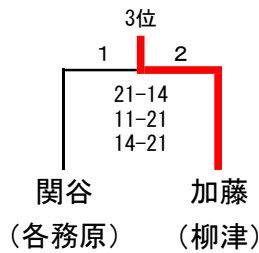

6年男子

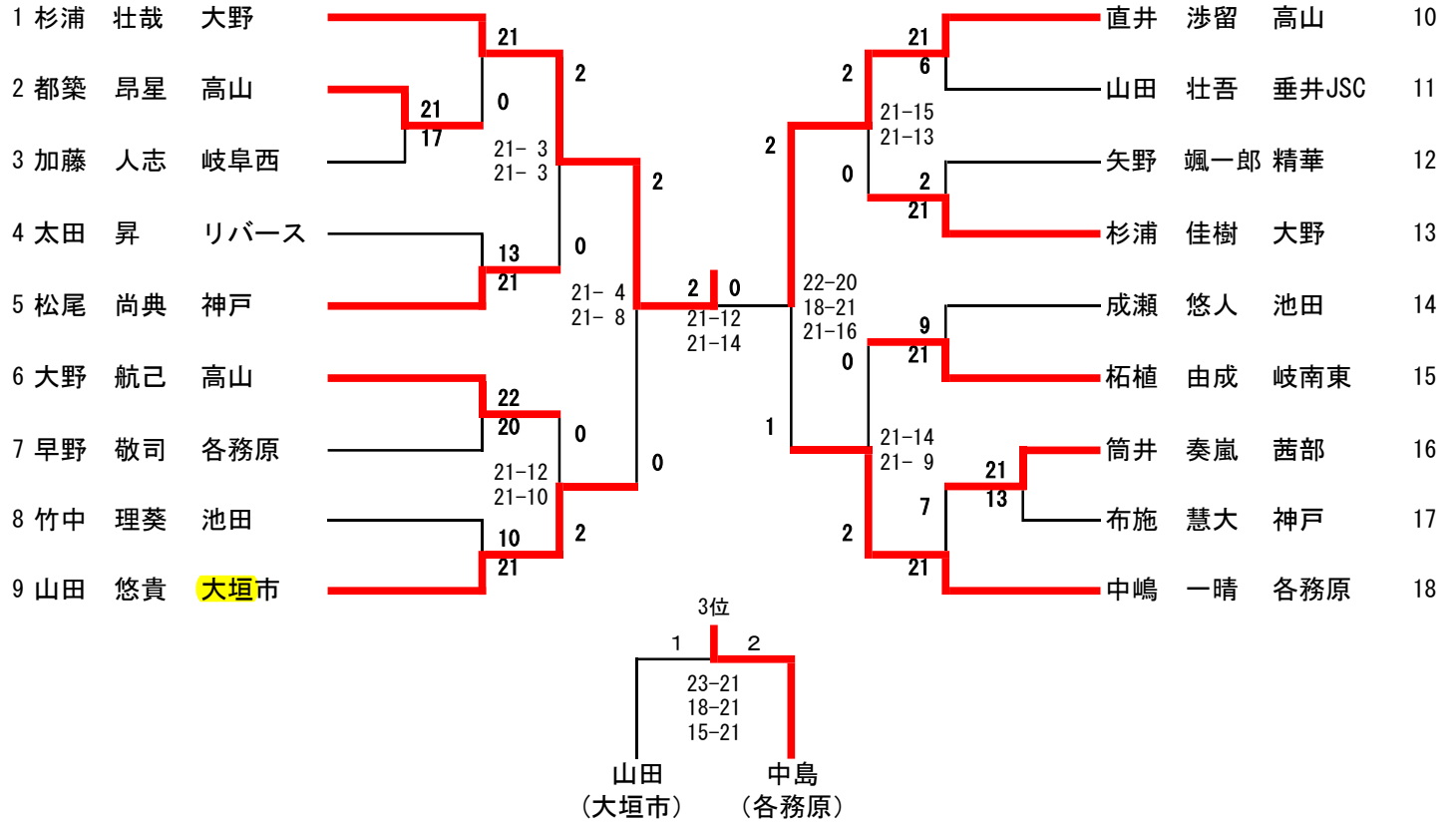

5年男子

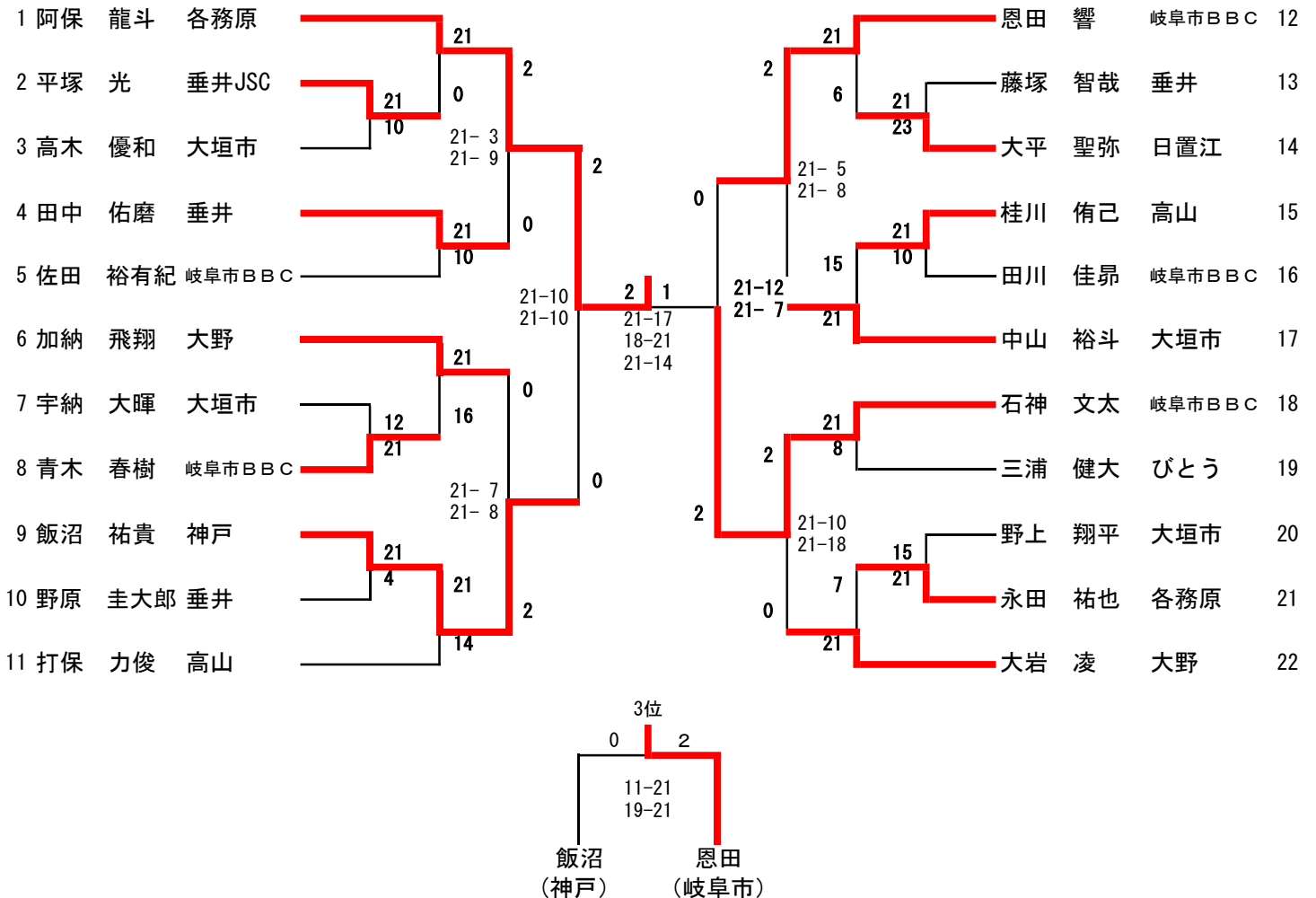

4年男子

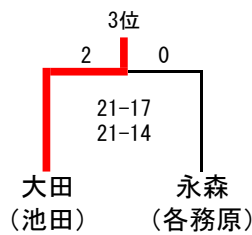
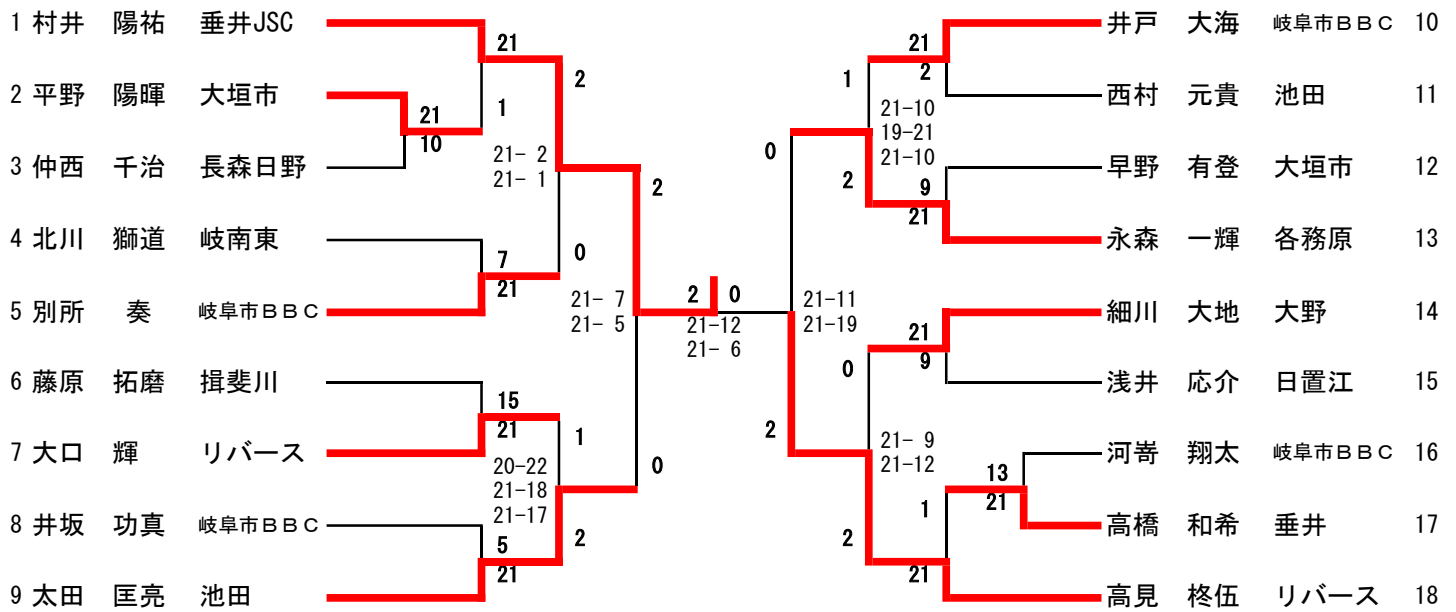

2、3年男子

