

大会名	第20回 岐阜県小学生バドミントン大会 単の部			作成日付	2013/3/3
				大会責任者	小倉 一宣
期日	平成25年2月24日、3月3日	会場	池田町総合体育館	連絡先	gifu_syoubad@nifty.com

	6年男子		5年男子		4年男子	
順位	氏名	所属	氏名	所属	氏名	所属
優勝	あららぎ がくと 蘭 学人	51 羽島	ごとう ゆみと 後藤 弓人	1 大垣市	すぎうら そうや 杉浦 壮哉	1 大野
準優勝	もりこし とわ 森腰 永遠	13 高山	たかぎしゆん 高木駿	40 垂井JSC	なおい わたる 直井 涉留	37 高山
3位	さかい もとあき 坂井 元昭	35 各務原	のだ かなた 野田 奏多	20 各務原	なかしま いっせい 中嶋 一晴	10 各務原
3位	ふせや けいすけ 伏屋 慶祐	25 岐南東	おおさと けい 大里 溪	21 リバーズ	すぎうら けいじゆ 杉浦 佳樹	28 大野
	3年男子		2年男子		1年男子	
順位	氏名	所属	氏名	所属	氏名	所属
優勝	おかやす りゆうと 阿保 龍斗	1 各務原	むらい ようすけ 村井 陽祐	1 垂井JSC	おおた きょうすけ亮 太田 匡亮	12 池田
準優勝	おおいわ りょう 大岩 凌	26 大野	たかみ しゅうご 高見 柝伍	18 岐南	びとう かつひろ 尾藤 克大	6 びとう会
3位	やまだ ゆう 山田 悠	8 大垣市	のだ ゆうせい 野田 侑聖	7 羽島	みやた りょうが 宮田 凌冴	8 精華
3位	あんどう しんいち 安藤 心一	17 大垣市	やじま やすお 矢島 泰雄	10 高山	たかはし きょうや 高橋 京也	1 大垣市

	6年女子		5年女子		4年女子	
順位	氏名	所属	氏名	所属	氏名	所属
優勝	かわせ みゆ 川瀬 美優	75 大垣静里	きむら ももか 木村 百伽	1 岐南	おがわ さあや 小川 咲亜弥	54 大垣北
準優勝	かとう あやね 加藤 彩音	1 大垣北	なかがわ えみり 中川 えみり	71 各務原	かとう ゆうな 加藤 佑奈	1 柳津
3位	おぎす りえ 荻巣 里恵	112 日置江	おくむら ゆり 奥村 友梨	36 各務原	しまぎき ひなの 島崎 妃奈乃	106 日置江
3位	おおの かすみ 大野 夏澄	38 高山	たかはし さき 高橋 咲妃	140 垂井JSC	さわ はるか 澤 はる香	28 大垣北
	3年女子		2年女子		1年女子	
順位	氏名	所属	氏名	所属	氏名	所属
優勝	きたじま りさ 北島 里紗	1 垂井JSC	てらしま なるみ 寺島 成美	1 各務原	かとう ありさ 加藤 杏里紗	6 柳津
準優勝	いとう みさき 伊藤 海咲	39 各務原	しち ゆりな 志知 夕里菜	35 大垣北	はやの ひなか 早野 日和香	1 各務原
3位	いわた ちなみ 岩田 千波	29 羽島	やまだ みこと 山田 命	10 大垣中川	かわむら ゆな 河村 諭奈	8 池田
3位	むらかみ みく 村上 未空	76 羽島	ながおか あんず 長岡 あんず	18 高山	すずき あずな 鈴木 京那	4 川島

(各新聞岐阜支社FAX番号:五十音順)

岐阜新聞 058-265-2769 中日新聞 058-262-8706



6年女子 (B)

75	川瀬 美優	大垣静里	21							萩原 里恵	日置江	112
76	岡田 菜摘	大野	21	2	21					宇野 日南葉	島	113
77	馬淵 理圭	大垣中川	10							棚橋 美月	黒野	114
78	中道 菜月	白鳥	1	0						柴田 彩希	真正	115
79	松原 あみ	池田	0							久保田 早織	大垣中川	116
80	佐々木 笑美	黒野								川幡 みわ	神戸	117
81	仲村 真歩	Kojima	18	21	21	1				大平 歩実	大垣北	118
82	林 千菜美	真正	0	17						吉田 陽向	大垣静里	119
83	石神 百花	岐阜西	1							福田 亜美	岐南	120
84	伊藤 七奈星	各務原	21			21	21			脇田 乃幸	岐南東	121
85	日比 萌咲	垂井	21	1	21					下嶋 花歩	池田	122
86	瀬戸 さくら	神戸	7			12				國枝 瑞姫	神戸	123
87	棚橋 佳乃	大垣東	21	3						松岡 侑羽里	大垣東	124
88	会田 穂乃花	精華	12			4				柳瀬 希紗	垂井	125
89	宮田 莉歩	柳津	8							大原 葉那	白鳥	126
90	中田 真菜己	大垣中川	21	4						中畑 佑菜	高山	127
91	藤井 珠李	島	7			21				上田 理未	精華	128
92	杉山 奈穂	岐南東	21	2	21					野田 妃香	川島	129
93	林 育実	長森日野	21							杉山 彩菜	大野	130
94	有尾 明香	大垣北	21							青木 理乃	柳津	131
95	辻 沙弥伽	大垣静里	11	1	21					住友 絢	神戸	132
96	後鳥 友希	岐南	21			21				安藤 希帆	大垣中川	133
97	塩川 静空	神戸	21	7						片山 絵未里	多治見	134
98	松原 海	下羽栗	14			21				武藤 彩有美	本巣	135
99	長縄 美穂	柳津	10							永井 千尋	精華	136
100	市川 乃綾	島	21	3		8				末松 星花	郡上八幡	137
101	中村 ひかる	大垣中川	10	21						伊藤 理沙	大垣北	138
102	小椋 萌果	精華	21							日置 伊万里	白鳥	139
103	宮本 七歌	池田	21							山田 千鶴	羽島	140
104	山根 美優	大垣中川	2	12						大場 今日花	神戸	141
105	眞田 空	笠松	21	21	19					田口 文絵	各務原	142
106	坂井 司緒里	各務原	5							成瀬 美佳	岐阜西	143
107	澤田 吹雪	高山	21			8				林 里莉香	大垣中川	144
108	赤塚 未奈	岐南東	10	16						望月 紅李	島	145
109	加藤 友里	羽島	21							大石 那友香	大垣東	146
110	西川 理沙	神戸	10	9	21					垣内 楓香	真正	147
111	秋田 富稀	大垣安井	21							大塚 早耶香	大垣安井	148

5年女子 (A)

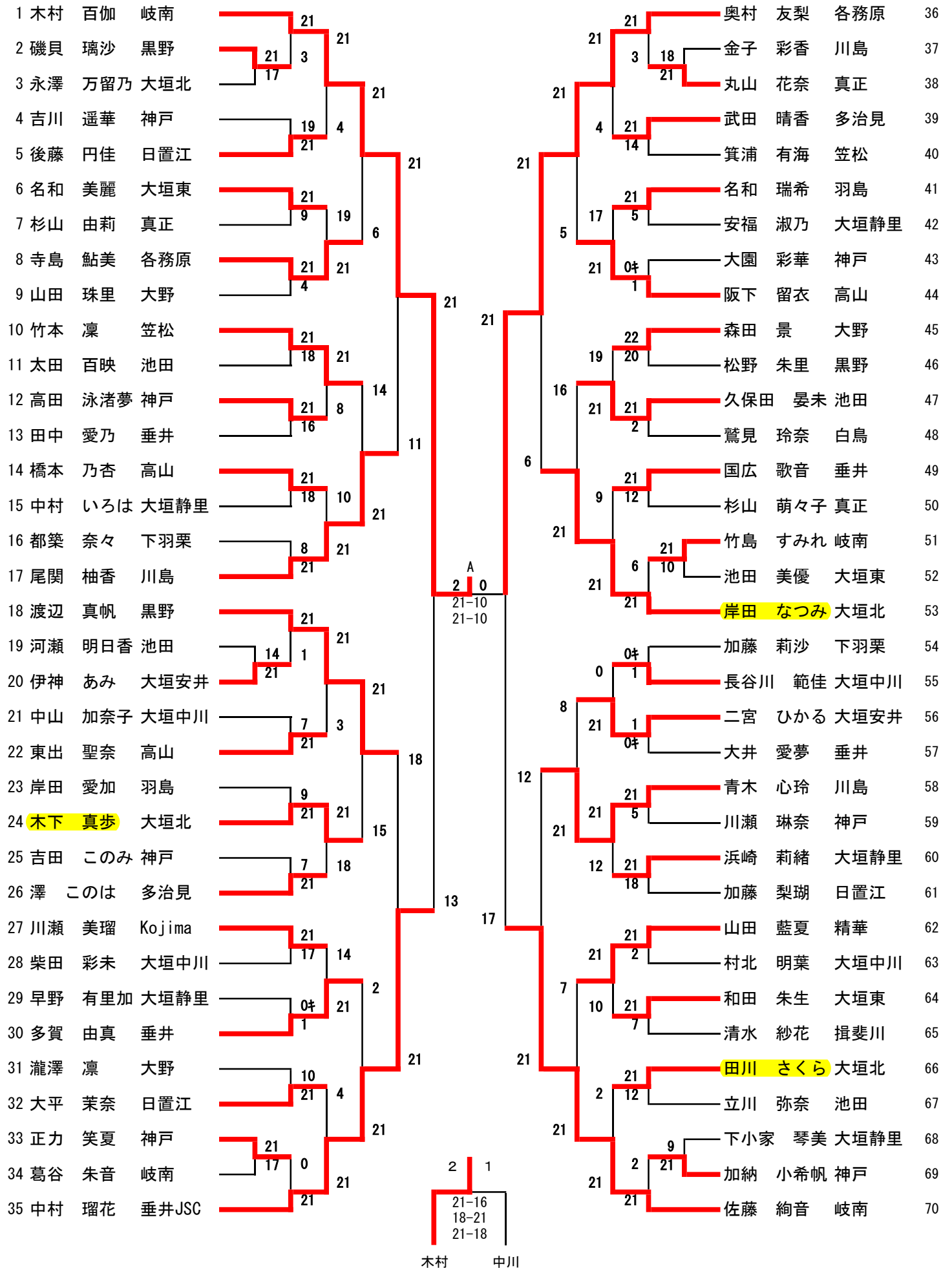





4年女子 (B)

54	小川 咲亜弥	大垣北		21						園田 もも	Kojima	80
55	岡崎 真依	池田	12	3	21					河合 香月	羽島	81
56	可兒 采奈	神戸	21							河合 美憂	大垣東	82
57	近藤 加奈子	精華	21		21					宮崎 叶羽	柳津	83
58	日比 心春	大垣静里	8	21	7					河合 優菜	神戸	84
59	中島 遥香	各務原	21	6						古野 未来	真正	85
60	大石 里香	大垣東	11							荒井 美雲	岐南東	86
61	山田 媛叶	郡上八幡	21		11					平松 しずく	各務原	87
62	木全 音彩	岐南	11							倉富 希宝	岐南	88
63	藤田 桃果	島	11							野村 尚加	池田	89
64	田口 菜月	白鳥	4	21	10					川崎 優香	川島	90
65	栗本 青依	羽島	21	21	21					白石 南佳	多治見	91
66	成瀬 真瞳	池田	16							廣瀬 小夏	大垣静里	92
67	春日井 桃果	岐南	8			2	B	0		大橋 茜音	大垣北	93
68	畠山 和佳奈	各務原	11	21	2					宮本 桃花	池田	94
69	清水 愛花	垂井	21							山口 響音	大垣東	95
70	藤原 らん	揖斐川	14	2	16					山腰 彩加	高山	96
71	相崎 帆香	大垣静里	21	2	21					森本 美月	大野	97
72	藤垣 理子	大垣安井	21							近藤 和歩	大垣安井	98
73	大西 紗菜	真正	21	2	14					川口 実結	各務原	99
74	中井 まや	池田	2	21						田宮 百葉	神戸	100
75	大西 美奈	真正	21	11	8					古瀬 美玖	大垣静里	101
76	岩越 咲菜	笠松	6		21					大澤 実伶	真正	102
77	高崎 愛	神戸	23	3						山本 麻央	白鳥	103
78	久保田 美空	大野	21	21	21					高木 彩那	岐南	104
79	宮澤 諒	大垣東	21							渡邊 悠	柳津	105
										島崎 妃奈乃	日置江	106

3年女子 (A)

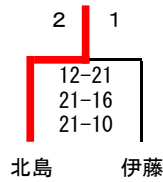
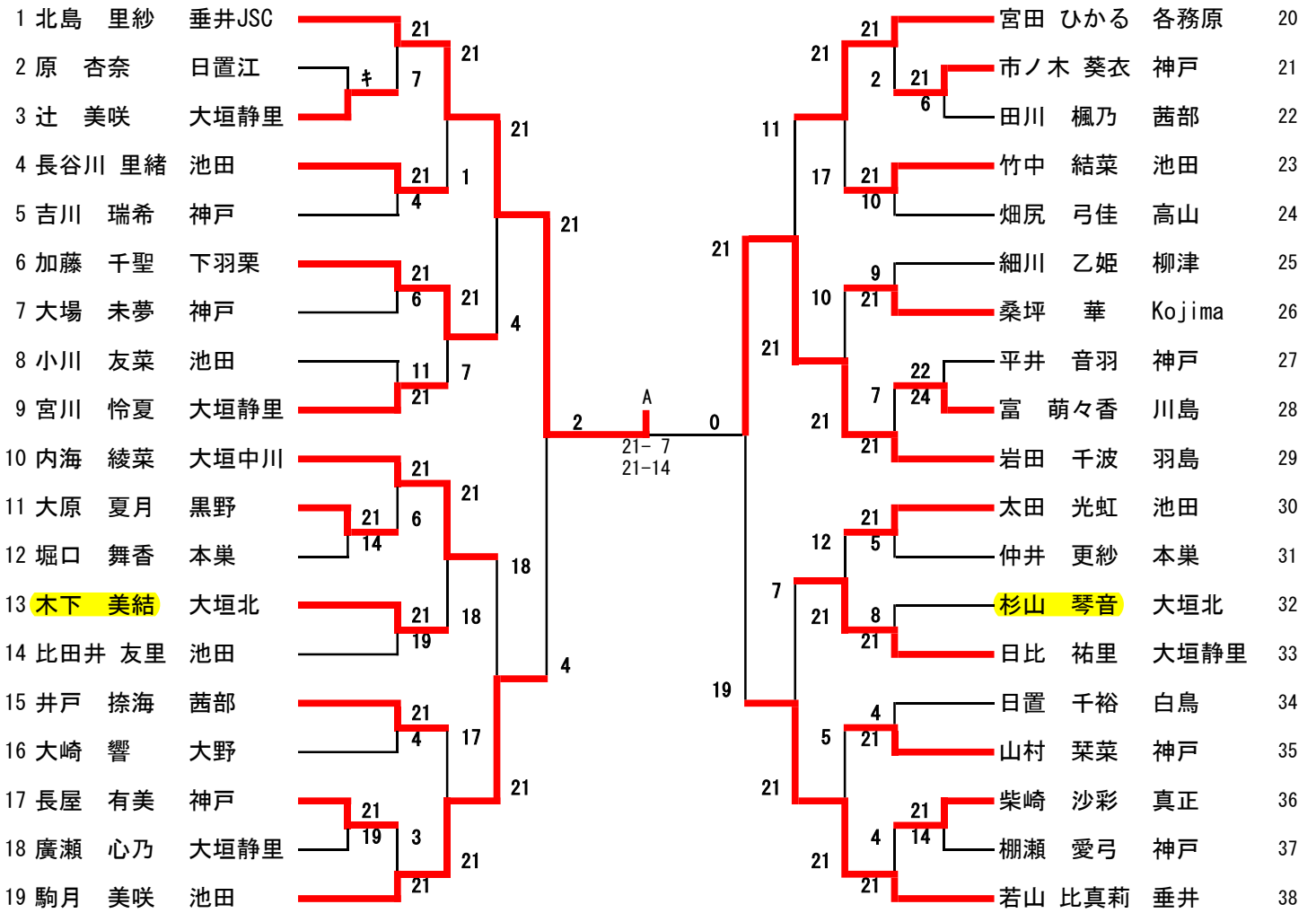





第20回岐阜県小学生バドミントン大会

2年女子

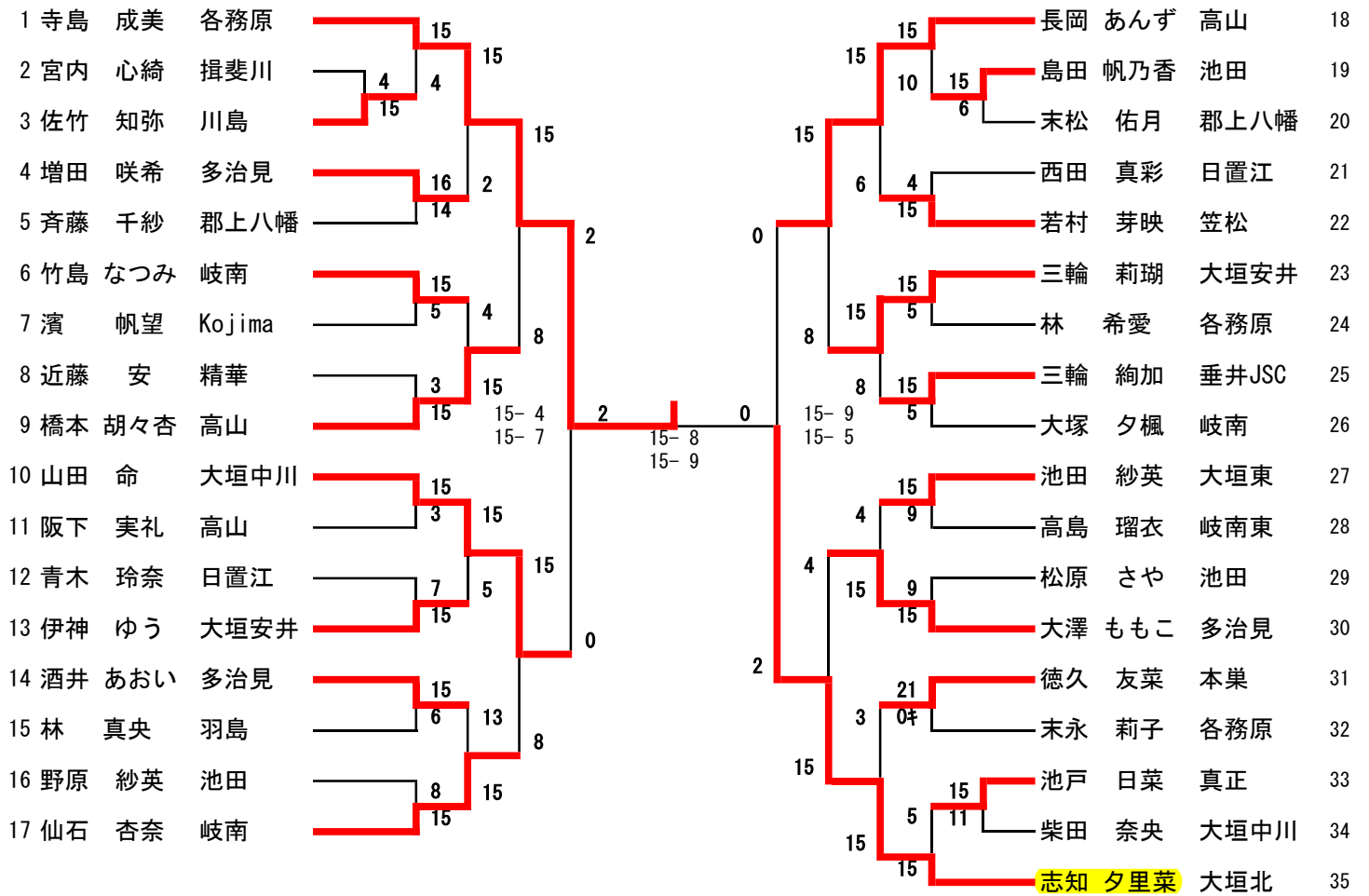

第20回岐阜県小学生バドミントン大会

1年女子

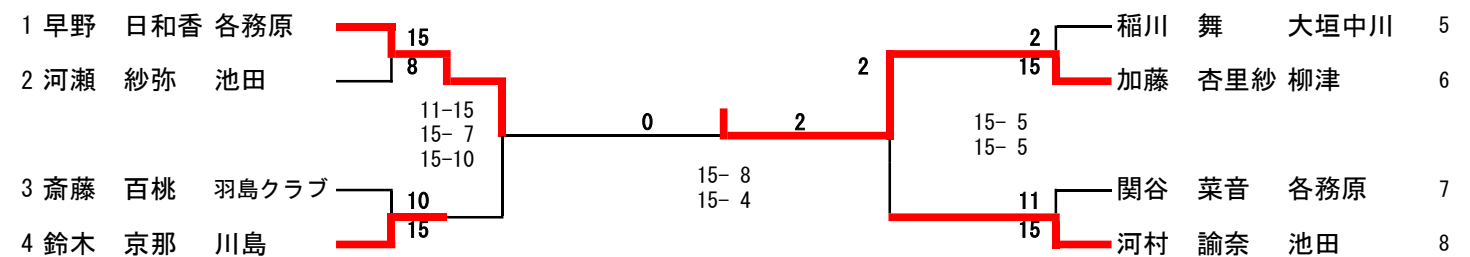

6年男子

順位	選手名	所属	対戦相手	スコア	順位	選手名	所属	スコア
1	廣澤 紫雲	Kojima	木村 千春	0*	26	木村 千春	羽島	21
2	大塚 迅人	大垣市	原 楓馬	12-1	27	原 楓馬	多治見	15-8
3	鍵谷 和希	各務原	伊藤 柚希	21	28	伊藤 柚希	垂井	15-21
4	鶴田 晨	岐南東	稲川 翔真	1-8	29	稲川 翔真	大垣市	17-1
5	松本 翔	精華	小島 文幸	0*	30	小島 文幸	Kojima	21-5
6	森 駿介	岐南	前田 尚斗	10-21	31	前田 尚斗	大垣市	21-21
7	伊藤 隆一郎	大垣市	松野 克哉	21	32	松野 克哉	黒野	21-7
8	平田 直	各務原	神田 賢吾	21	33	神田 賢吾	高山	0-21
9	林 尚輝	真正	清水 春辰	2-19	34	清水 春辰	揖斐川	21-9
10	澤 元彌	大垣市	坂井 元昭	21	35	坂井 元昭	各務原	21-21
11	恩田 十和	柳津	国行 巧真	21	36	国行 巧真	大垣市	21-21
12	棚橋 勇太	黒野	服部 和哉	23-4	37	服部 和哉	柳津	15-14
13	森腰 永遠	高山	久瀬 東	21-21-16 21-10	38	久瀬 東	リバーズ	21-14 21-11
14	堀尾 尚暉	池田	平田 智己	18-17	39	平田 智己	大垣市	21-21
15	和田 久典	郡上八幡	竹中 啓悟	6-21	40	竹中 啓悟	池田	21-7
16	前田 尚也	大垣市	仙石 陸峰	21	41	仙石 陸峰	岐南	16-21
17	渡辺 拓哉	垂井	山田 零	21-10	42	山田 零	大垣市	13-16
18	中井 伶音	高山	福永 海翔	10-21	43	福永 海翔	岐阜西	8-12
19	酒井 翔規	多治見	荒井 陽太	15	44	荒井 陽太	岐南東	21-21
20	小山 峻平	リバーズ	高木 智規	21	45	高木 智規	垂井	2-21
21	春日井 拓馬	岐南	北島 翔太	19-9	46	北島 翔太	大垣市	21-3
22	長尾 響祐	揖斐川	関谷 光芽	21	47	関谷 光芽	各務原	11-15
23	白木 竜之介	大垣市	平岡 知己	8	48	平岡 知己	高山	15-13
24	坂井 研斗	各務原	福井 省太	21-17	49	福井 省太	大垣市	21-21
25	伏屋 慶祐	岐南東	中島 幸太	21	50	中島 幸太	リバーズ	7-24 21-25
			蘭 学人		51	蘭 学人	羽島	21

5年男子

順位	選手名	所属	対戦相手	スコア	順位	選手名	所属	スコア
1	後藤 弓人	大垣市	大里 湫	21	21	大里 湫	リバーズ	21
2	石塚 博	岐阜西	松本 洸樹	9, 5	22	松本 洸樹	大垣市	22
3	岩島 孝太	多治見	飯沼 大翔	21	23	飯沼 大翔	神戸	23
4	国松綾人	白鳥	本田 哲也	18, 8	24	本田 哲也	大垣市	24
5	中山 友晴	垂井	榎田 皓介	21	25	榎田 皓介	高山	25
6	久野 稜介	大垣市	中村 玲央	21, 5	26	中村 玲央	大垣市	26
7	徳久 歩夢	本巣	酒井 晴麻	5, 14	27	酒井 晴麻	多治見	27
8	国枝 弘嗣	池田	坂井 颯真	0, 7	28	坂井 颯真	各務原	28
9	吉原 颯	リバーズ	渡辺 竜叶	0, 7	29	渡辺 竜叶	垂井	29
10	大岩 一翔	大野	中村 優介	21	30	中村 優介	岐阜西	30
11	林 輝	羽島	山中 健太郎	21-17, 21-8	31	山中 健太郎	大垣市	31
12	清水 亮太	垂井	服部 裕汰朗	20, 5	32	服部 裕汰朗	Kojima	32
13	小林 舜生	岐阜西	中村 颯希	22	33	中村 颯希	茜部	33
14	山本 悠貴	黒野	細川 光輝	11, 23	34	細川 光輝	大野	34
15	中野 舜斗	大垣市	高木 亮太	21	35	高木 亮太	大垣市	35
16	大橋 祐哉	大垣市	柘植 大河	10, 14	36	柘植 大河	岐南東	36
17	伏見 一真	岐南東	松岡 駿斗	21	37	松岡 駿斗	池田	37
18	直井 亜沙斗	高山	渡部 俊之輔	21, 7	38	渡部 俊之輔	大垣市	38
19	山北 僚馬	大垣市	多和田 光葉	7, 12	39	多和田 光葉	垂井	39
20	野田 奏多	各務原	高木駿	21	40	高木駿	垂井JSC	40

4年男子

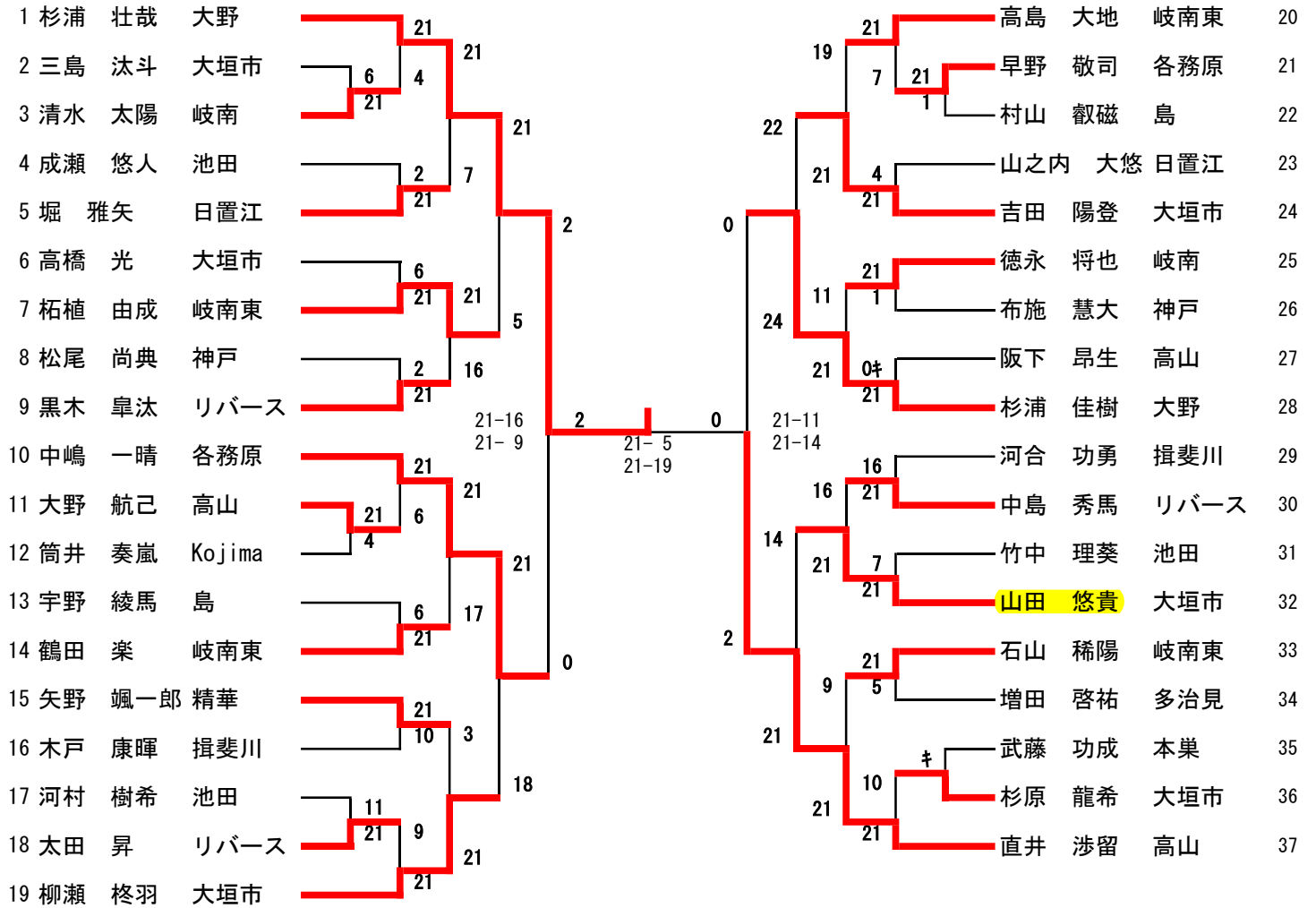

3年男子

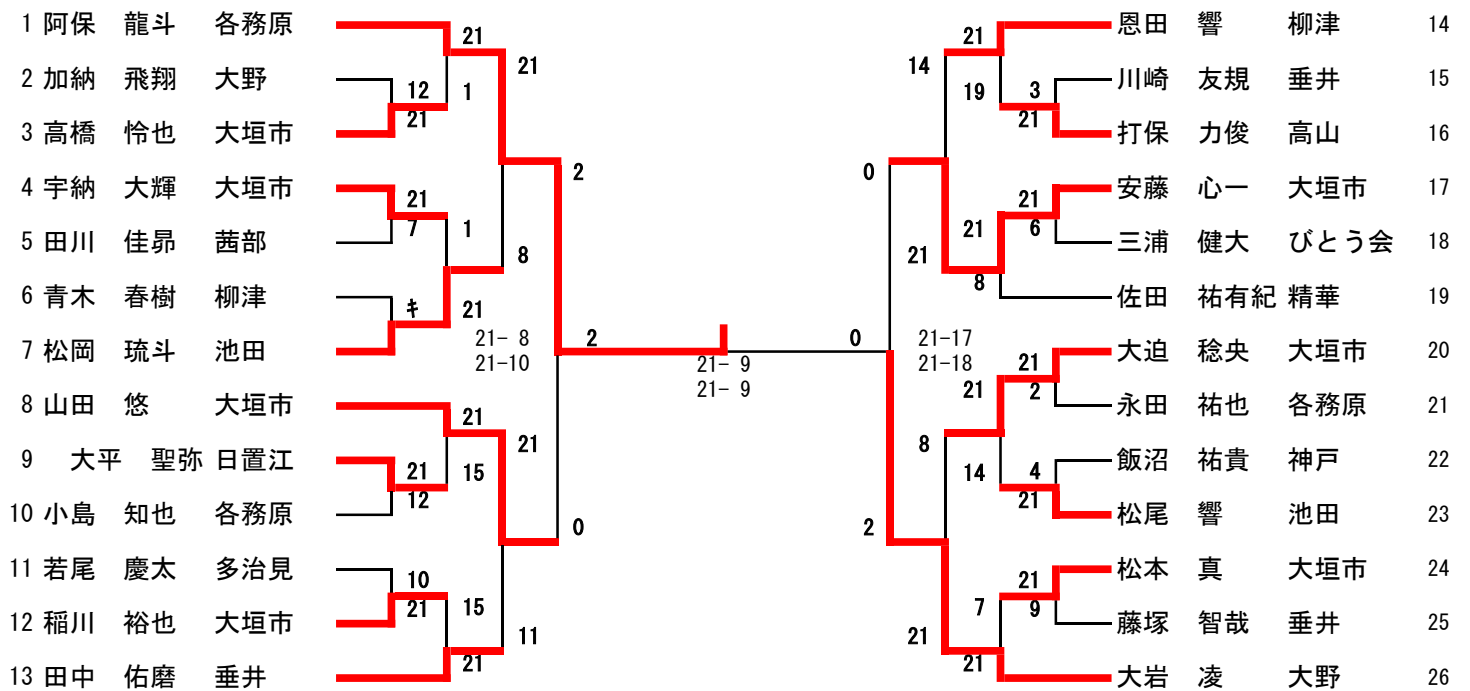

2年男子

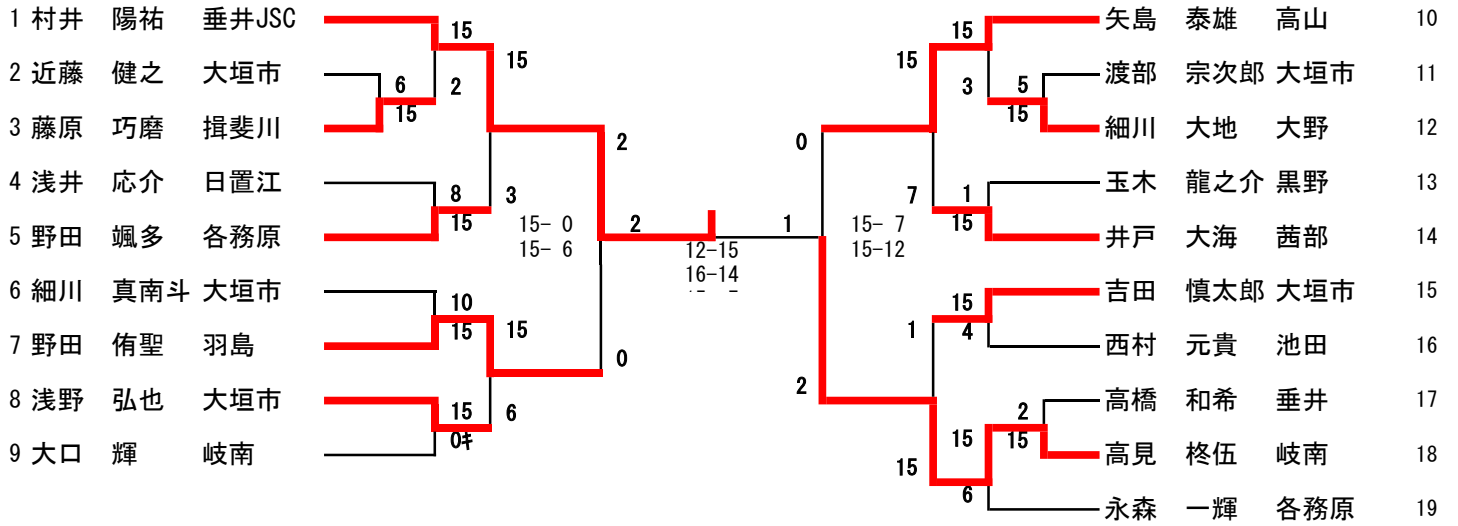

1年男子

