

第17回 岐阜県小学生バドミントン大会 単の部 大会結果				作成日付	平成22年3月9日
				大会責任者	大橋 勝正
期日	平成22年2月28日、3月7日	会場	池田町総合体育館	連絡先	gifu_syoubad@nifty.com

	6年男子		5年男子		4年男子	
順位	氏名	所属	氏名	所属	氏名	所属
優勝	加藤 健人	大垣市	藤原 圭祐	大垣市	矢島 浩司	高山
準優勝	柳瀬 敦也	大垣市	山田 雄大	羽島	鬼頭 翼	大垣
3位	高木 健太郎	垂井JSC	大塚 涼平	大垣市	渡辺 駿太	垂井
3位	大河内 李之	大垣市	田中 良洋	垂井	諸田 懐音	大垣

	3年男子		2年男子		1年男子	
順位	氏名	所属	氏名	所属	氏名	所属
優勝	廣澤 紫雲	Kojima	高木 駿	垂井JSC	杉浦 壮哉	大野
準優勝	蘭 学人	羽島	後藤 弓人	大垣市	大野 航己	高山
3位	平田 智己	大垣市	松岡 駿斗	池田	石山 稀陽	岐南東
3位	高木 智規	垂井	大里 溪	リバーズ	中嶋 一晴	各務原

	6年女子		5年女子		4年女子	
順位	氏名	所属	氏名	所属	氏名	所属
優勝	遠藤 歩美	各務原	秋田 奈納	大垣安井	北島 結菜	大垣安井
準優勝	田中 夢乃	岐南	伊藤 江里	大垣北	柳瀬 麻里	垂井JSC
3位	木村 有沙	岐南	増谷 二葉	高山	長岡 なつめ	高山
3位	小林 幸代	大垣北	本谷 かすみ	高山	鈴木 葵	大垣安井

	3年女子		2年女子		1年女子	
順位	氏名	所属	氏名	所属	氏名	所属
優勝	加藤 彩音	大垣北	奥村 友梨	各務原	小川 咲亜弥	大垣北
準優勝	川瀬 美優	大垣静里	中川 えみり	各務原	宮澤 諒	大垣東
3位	大塚 早耶香	大垣安井	黒川 美帆	大垣北	高見 彩加	岐南
3位	杉山 彩菜	大野	水野 朱理	揖斐川	水谷 くりす	大垣安井

(各新聞岐阜支社FAX番号:五十音順)

岐阜新聞 058-265-2769

中日新聞 058-262-8706

1年男子

第17回岐阜県小学生バドミントン シングルス大会

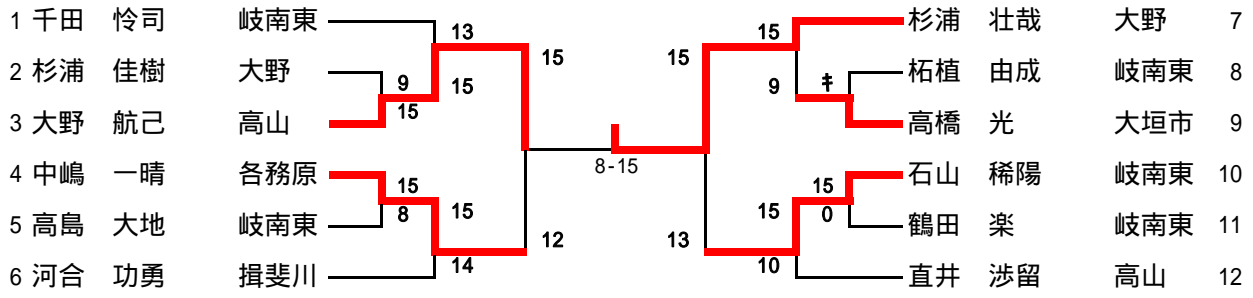

2年男子

第17回岐阜県小学生バドミントン シングルス大会

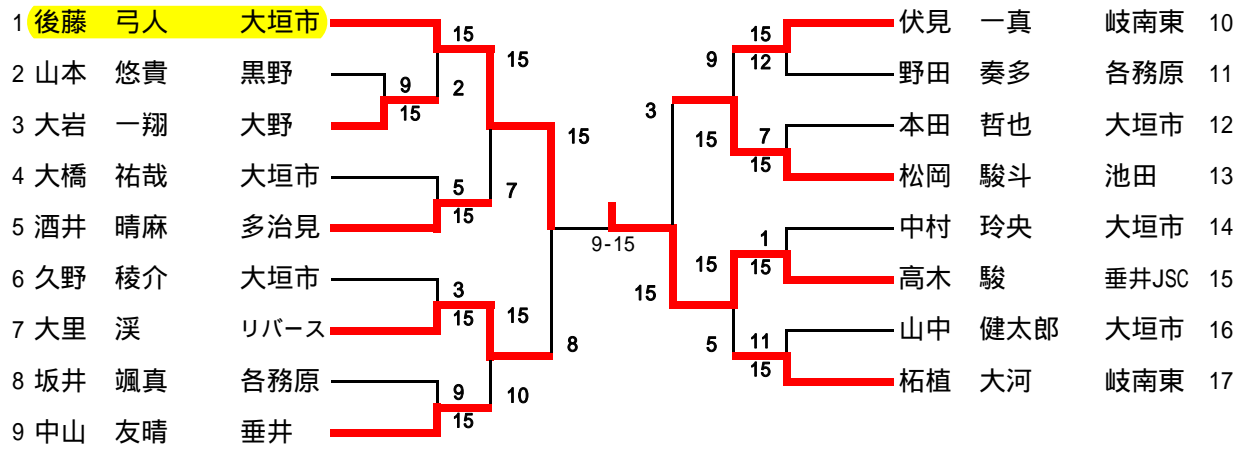

3年女子 (A)

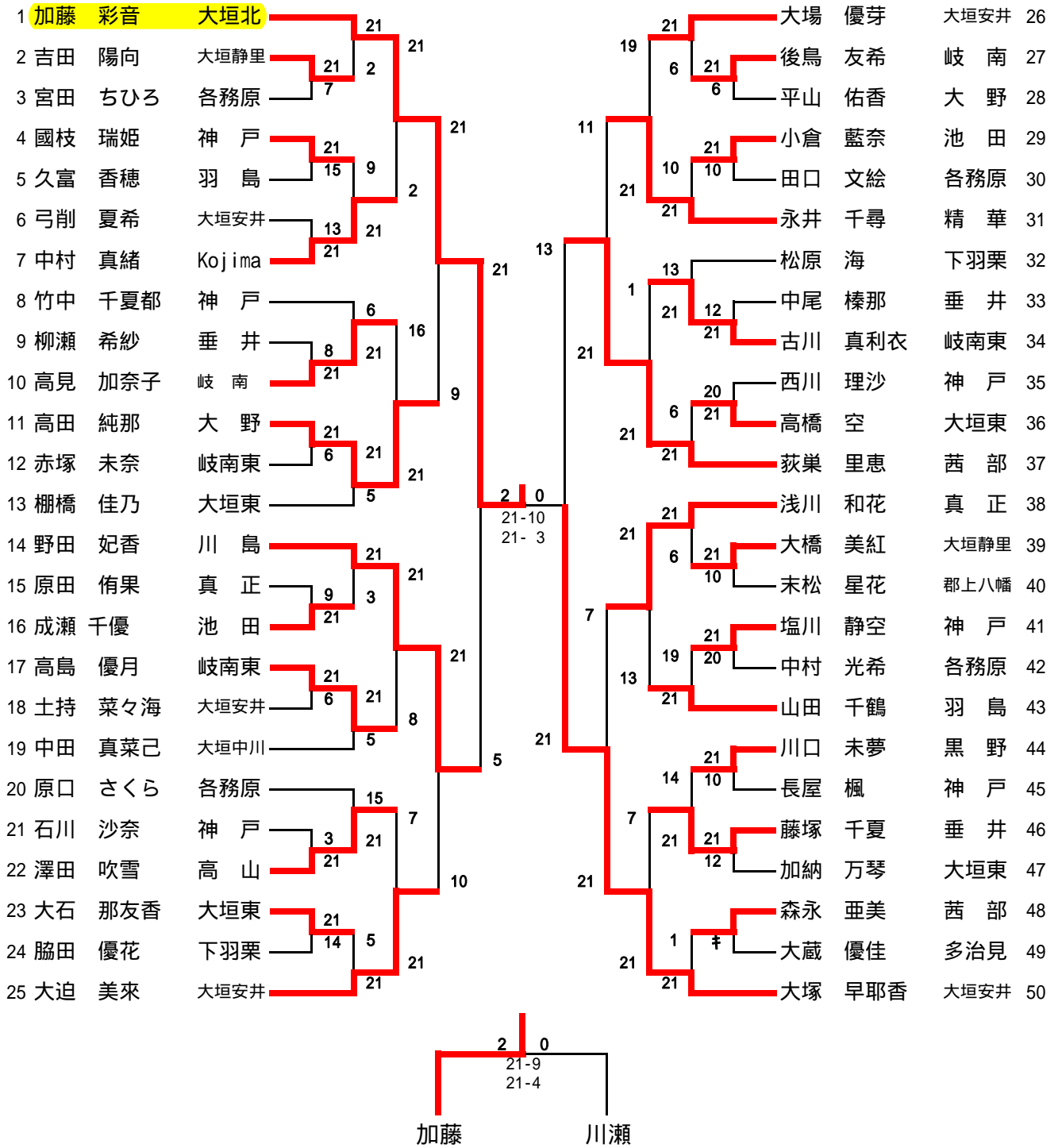

3年女子 (B)

51	杉山 彩菜	大野		21						秋田 富稀	大垣安井	76
52	渡部 未悠	池田	21	1	21			21	21	渡辺 希	大垣北	77
53	藤井 愛予	Kojima	19					10	7	坂井 司緒里	各務原	78
54	宮本 七歌	池田	21		21			16		今井 那菜	羽島	79
55	藤塚 夕夏	垂井	3	21	3			9	13	北村 綾香	垂井	80
56	住友 絢	神戸	13	9				21	7	各務 莉奈	岐南	81
57	吉田 凧沙	下羽栗	21					20		稲垣 さやか	多治見	82
58	脇田 乃幸	岐南東	21	21				5	21	寺倉 茉依	大垣中川	83
59	佐藤 麻衣	大垣安井	21	12	21			21	7	小寺 夢	神戸	84
60	中村 汐里	神戸	6		6			21	17	松岡 侑羽里	大垣東	85
61	後藤 三季	大垣東	10	21				21	8	辻 沙弥伽	大垣静里	86
62	廣田 若奈	大垣静里	21	12				21	8	大野 夏澄	高山	87
63	伊藤 七奈星	各務原	10					0	2	古田 有那	垂井	88
64	瀬川 早紀	真正	21	21				21-15	21	林 育美	Kojima	89
65	古田 音舞	大垣中川	13	3	21			21-16	21	大場 今日花	神戸	90
66	久保田 有乃	大垣静里	21					2	6	細川 真由果	大垣安井	91
67	川幡 みわ	神戸	14	17				17	16	石山 結菜	岐南東	92
68	丹羽 晶子	各務原	21	12	7			10	21	清水 萌	池田	93
69	眞田 空	笠松	21					21	10	長縄 美穂	柳津	94
70	青山 香里	郡上八幡	18	4				19	14	垣内 楓香	真正	95
71	杉山 奈穂	岐南東	18	21				3	21	田島 理瑚	下羽栗	96
72	山崎 有菜	茜部	21	21				21	14	今津 未有	神戸	97
73	加藤 友里	羽島		1				21	7	嶋崎 愛未	大野	98
74	原口 三侑花	神戸	1	21				21	1	谷本 ひなた	川島	99
75	水野 会理	大垣北	21					21	21	川瀬 美優	大垣静里	100

3年男子

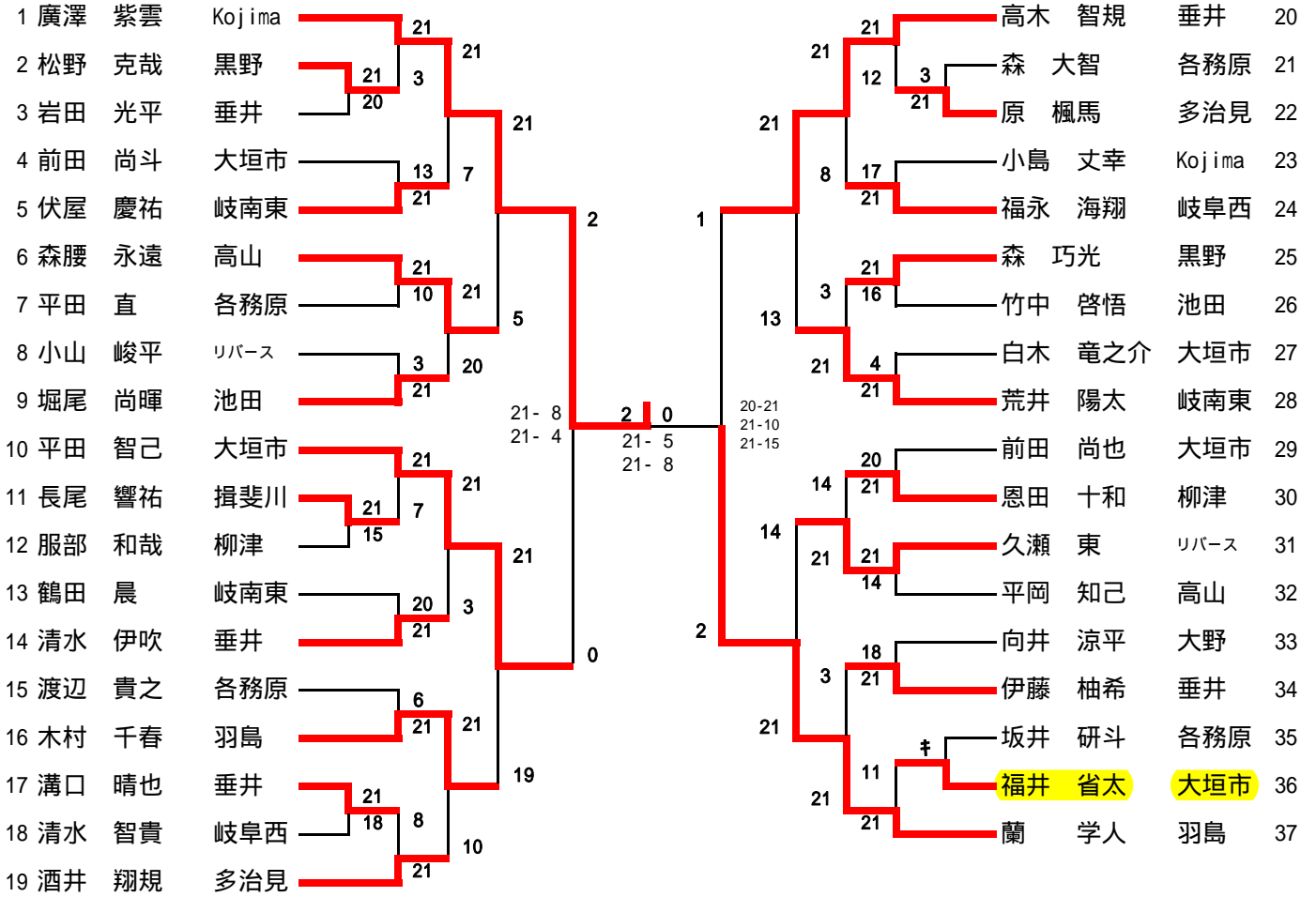

5年女子 (A)

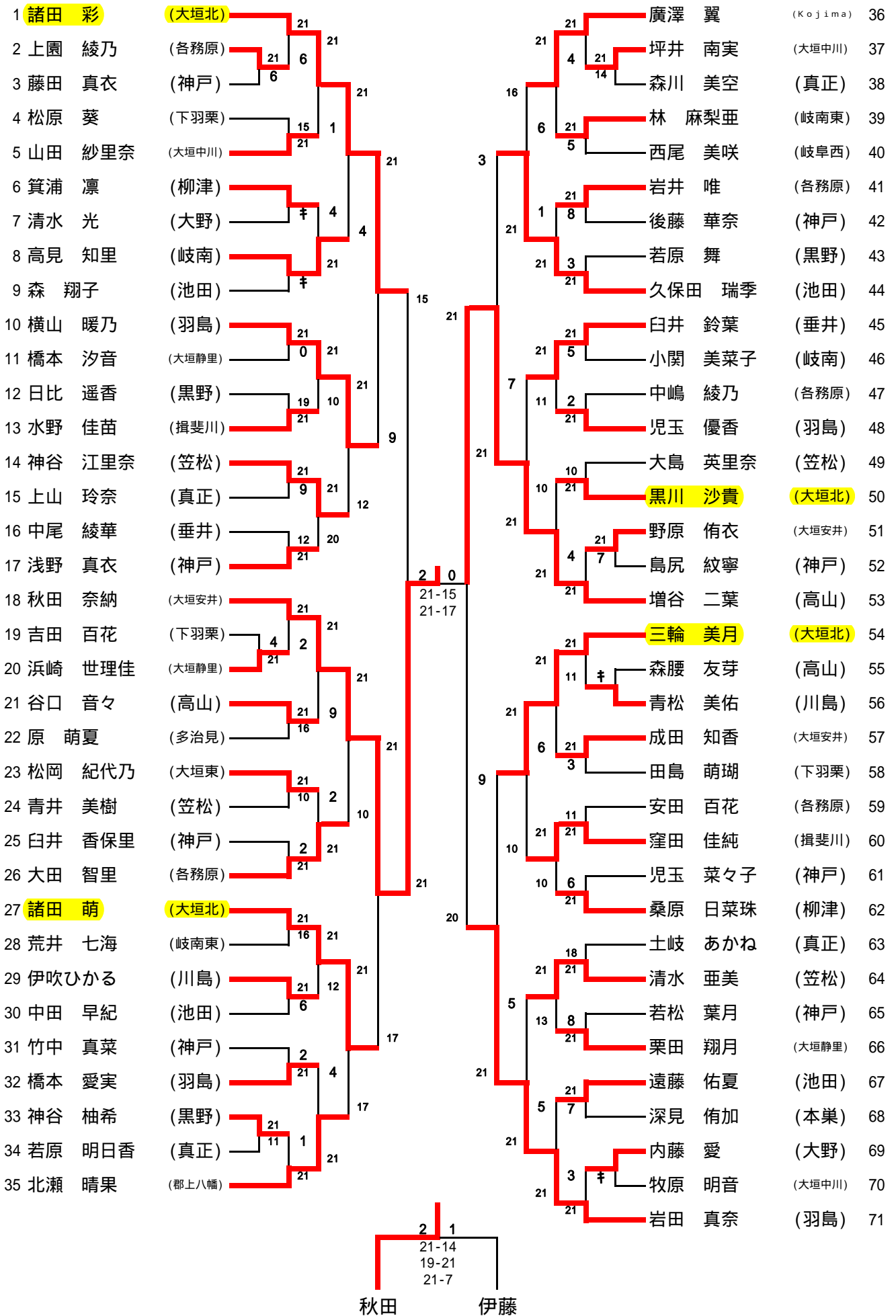

5年男子

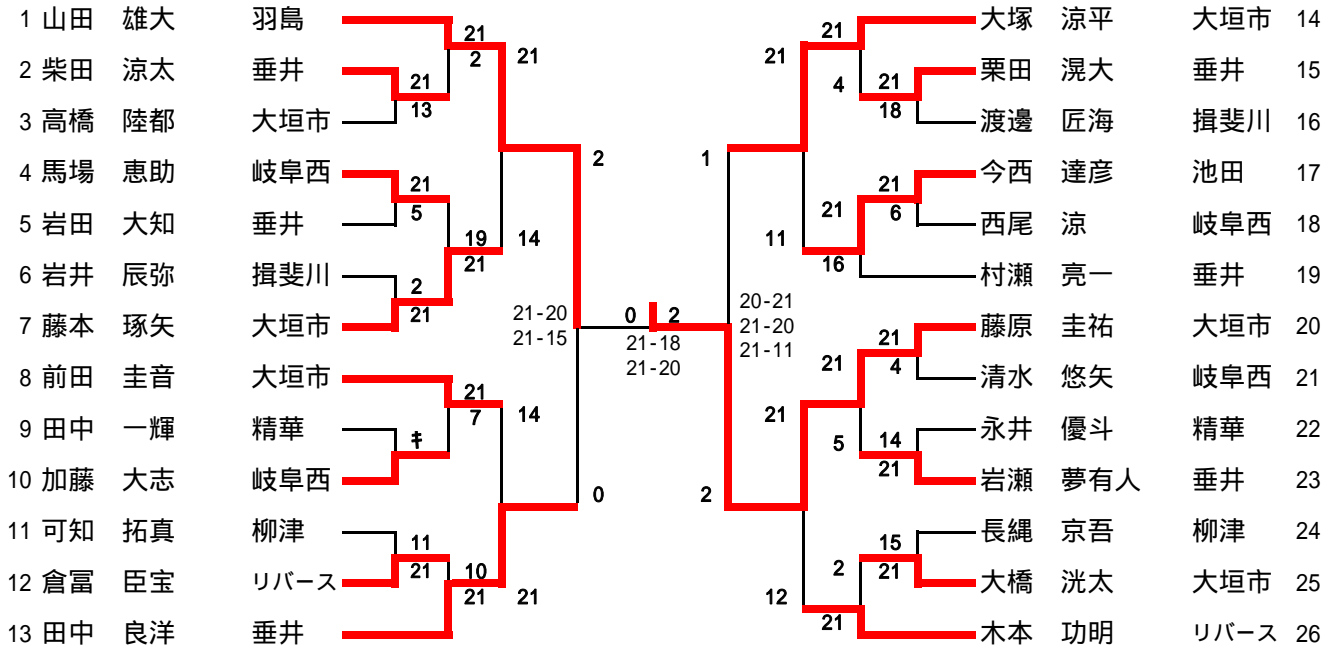

6年女子 (A)

順位	選手名	所属	対戦相手	スコア	対戦相手	スコア	順位	選手名	所属
1	田中 夢乃	岐南	小林 幸代	21	大垣北	36	21	高橋 芽衣	岐南東
2	高橋 瑞実	真正	中田 真由香	21	大垣中川	37	21	奥田 裕衣	岐阜西
3	小栗 絹茄	下羽栗	奥田 裕衣	17	岐阜西	38	21	吉田 綾乃	真正
4	金井 優佳	岐阜西	吉田 綾乃	5	真正	39	21	笠井 美玖	多治見
5	岡田 萌花	大野	笠井 美玖	21	多治見	40	21	井川 晟奈	Kojima
6	加藤 春奈	多治見	井川 晟奈	18	Kojima	41	21	笹野 友花	池田
7	渡辺 満美	羽島	笹野 友花	21	池田	42	21	国分 咲里	下羽栗
8	渡辺 悠加	黒野	国分 咲里	12	下羽栗	43	21	加藤 千尋	神戸
9	久保田 由紀	揖斐川	加藤 千尋	21	神戸	44	21	宮川 実久	大野
10	濱 有未	真正	宮川 実久	16	大野	45	21	山本 有紗	黒野
11	七里 茉那美	大垣北	山本 有紗	21	黒野	46	21	辻 万里江	羽島
12	柴田 由紀子	大垣東	辻 万里江	3	羽島	47	21	三輪 あかね	垂井
13	羽藤 志緒里	各務原	三輪 あかね	21	垂井	48	21	安藤 有未	池田
14	若村 咲弥	笠松	安藤 有未	10	池田	49	21	宇野 綾花	真正
15	林 真穂	大垣中川	宇野 綾花	21	真正	50	21	山本 茜	大垣静里
16	三浦 華奈	神戸	山本 茜	4	大垣静里	51	21	藤原 優月	笠松
17	川出 成美	岐南東	藤原 優月	21	笠松	52	21	高木 千保加	大垣東
18	松原 捺華	下羽栗	高木 千保加	21	大垣東	53	21	田辺 佳奈	笠松
19	久世 さくら	大垣北	田辺 佳奈	21	笠松	54	21	近藤 舞	大垣東
20	森 美月	各務原	近藤 舞	10	大垣東	55	21	高田 歩実	真正
21	太田 詠美	真正	高田 歩実	19	真正	56	21	高田 裕生	大垣中川
22	豊澤 澪菜	高山	高田 裕生	21	大垣中川	57	21	松原 由奈	下羽栗
23	奥田 真夕	柳津	松原 由奈	4	下羽栗	58	21	奥村 杏佳	柳津
24	松本 理紗子	大垣東	奥村 杏佳	21	柳津	59	21	永田 菜摘	川島
25	杉山 祥子	神戸	永田 菜摘	21	川島	60	21	井戸 優果	大垣北
26	山田 星来	笠松	井戸 優果	19	大垣北	61	21	安田 早希	各務原
27	大津 珠里	本巣	安田 早希	3	各務原	62	21	関口 柚香	タムフル
28	加納 穂乃香	池田	関口 柚香	21	タムフル	63	21	水野 志穂	揖斐川
29	園部 桃子	大垣中川	水野 志穂	8	揖斐川	64	21	福永 葵衣	岐阜西
30	松井 日向子	郡上八幡	福永 葵衣	21	岐阜西	65	21	牧野 なつみ	大垣静里
31	廣田 怜奈	大垣静里	牧野 なつみ	21	大垣静里	66	21	瀬川 結衣	真正
32	篠田 奏	真正	瀬川 結衣	10	真正	67	21	棚橋 雪乃	大垣東
33	後藤 佳乃	大垣東	棚橋 雪乃	12	大垣東	68	21	岸田 涼花	羽島
34	加藤 里菜	羽島	岸田 涼花	21	羽島	69	21	川瀬 愛実	神戸
35	久瀬 茉里乃	川島	川瀬 愛実	21	神戸	70	21	高橋 芽衣	岐南東
			高橋 芽衣	21	岐南東	71			

