

6年女子シングルス (A)

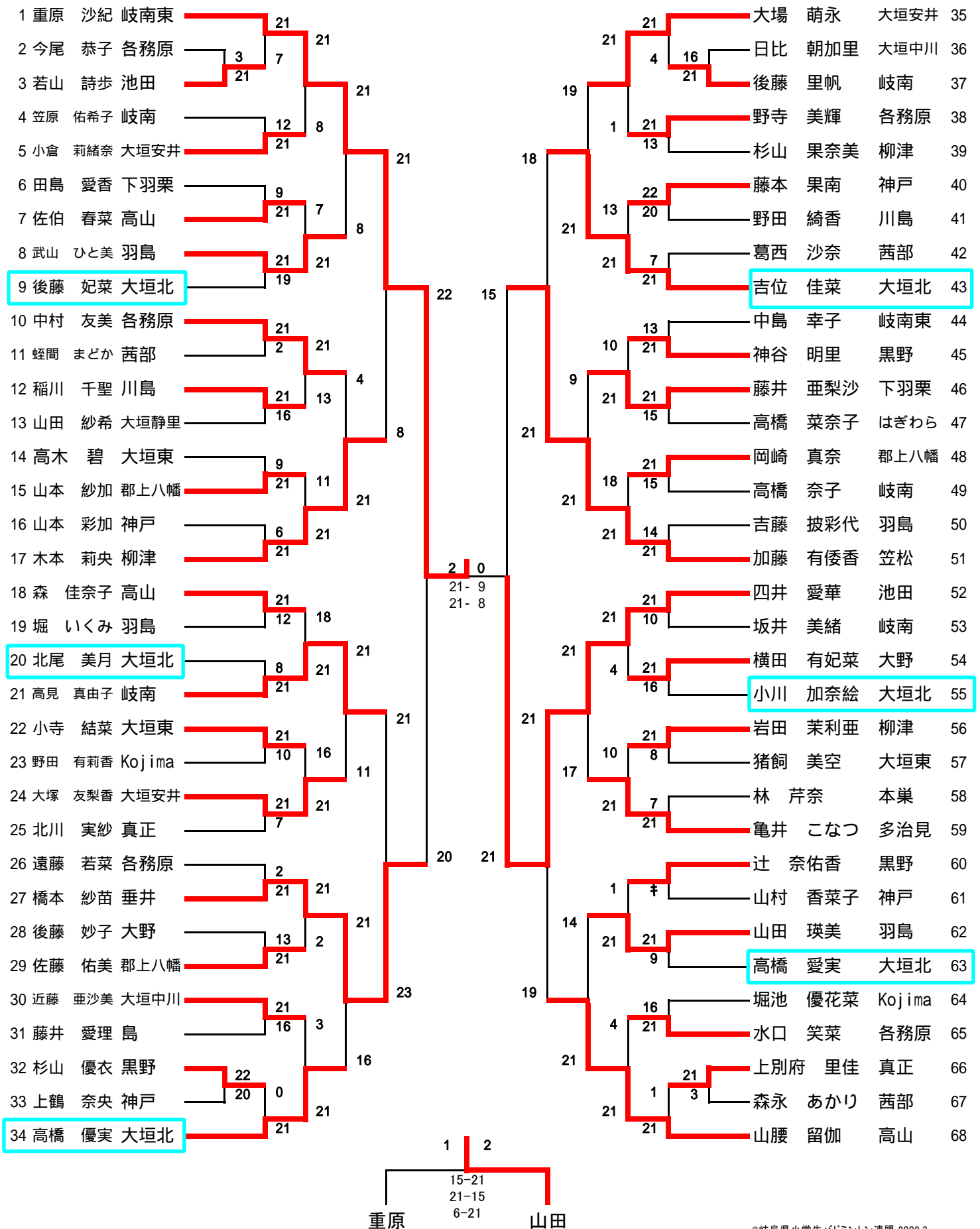







第16回岐阜県小学生バドミントン大会 単の部

平成21年3月1日

池田町総合体育館

6年男子シングルス

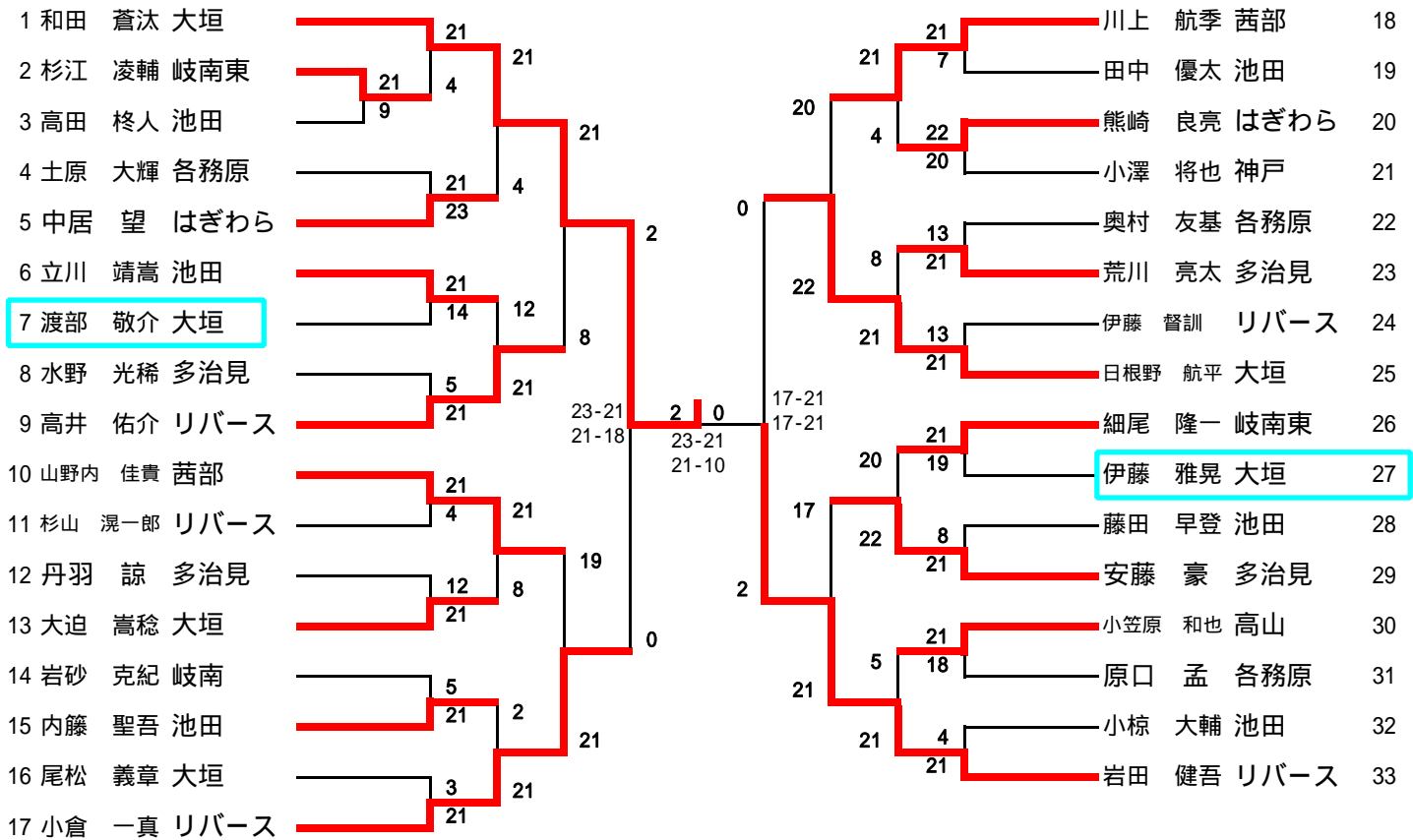

第16回岐阜県小学生バドミントン大会 単の部

平成21年3月1日

池田町総合体育館

5年男子シングルス

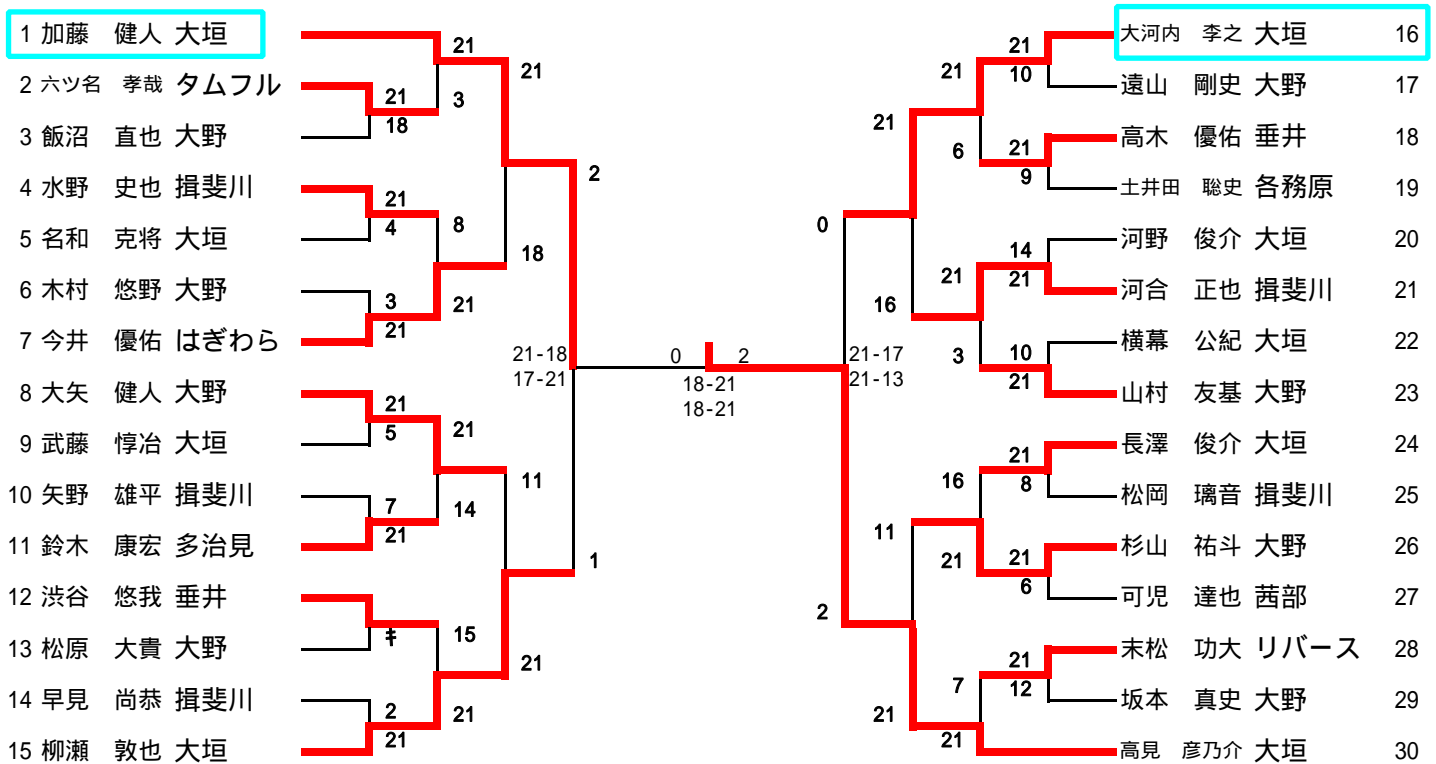

4年女子シングルス (A)

順位	選手名	所属	対戦相手	スコア	順位	選手名	所属	スコア
1	大迫 愛弓	大垣安井	千田 有理佳	21	28	千田 有理佳	岐南東	21
2	桑原 玲	神戸	船坂 理紗	5 3	29	船坂 理紗	高山	21
3	青松 美佑	川島	大塚 うらら	21	30	大塚 うらら	真正	21
4	山田 紗里奈	大垣中川	松岡 紀代乃	13	31	松岡 紀代乃	大垣東	21
5	森 香奈子	羽島	大島 英里奈	21 9	32	大島 英里奈	笠松	4
6	細尾 香奈	岐南東	松野 里紗	13 21	33	松野 里紗	黒野	21
7	木澤 奈未	真正	水野 麻由	21	34	水野 麻由	川島	21
8	清水 光	大野	清水 美羽	12	35	清水 美羽	神戸	21
9	山中 美紅	神戸	若原 真代	21 21	36	若原 真代	大野	7
10	杉山 七菜	岐阜西	野村 虹歌	8	37	野村 虹歌	静里	21
11	黒川 沙貴	大垣北	川添 茉莉	21 6	38	川添 茉莉	池田	21
12	青井 美樹	笠松	坂口 玲奈	21 13	39	坂口 玲奈	羽島	8 3
13	日比 遥香	黒野	伊藤 江里	15	40	伊藤 江里	大垣北	21
14	武山 友香	羽島	岩田 真奈	14	41	岩田 真奈	羽島	21-10 21-18
15	宇野 風音	下羽栗	佐々木 ラウ	4 21	42	佐々木 ラウ	岐南東	21
16	今津 のどか	垂井	松井 美沙紀	21	43	松井 美沙紀	大垣北	6 8 21
17	諸田 萌	大垣北	深見 侑加	21 9	44	深見 侑加	本巣	21
18	大洞 蓮	島	竹中 志保美	5 15	45	竹中 志保美	神戸	21 21
19	谷口 音々	高山	松原 葵	21 21	46	松原 葵	下羽栗	19
20	大里 柚	笠松	太田 智里	16	47	太田 智里	各務原	21
21	廣澤 翼	Kojima	窪田 佳純	21 3	48	窪田 佳純	揖斐川	21 11
22	橋本 汐音	静里	岩田 綾	21	49	岩田 綾	笠松	18 0 15
23	中鳶 悠貴	揖斐川	高見 知里	21 10	50	高見 知里	岐南	21 21
24	臼井 香保里	神戸	野原 優花	19	51	野原 優花	大垣安井	19
25	安田 百花	各務原	村瀬 天音	21	52	村瀬 天音	神戸	21 7 12
26	神谷 柚希	黒野	増谷 二葉	21 9	53	増谷 二葉	高山	21
27	池井戸 舞	池田		21				0 2 15-21 17-21









2年女子シングルス

順位	選手名	所属校	対戦相手	スコア	順位	選手名	所属校	スコア
1	加藤 彩音	大垣北	杉山 彩菜	15-0	26	大野	26	
2	古川 真利衣	岐南東	松原 海	15-3	27	下羽栗	27	
3	末松 星花	郡上八幡	中田 真菜己	15-13	28	大垣中川	28	
4	藤塚 千夏	垂井	瀬川 早紀	15-15	29	真正	29	
5	野田 妃香	川島	福田 亜美	15-3	30	岐南	30	
6	坂井 司緒里	各務原	渡辺 希	15-4	31	大垣北	31	
7	後藤 三季	大垣東	原口 さくら	15-6	32	各務原	32	
8	田島 理瑚	下羽栗	脇田 乃幸	15-5	33	岐南東	33	
9	浅川 和花	真正	秋田 富稀	15-12	34	大垣安井	34	
10	山田 千鶴	羽島	水野 紀奈	15-10	35	郡上八幡	35	
11	各務 莉奈	岐南	廣田 若菜	15-4	36	大垣静里	36	
12	矢島 寧々	島	古田 有那	15-8	37	垂井	37	
13	大場 優芽	大垣安井	水野 会理	15-15	38	大垣北	38	
14	大野 夏澄	高山	中村 光希	15-11	39	各務原	39	
15	松岡 侑羽里	大垣東	竹中 まい	15-5	40	池田	40	
16	高島 優月	岐南東	今井 那菜	15-8	41	羽島	41	
17	川瀬 美優	大垣静里	石山 結菜	15-9	42	岐南東	42	
18	高田 純那	大野	棚橋 佳乃	15-10	43	大垣東	43	
19	高見 加奈子	岐南	眞田 空	15-3	44	笠松	44	
20	伊藤 七奈星	各務原	荻巣 里恵	15-12	45	茜部	45	
21	藤塚 夕夏	垂井	辻 沙弥加	15-13	46	大垣静里	46	
22	古田 音舞	大垣中川	杉山 奈穂	15-7	47	岐南東	47	
23	赤塚 未奈	岐南東	加藤 佐和子	15-7	48	各務原	48	
24	原田 侑果	真正	大塚 早耶香	15-6	49	大垣安井	49	
25	大迫 未来	大垣安井		15-15				





### 2年男子シングルス

順位	選手名	所属	対戦相手	スコア	対戦相手	所属	順位
1	廣澤 紫雲	Kojima	前田 尚斗	15-7	大垣市	14	
2	北村 柚希	垂井	坂井 研斗	9-15	各務原	15	
3	木村 千春	羽島	荒井 陽太	15-8	岐南東	16	
4	岩田 光平	垂井	溝口 晴也	2-15	垂井	17	
5	伏屋 慶祐	岐南東	小島 丈幸	15-12	Kojima	18	
6	渡辺 貴之	各務原	蘭 学人	2-15	羽島	19	
7	平田 智己	大垣市	堀尾 尚暉	15-2, 15-9	池田	20	
8	平岡 知己	高山	森 巧光	9-15	黒野	21	
9	清水 智貴	岐阜西	清水 健成	1-15	神戸	22	
10	前田 尚也	大垣市	清水 伊吹	15-0	垂井	23	
11	鶴田 晨	岐南東	白木 竜之介	5-15	大垣市	24	
12	久瀬 東	川島	酒井 翔規	15-5, 15-5	多治見	25	
13	高木 智規	垂井					

### 1年男子シングルス

順位	選手名	所属	対戦相手	スコア	対戦相手	所属	順位
1	後藤 弓人	大垣市	中山 友晴	2-0	垂井	4	
2	伏見 一真	岐南東	酒井 晴麻	15-6, 15-7	多治見	5	
3	松岡 駿人	池田	久野 稜介	15-8	大垣市	6	
			柘植 大河	3-15	岐南東	7	