

# 第17回石川ジュニアオープン大会

2012.05.04-06 美川スポーツセンター、美川体育館

種 目	優 勝	準 優 勝	三 位	四 位
男子単	つちひら はじめ 土平 孟 (鹿島中)	あらい はるき 荒井 知大 (紫錦台中)	よしむら のりひと 吉村 徳仁 (和合中)	やまかわ れん 山川 連 (久居西中)
男子複	しばのまこと 芝野 誠人 かわえ あつや 河江 充哉 (高岡中)	いしづか りょうた 石塚 凌大 すずき やすひろ 鈴木 康宏 (名経大市邨中)	たなか けいいちろう 田中 敬一郎 こしいし ゆう 輿石 悠 (勝沼中)	おおた あおと 太田 蒼人 さの だいすけ 佐野 大輔 (鯉沢中)
女子単	やまぐち あかね 山口 茜 (勝山南部中)	まつやま なみ 松山 奈未 (九国大付属中)	いしはら ゆみ 石原 優美 (小平二中)	たねおか はるか 種岡 遥 (柏崎東中)
女子複	やまもり まりん 山森 真凜 すぎた しづか 杉田 静香 (和合中)	いしばし まい 石橋 舞 しげた みく 重田 美空 (九国大付属中)	むらい はるか 村井 陽香 いわたに かほ 岩谷 果歩 (小平二中)	あさくら みなみ 朝倉 みなみ おおすみ ひかり 大角 ひかり (福井中)
男子団体	和合中	高岡中	進明中	陽明中
女子団体	九国大付属中	美川中	勝山南部中	国府中

第17回石川オープン(個人男子) 平成24年5月4日 - 5日 美川スポーツセンター、美川体育館

ベスト8

男子シングルス

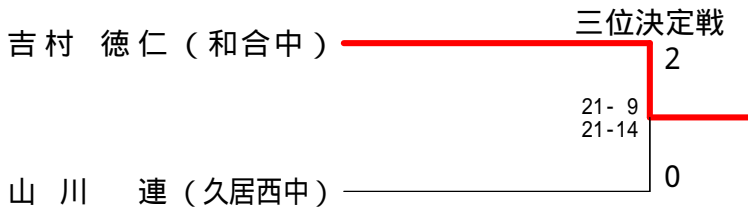
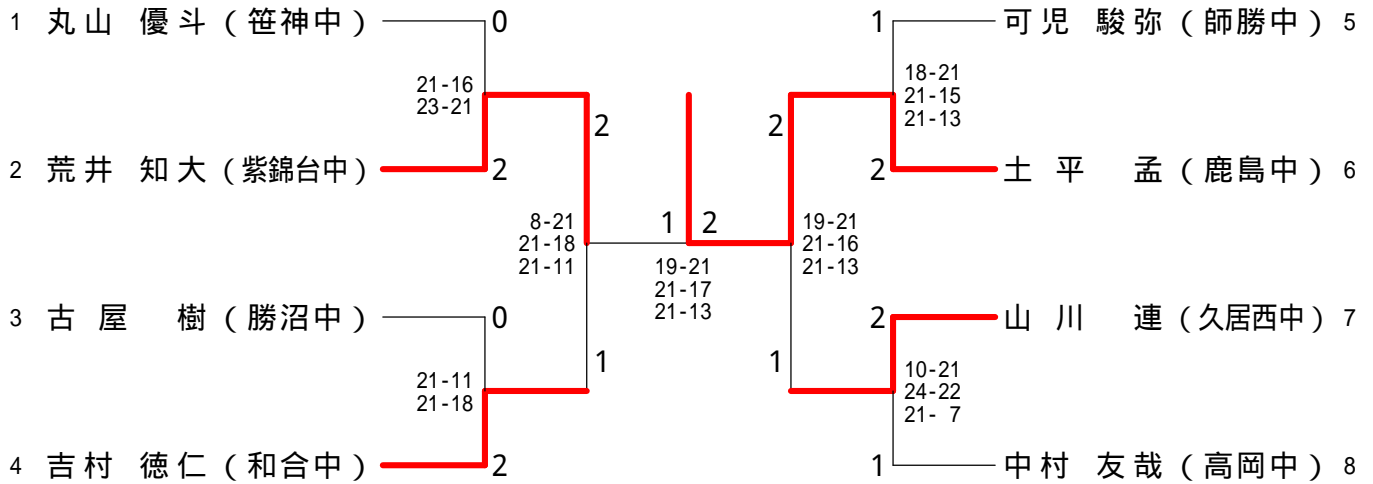

男子ダブルス

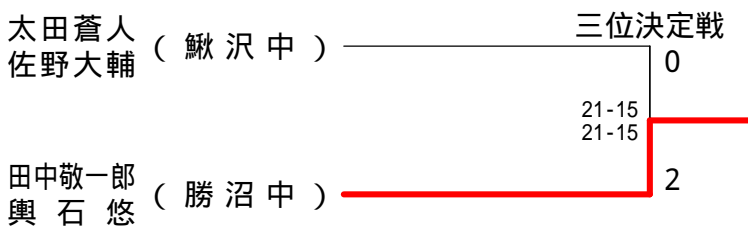
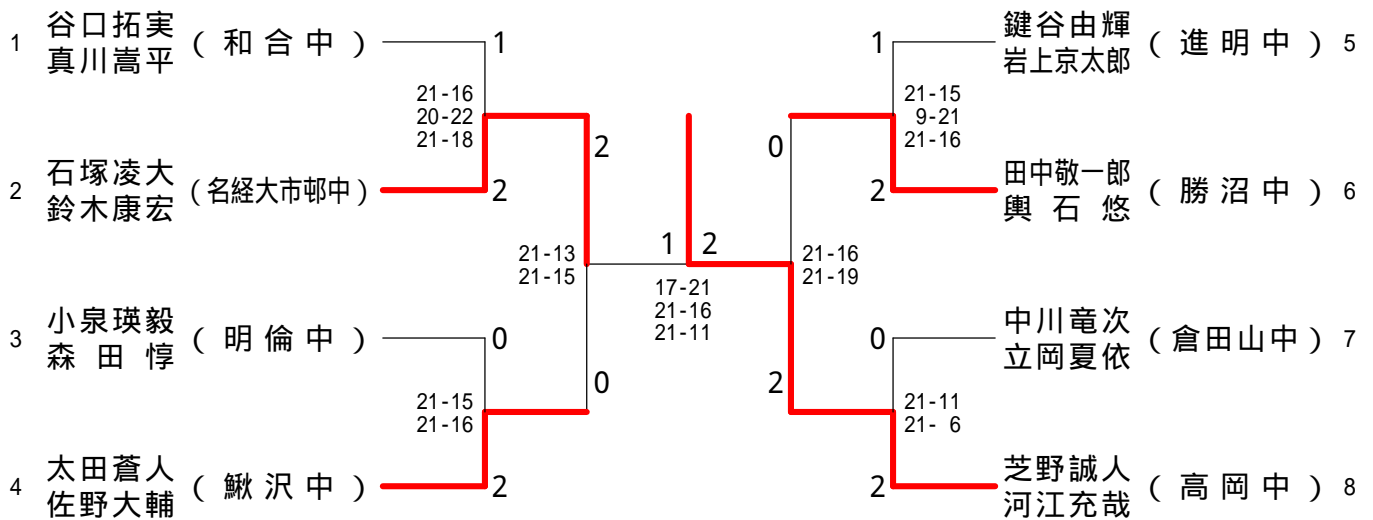

第17回石川オープン(個人女子) 平成24年5月4日 - 5日 美川スポーツセンター、美川体育館

ベスト8

女子シングルス

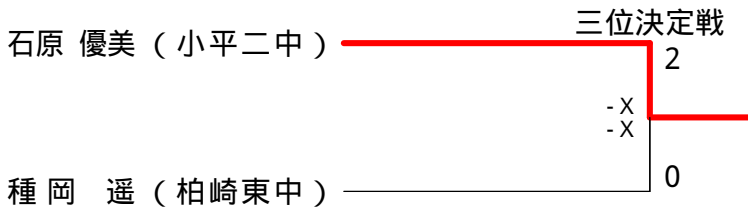
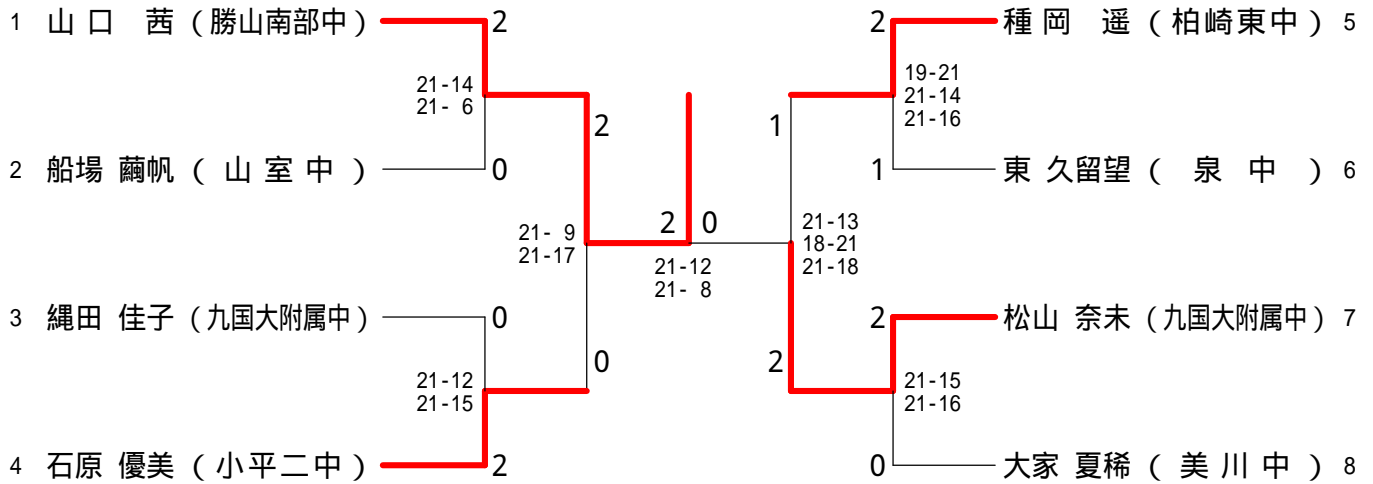

女子ダブルス

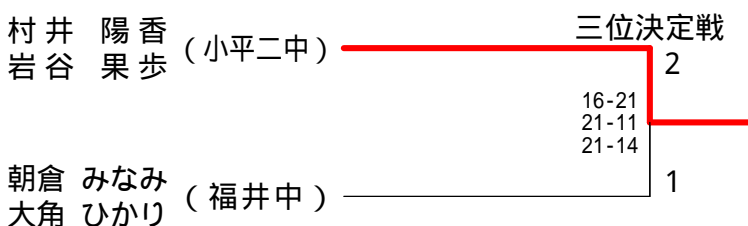
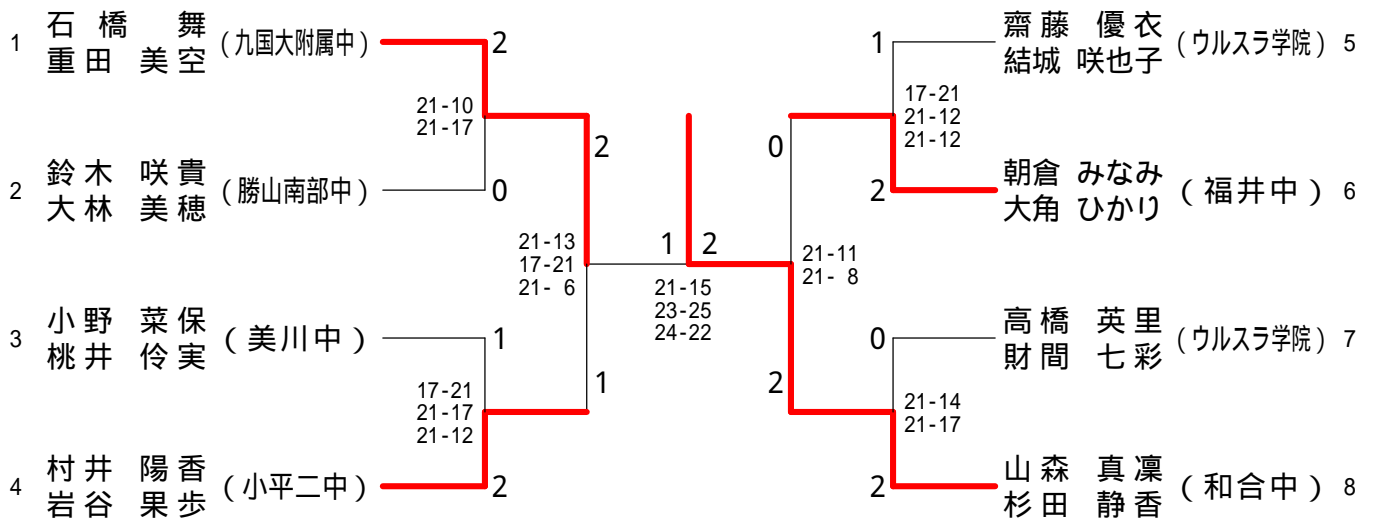

男子シングルス - 1

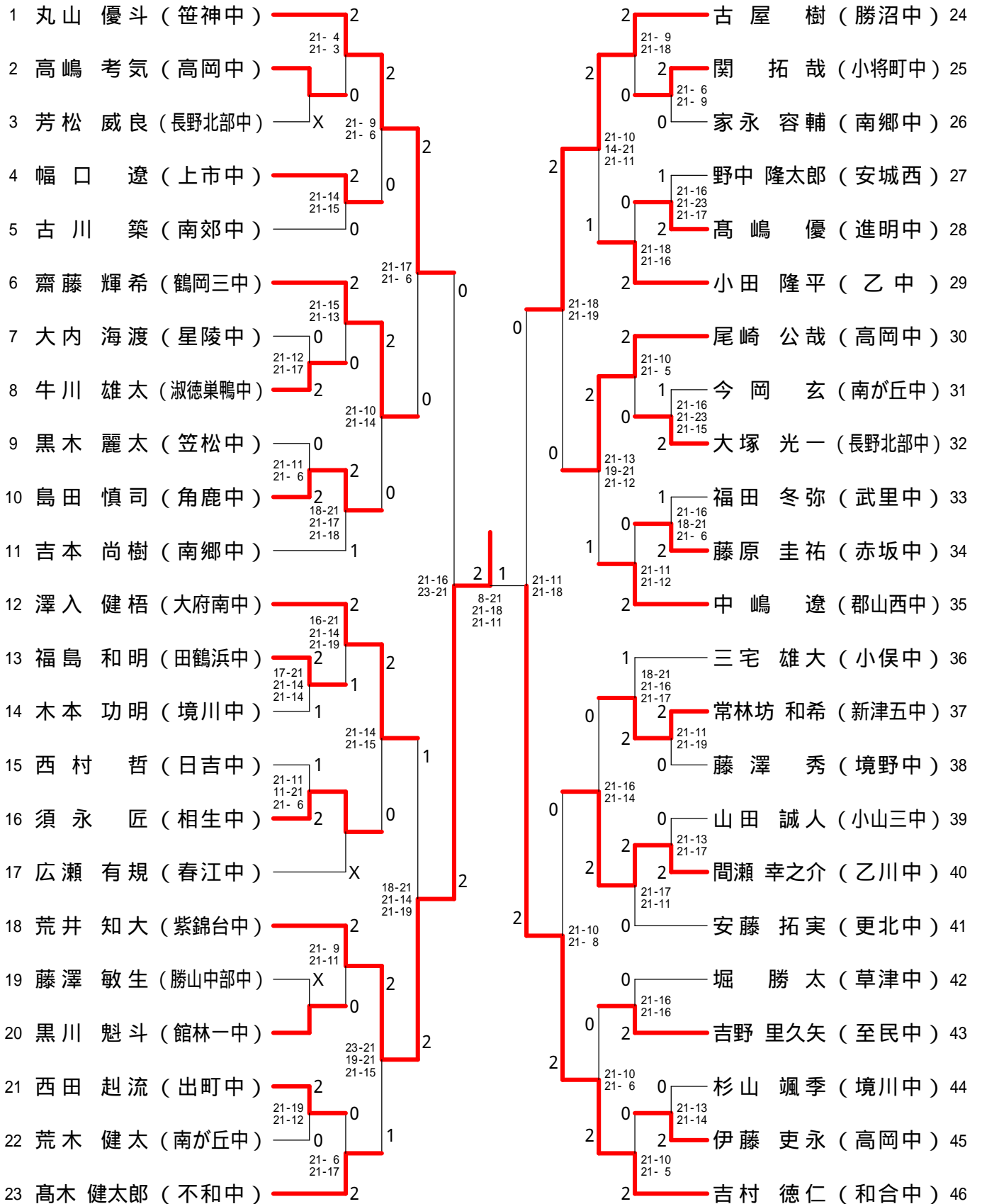

決勝戦

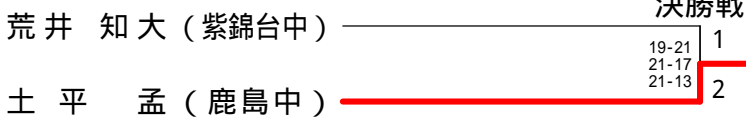

男子シングルス - 2

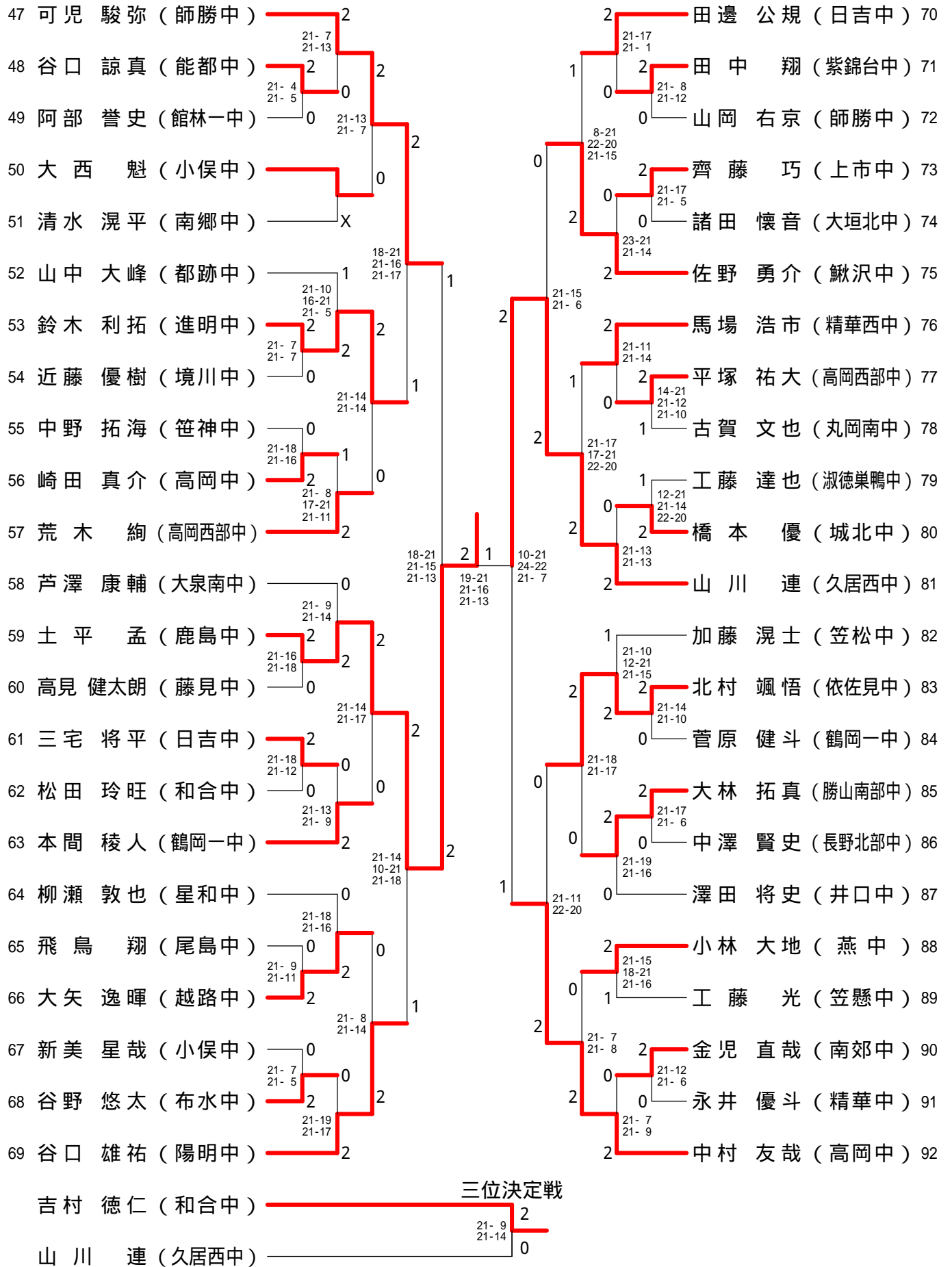

男子ダブルス - 1

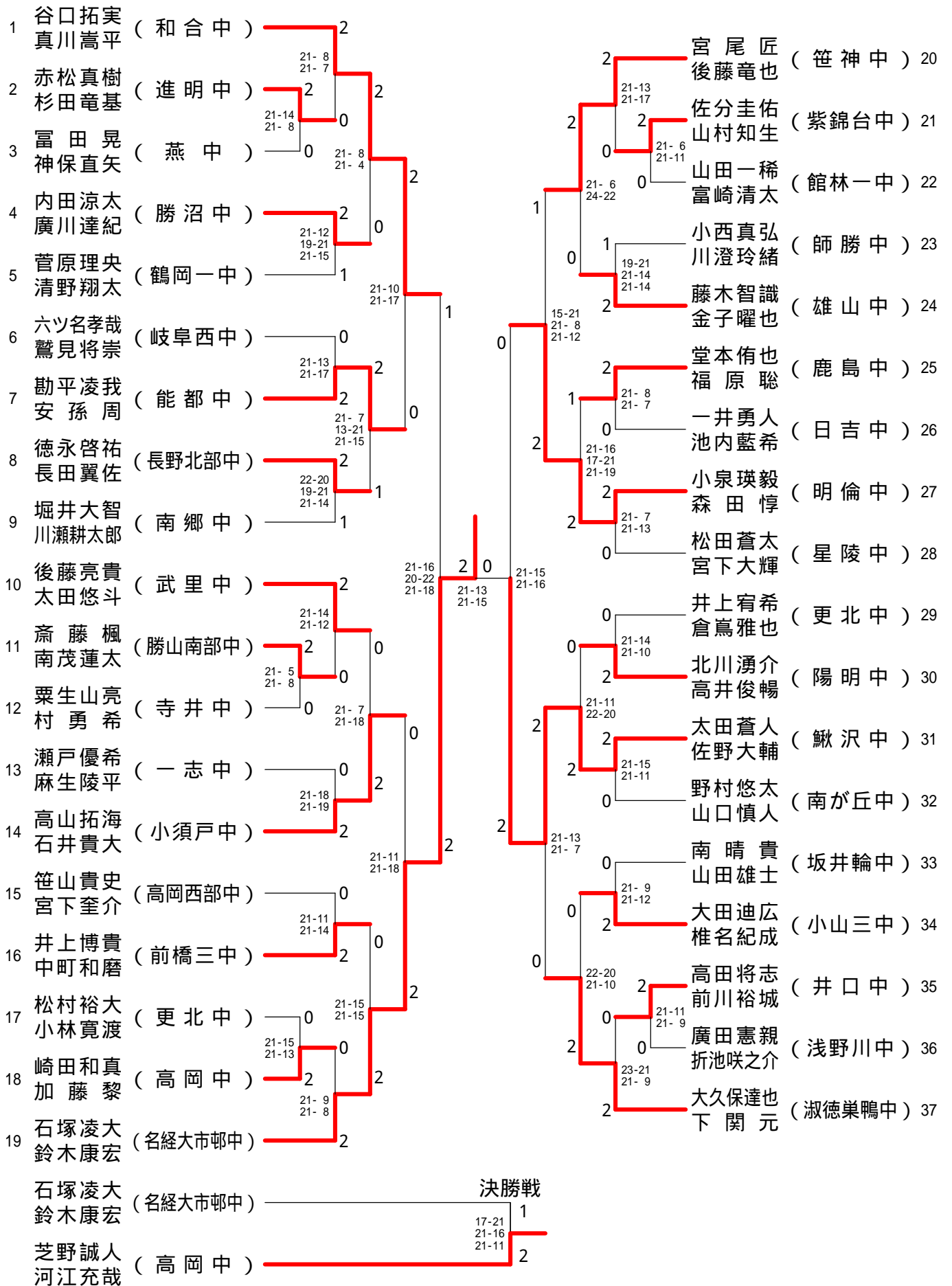

男子ダブルス - 2

38	鍵谷由輝 (進明中)	2	21-7 21-7	2	2	21-23 21-15 21-8	中川竜次 (倉田山中)	56
	岩上京太郎						立岡夏依	
39	相馬直征 (長野北部中)	2	0	2	2	0	東度翔大 (丸岡南中)	57
	宮島暁之					1	岡本徹	
40	島崎純弥 (高岡西部中)	X	21-13 21-12	2	2	21-14 21-12	宮村大輝 (七尾東部中)	58
	岩上泰士					2	高倉勇樹	
41	高橋栄希 (武里中)	2	0	2	2	0	石坂隆洸 (鯉沢中)	59
	中島健吾		21-9 21-5			0	大久保陸	
42	眞弓裕太郎 (南が丘中)	0	21-15 14-21 21-17	1	0	20-22 21-16 22-20	大崎広裕 (笹神中)	60
	浅生知哉					2	藤田啓汰	
43	鈴木康太 (館林一中)	0	21-11 21-7	2	2	21-14 18-21 21-16	今井智大 (井口中)	61
	坂田大喜					1	北村康弥	
44	紙子恭輔 (能都中)	2	1	2	2	21-19 21-17	高橋克暢 (師勝中)	62
	隅屋太郎		21-9 21-4			1	大口隼也	
45	城川航輝 (大府南中)	0	21-19 21-16	0	0	21-4 21-0	寺口柊弥 (宇ノ氣中)	63
	神之田慧斗					2	松村理希	
46	川崎泰輝 (東新潟中)	2	21-15 9-21 21-16	0	2	21-11 21-6	尾藤俊也 (笠松中)	64
	後藤匠					0	廣江直樹	
47	藤原孝史 (小山三中)	2	16-21 21-12 21-11	1	2	21-5 21-8	稲葉達大 (星陵中)	65
	尾田悠十					2	外木圭太郎	
48	高橋優斗 (南宮中)	1	21-15 18-21 21-16	0	0	21-9 21-9	葛葉朋彦 (陽明中)	66
	横田和樹					2	下川凌	
49	中野崇人 (勝山南部中)	0	21-18 21-16	2	0	21-11 21-17	竹原弥俊 (雄山中)	67
	長谷川貴士					0	渡邊拓己	
50	袋井真央 (鹿島中)	2	21-14 21-15	2	2	21-14 21-13	永谷拓海 (日吉中)	68
	万行裕貴					0	塚本光平	
51	片山竣介 (山室中)	2	21-5 18-21 21-15	1	0	21-7 21-9	山崎聖矢 (更北中)	69
	石坂真恍					2	丸山椋大	
52	名葉寛登 (淑徳巣鴨中)	1	19-21 21-12 21-11	2	2	21-10 21-8	後藤匠 (鶴岡一中)	70
	坂東拓哉					0	渋谷光希	
53	古澤康平 (小須戸中)	2	21-19 22-20	0	2	21-11 21-7	三宅祐世 (小俣中)	71
	小武樹					0	吉田昇世	
54	岩元大地 (至民中)	0	21-17 21-13	2	2	21-15 21-15	大倉凌 (宮浦中)	72
	稲村涼太					2	小林勇登	
55	田中敬一郎 (勝沼中)	2					芝野誠人 (高岡中)	73
	輿石悠						河江充哉	
	太田蒼人 (鯉沢中)							
	佐野大輔 (鯉沢中)							
	田中敬一郎 (勝沼中)							
	輿石悠 (勝沼中)							

三位決定戦

0

21-15  
21-15

2

女子シングルス - 1

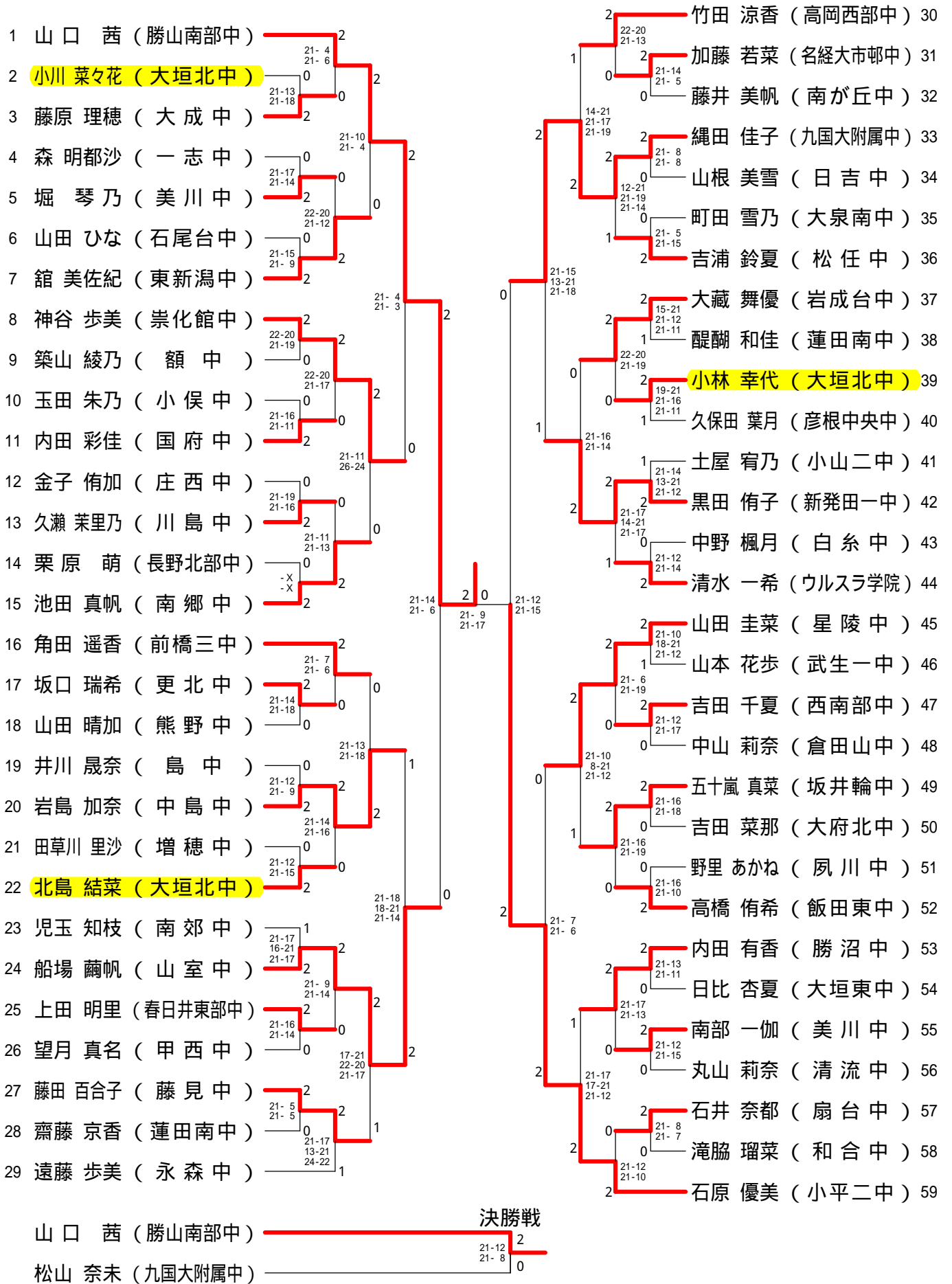



女子シングルス - 2

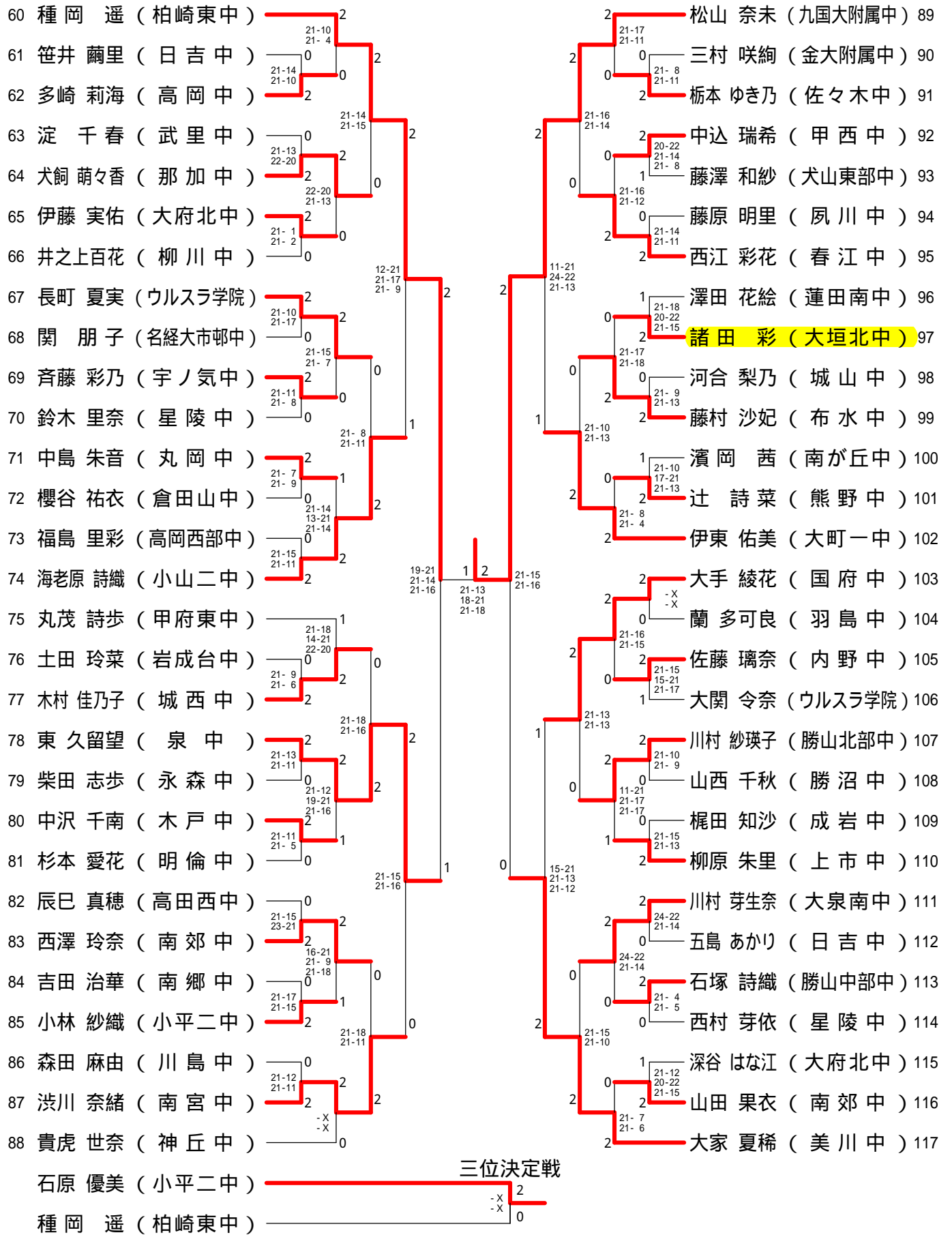

女子ダブルス - 1

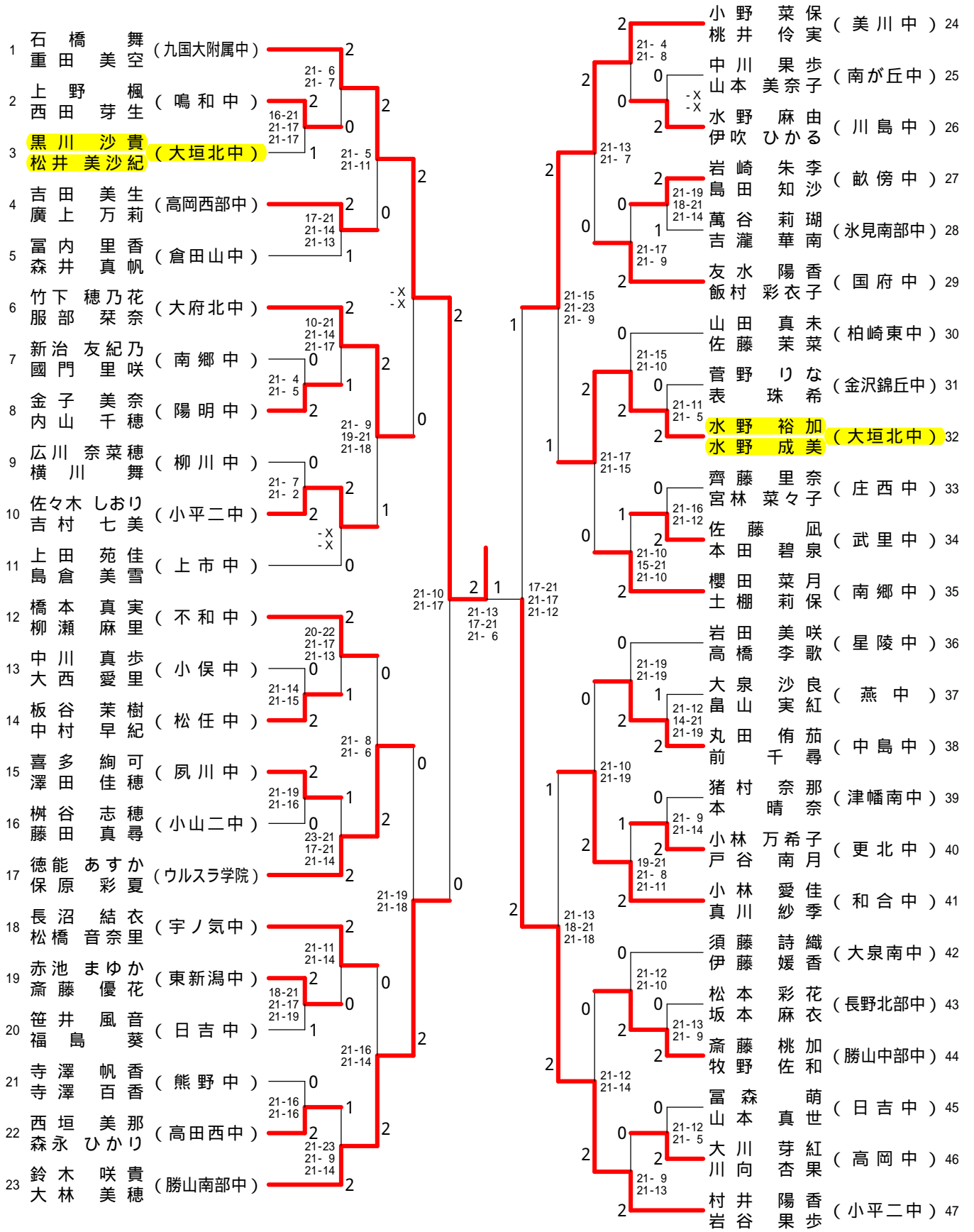

決勝戦

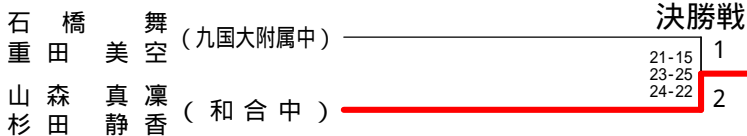

第17回石川オープン(個人女子)

平成24年5月4日 - 5日

美川スポーツセンター、美川体育館

女子ダブルス - 2

48	仁平明花	(国府中)	2	21-10 21-6	2	高橋英里	(ウルスラ学院)	72	
49	加藤志乃	(美川中)	0	21-15 21-11	2	中島惠巳	(大成中)	73	
50	入江美波	(熊野中)	2	21-15 22-20	1	諸田萌	(大垣北中)	74	
51	永田菜摘	(川島中)	0	21-14 21-13	0	澤田佳奈子	(中島中)	75	
52	音田真希	(笹神中)	2	21-5 21-14	0	宗本菜々実	(柳川中)	76	
53	田中夢乃	(樟蔭東中)	2	24-22 20-22 21-15	1	永井茜	(燕中)	77	
54	関矢夕芽	(小俣中)	1	15-21 21-10 21-15	1	小川杏加	(小平二中)	78	
55	長嶺茜	(長野北部中)	0	21-13 21-11	2	山本希子	(武生一中)	79	
56	齋藤優衣	(ウルスラ学院)	2	21-14 20-22 21-16	2	幅口結衣	(上市中)	80	
57	小野田菜都	(星陵中)	0	21-7 21-9	1	山谷美里	(日吉中)	81	
58	佐野菜々子	(笹神中)	2	21-16 13-21 21-17	1	西本夏菜	(光陽中)	82	
59	川上めぐ	(大成中)	1	17-21 21-12 21-12	0	米山下美穂	(柏崎東中)	83	
60	遠田有寿香	(大泉南中)	2	21-11 21-8	2	油上芽恵	(夙川中)	84	
61	木村有沙	(九国大附属中)	0	22-20 22-20	0	玉村未波	(飯田東中)	85	
62	竹田春香	(高岡西部中)	2	21-18 21-19	0	秋山清香	(南が丘中)	86	
63	生田梨佳	(柳川中)	0	21-17 21-15	0	門馬桃香	(美川中)	87	
64	小澤由衣	(明倫中)	2	21-13 21-8	2	岸田七海	(高田西中)	88	
65	寺田真理	(美川中)	2	21-11 21-10	2	吉田実咲	(小山二中)	89	
66	池澤みずほ	(武里中)	2	21-17 21-15	2	岡本千佳	(蓮田南中)	90	
67	澤田望空	(陽明中)	2	21-13 21-14	0	長島沙保	(山古志中)	91	
68	富澤理沙	(更北中)	0	21-11 21-13	2	池上理紗	(熊野中)	92	
69	窪田ゆり	(蓮田南中)	1	11-21 21-19 21-15	0	宮岡楓	(長野北部中)	93	
70	尾小山奈子	(高松中)	2	21-16 21-18	2	柴藤莉央	(城南中)	94	
71	朝倉みなみ	(福井中)	2	21-5 21-8	2	山森真凛	(和合中)	95	
					三位決定戦				
	村井陽香	(小平二中)	2	16-21 21-11 21-14	2				
	朝倉みなみ	(福井中)	1						

男子団体

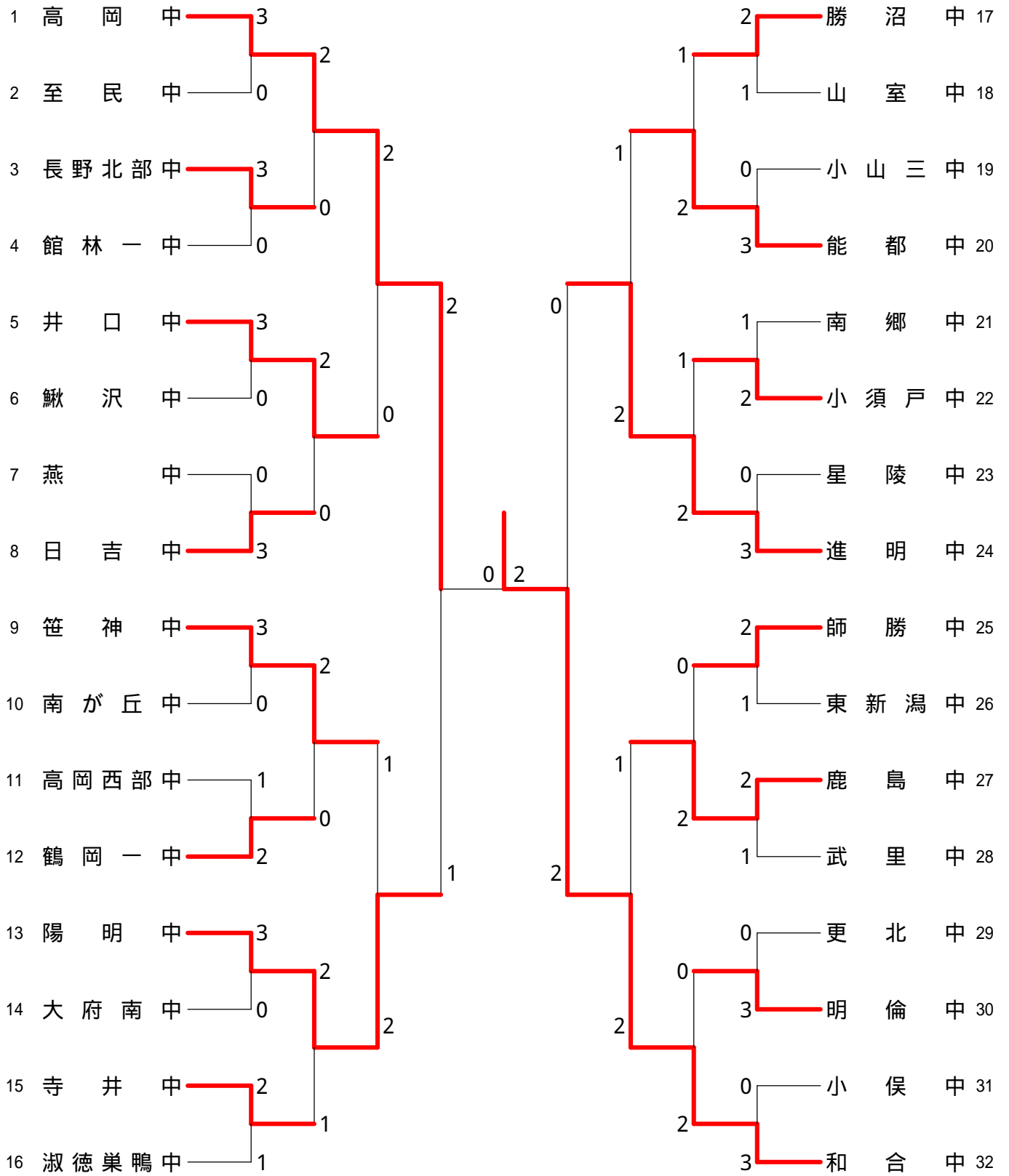

三位決定戦

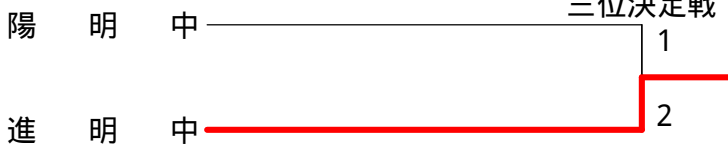

女子団体

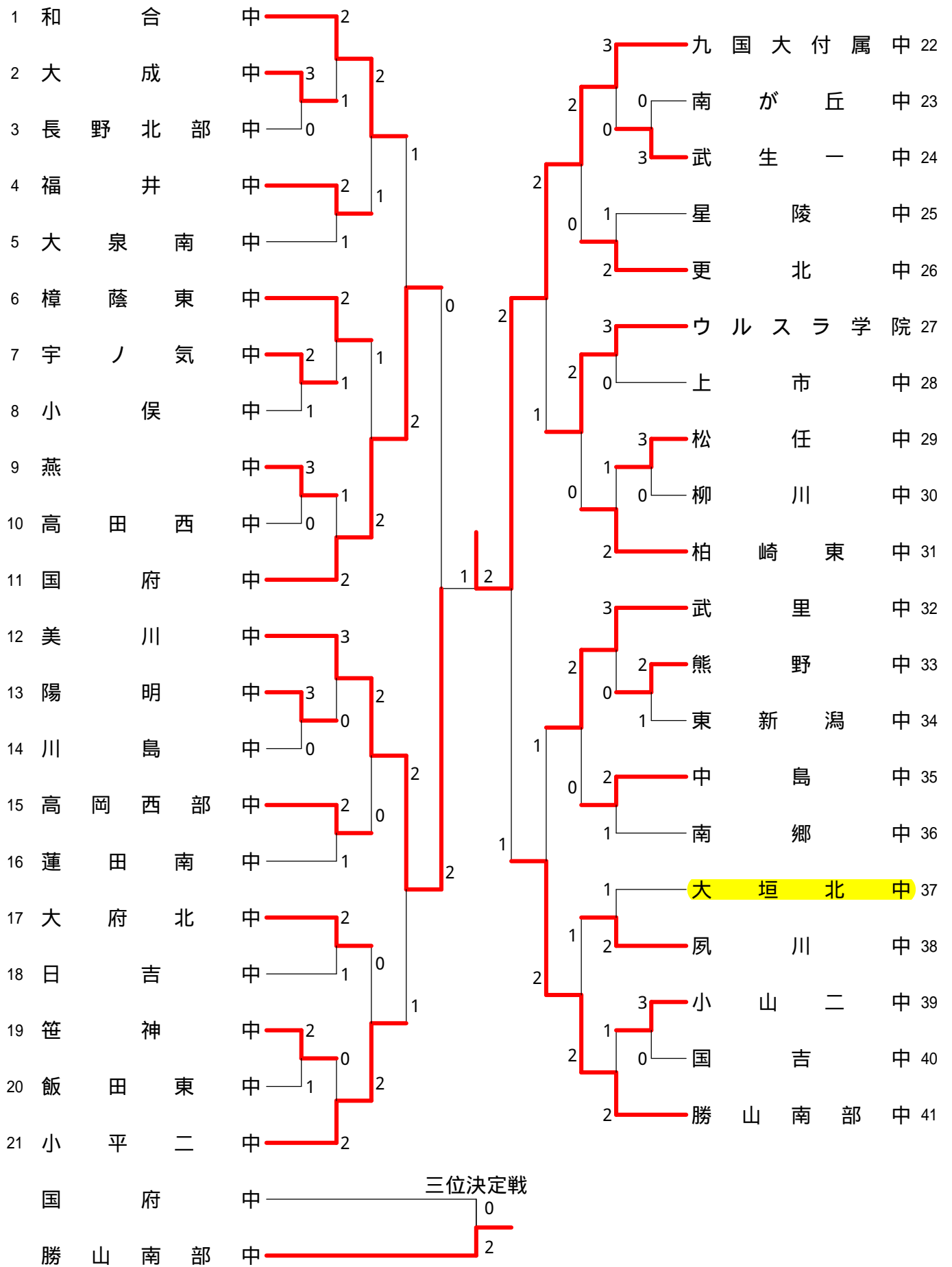

<p>試合番号 BT-1</p> <p>高岡中 3 - 0 至民中</p> <p>芝野 誠人 2 <math>\begin{pmatrix} 21-18 \\ 21-10 \end{pmatrix}</math> 0 田野 健太郎 河江 充哉 2 <math>\begin{pmatrix} 21-10 \\ 21-10 \end{pmatrix}</math> 0 川井 優希</p> <p>尾崎 公哉 2 <math>\begin{pmatrix} 21-13 \\ 22-20 \end{pmatrix}</math> 0 吉野 里久矢</p> <p>崎田 真介 2 <math>\begin{pmatrix} 21-10 \\ 21-13 \end{pmatrix}</math> 0 岩元 大地 若林 伸 2 <math>\begin{pmatrix} 21-10 \\ 21-13 \end{pmatrix}</math> 0 稲村 涼太</p>	<p>試合番号 BT-2</p> <p>長野北部中 3 - 0 館林一中</p> <p>徳永 啓祐 2 <math>\begin{pmatrix} 21-13 \\ 21-15 \end{pmatrix}</math> 0 鈴木 康太 長田 翼佐 2 <math>\begin{pmatrix} 21-13 \\ 21-15 \end{pmatrix}</math> 0 坂田 大喜</p> <p>中澤 賢史 2 <math>\begin{pmatrix} 21-16 \\ 13-21 \\ 21-15 \end{pmatrix}</math> 1 黒川 魁斗</p> <p>相馬 直征 2 <math>\begin{pmatrix} 21-14 \\ 21-5 \end{pmatrix}</math> 0 阿部 誉史 宮島 暁之 2 <math>\begin{pmatrix} 21-14 \\ 21-5 \end{pmatrix}</math> 0 富崎 清太</p>	<p>試合番号 BT-3</p> <p>井口中 3 - 0 鯉沢中</p> <p>今井 智大 2 <math>\begin{pmatrix} 13-21 \\ 22-20 \\ 21-14 \end{pmatrix}</math> 1 太田 蒼人 北村 康弥 2 <math>\begin{pmatrix} 13-21 \\ 22-20 \\ 21-14 \end{pmatrix}</math> 1 佐野 大輔</p> <p>澤田 将史 2 <math>\begin{pmatrix} 21-16 \\ 21-14 \end{pmatrix}</math> 0 佐野 勇介</p> <p>高田 将志 2 <math>\begin{pmatrix} 19-21 \\ 21-16 \\ 21-19 \end{pmatrix}</math> 1 石坂 隆洸 前川 裕城 2 <math>\begin{pmatrix} 19-21 \\ 21-16 \\ 21-19 \end{pmatrix}</math> 1 大久保 陸</p>
<p>試合番号 BT-4</p> <p>日吉中 3 - 0 燕中</p> <p>一井 勇人 2 <math>\begin{pmatrix} 21-17 \\ 19-21 \\ 21-10 \end{pmatrix}</math> 1 富田 晃 池内 藍希 2 <math>\begin{pmatrix} 21-17 \\ 19-21 \\ 21-10 \end{pmatrix}</math> 1 神保 直矢</p> <p>田邊 公規 2 <math>\begin{pmatrix} 21-7 \\ 21-8 \end{pmatrix}</math> 0 山内 朕</p> <p>西村 哲 2 <math>\begin{pmatrix} 21-11 \\ 21-15 \end{pmatrix}</math> 0 山崎 竜多 三宅 将平 2 <math>\begin{pmatrix} 21-11 \\ 21-15 \end{pmatrix}</math> 0 山崎 純生</p>	<p>試合番号 BT-5</p> <p>笹神中 3 - 0 南が丘中</p> <p>宮尾 匠 2 <math>\begin{pmatrix} 21-11 \\ 21-8 \end{pmatrix}</math> 0 眞弓 裕太郎 後藤 竜也 2 <math>\begin{pmatrix} 21-11 \\ 21-8 \end{pmatrix}</math> 0 山口 慎人</p> <p>丸山 優斗 2 <math>\begin{pmatrix} 21-3 \\ 21-5 \end{pmatrix}</math> 0 久保 直毅</p> <p>藤田 啓汰 2 <math>\begin{pmatrix} 21-15 \\ 21-17 \end{pmatrix}</math> 0 野村 悠太 大崎 広裕 2 <math>\begin{pmatrix} 21-15 \\ 21-17 \end{pmatrix}</math> 0 荒木 健太</p>	<p>試合番号 BT-6</p> <p>鶴岡一中 2 - 1 高岡西部中</p> <p>渋谷 勇希 2 <math>\begin{pmatrix} 21-6 \\ 21-12 \end{pmatrix}</math> 0 笹山 貴史 菅原 理央 2 <math>\begin{pmatrix} 21-6 \\ 21-12 \end{pmatrix}</math> 0 島崎 純弥</p> <p>本間 稜人 2 <math>\begin{pmatrix} 21-17 \\ 14-21 \\ 21-14 \end{pmatrix}</math> 1 荒木 絢</p> <p>後藤 匠 1 <math>\begin{pmatrix} 10-21 \\ 22-20 \\ 10-21 \end{pmatrix}</math> 2 平塚 祐大 清野 翔太 1 <math>\begin{pmatrix} 10-21 \\ 22-20 \\ 10-21 \end{pmatrix}</math> 2 宮下 奎介</p>
<p>試合番号 BT-7</p> <p>陽明中 3 - 0 大府南中</p> <p>葛葉 朋彦 2 <math>\begin{pmatrix} 21-5 \\ 21-8 \end{pmatrix}</math> 0 角谷 康平 高井 俊暢 2 <math>\begin{pmatrix} 21-5 \\ 21-8 \end{pmatrix}</math> 0 千葉 康平</p> <p>谷口 雄祐 2 <math>\begin{pmatrix} 21-19 \\ 21-16 \end{pmatrix}</math> 0 澤入 健梧</p> <p>下川 凌 2 <math>\begin{pmatrix} 24-22 \\ 21-13 \end{pmatrix}</math> 0 城川 航輝 高井 拓海 2 <math>\begin{pmatrix} 24-22 \\ 21-13 \end{pmatrix}</math> 0 神之田 慧斗</p>	<p>試合番号 BT-8</p> <p>寺井中 2 - 1 淑徳巣鴨中</p> <p>高田 大樹 1 <math>\begin{pmatrix} 13-21 \\ 21-16 \\ 12-21 \end{pmatrix}</math> 2 大久保 達也 谷 祐介 1 <math>\begin{pmatrix} 13-21 \\ 21-16 \\ 12-21 \end{pmatrix}</math> 2 下関 元</p> <p>西出 梧朗 2 <math>\begin{pmatrix} 21-17 \\ 21-18 \end{pmatrix}</math> 0 工藤 達也</p> <p>粟生山 仁 2 <math>\begin{pmatrix} 23-21 \\ 21-14 \end{pmatrix}</math> 0 名葉 寛登 高田 史斗 2 <math>\begin{pmatrix} 23-21 \\ 21-14 \end{pmatrix}</math> 0 牛川 雄太</p>	<p>試合番号 BT-9</p> <p>勝沼中 2 - 1 山室中</p> <p>田中 敬一郎 2 <math>\begin{pmatrix} 21-4 \\ 21-4 \end{pmatrix}</math> 0 川口 幸輝 輿石 悠 2 <math>\begin{pmatrix} 21-4 \\ 21-4 \end{pmatrix}</math> 0 寺岡 友也</p> <p>古屋 樹 2 <math>\begin{pmatrix} 21-7 \\ 21-8 \end{pmatrix}</math> 0 石坂 真恍</p> <p>内田 涼太 0 <math>\begin{pmatrix} 19-21 \\ 19-21 \end{pmatrix}</math> 2 片山 竣介 廣川 達紀 0 <math>\begin{pmatrix} 19-21 \\ 19-21 \end{pmatrix}</math> 2 斉藤 颯</p>
<p>試合番号 BT-10</p> <p>能都中 3 - 0 小山三中</p> <p>紙子 恭輔 2 <math>\begin{pmatrix} 21-10 \\ 21-17 \end{pmatrix}</math> 0 大田 迪広 隅屋 太郎 2 <math>\begin{pmatrix} 21-10 \\ 21-17 \end{pmatrix}</math> 0 椎名 紀成</p> <p>谷口 諒真 2 <math>\begin{pmatrix} 21-10 \\ 21-17 \end{pmatrix}</math> 0 山田 誠人</p> <p>勘平 凌我 2 <math>\begin{pmatrix} 21-6 \\ 21-18 \end{pmatrix}</math> 0 藤原 孝史 安孫 周 2 <math>\begin{pmatrix} 21-6 \\ 21-18 \end{pmatrix}</math> 0 尾田 悠十</p>	<p>試合番号 BT-11</p> <p>小須戸中 2 - 1 南郷中</p> <p>高山 拓海 2 <math>\begin{pmatrix} 21-8 \\ 21-10 \end{pmatrix}</math> 0 清水 滉平 古澤 康平 2 <math>\begin{pmatrix} 21-8 \\ 21-10 \end{pmatrix}</math> 0 家永 容輔</p> <p>二村 聡紀 0 <math>\begin{pmatrix} 12-21 \\ 4-21 \end{pmatrix}</math> 2 吉本 尚樹</p> <p>小武 樹 2 <math>\begin{pmatrix} 21-10 \\ 21-14 \end{pmatrix}</math> 0 川瀬 耕太郎 石井 貴大 2 <math>\begin{pmatrix} 21-10 \\ 21-14 \end{pmatrix}</math> 0 堀井 大智</p>	<p>試合番号 BT-12</p> <p>進明中 3 - 0 星陵中</p> <p>鍵谷 由輝 2 <math>\begin{pmatrix} 21-10 \\ 21-10 \end{pmatrix}</math> 0 松田 蒼太 岩上 京太郎 2 <math>\begin{pmatrix} 21-10 \\ 21-10 \end{pmatrix}</math> 0 宮下 大輝</p> <p>鈴木 利拓 2 <math>\begin{pmatrix} 21-2 \\ 21-10 \end{pmatrix}</math> 0 大内 海渡</p> <p>高嶋 優 2 <math>\begin{pmatrix} 21-10 \\ 21-6 \end{pmatrix}</math> 0 稲葉 達大 宮下 拓也 2 <math>\begin{pmatrix} 21-10 \\ 21-6 \end{pmatrix}</math> 0 外木 圭太郎</p>

<p>試合番号 BT-13</p> <p>師勝中 2 - 1 東新潟中</p> <p>高橋 克暢 2 <math>\begin{pmatrix} 21-6 \\ 21-8 \end{pmatrix}</math> 0 曾我 知輝 大口 隼矢</p> <p>可児 駿弥 2 <math>\begin{pmatrix} 21-19 \\ 21-14 \end{pmatrix}</math> 0 川崎 泰輝</p> <p>小西 真弘 0 <math>\begin{pmatrix} 11-21 \\ 14-21 \end{pmatrix}</math> 2 後藤 匠 川澄 玲緒 五十嵐 秋斗</p>	<p>試合番号 BT-14</p> <p>鹿島中 2 - 1 武里中</p> <p>袋井 真央 0 <math>\begin{pmatrix} 12-21 \\ 23-25 \end{pmatrix}</math> 2 太田 悠斗 万行 裕貴 後藤 亮貴</p> <p>土平 孟 2 <math>\begin{pmatrix} 21-18 \\ 21-14 \end{pmatrix}</math> 0 福田 冬弥</p> <p>堂本 侑也 2 <math>\begin{pmatrix} 21-16 \\ 21-16 \end{pmatrix}</math> 0 中島 健吾 福原 聡 高橋 栄希</p>	<p>試合番号 BT-15</p> <p>明倫中 3 - 0 更北中</p> <p>小泉 瑛毅 2 <math>\begin{pmatrix} 21-6 \\ 21-16 \end{pmatrix}</math> 0 井上 宥希 森田 惇 倉嶋 雅也</p> <p>川村 智也 2 <math>\begin{pmatrix} 21-19 \\ 21-7 \end{pmatrix}</math> 0 安藤 拓実</p> <p>渡辺 開 2 <math>\begin{pmatrix} 21-7 \\ 21-12 \end{pmatrix}</math> 0 山崎 聖矢 山本 稜起 丸山 椋大</p>
<p>試合番号 BT-16</p> <p>和合中 3 - 0 小俣中</p> <p>谷口 拓実 2 <math>\begin{pmatrix} 21-6 \\ 21-4 \end{pmatrix}</math> 0 新美 星哉 真川 嵩平 大西 魁</p> <p>吉村 徳仁 2 <math>\begin{pmatrix} 21-9 \\ 21-13 \end{pmatrix}</math> 0 三宅 雄大</p> <p>松田 玲旺 2 <math>\begin{pmatrix} 21-14 \\ 21-18 \end{pmatrix}</math> 0 三宅 祐世 塚嶋 俊人 吉田 昇世</p>	<p>試合番号 BT-17</p> <p>高岡中 2 - 0 長野北部中</p> <p>芝野 誠人 2 <math>\begin{pmatrix} 21-5 \\ 21-8 \end{pmatrix}</math> 0 徳永 啓祐 河江 充哉 中澤 賢史</p> <p>尾崎 公哉 2 <math>\begin{pmatrix} 21-9 \\ 21-9 \end{pmatrix}</math> 0 大塚 光一</p> <p>崎田 真介 ( ) 相馬 直征 若林 伸 長田 翼佐</p>	<p>試合番号 BT-18</p> <p>井口中 2 - 0 日吉中</p> <p>今井 智大 2 <math>\begin{pmatrix} 21-16 \\ 21-18 \end{pmatrix}</math> 0 西村 哲 北村 康弥 三宅 将平</p> <p>澤田 将史 2 <math>\begin{pmatrix} 21-14 \\ 21-11 \end{pmatrix}</math> 0 田邊 公規</p> <p>高田 将志 ( ) 一井 勇人 前川 裕城 池内 藍希</p>
<p>試合番号 BT-19</p> <p>笹神中 2 - 0 鶴岡一中</p> <p>宮尾 匠 2 <math>\begin{pmatrix} 21-11 \\ 21-3 \end{pmatrix}</math> 0 後藤 匠 後藤 竜也 菅原 健斗</p> <p>丸山 優斗 2 <math>\begin{pmatrix} 21-17 \\ 21-14 \end{pmatrix}</math> 0 本間 稜人</p> <p>藤田 啓汰 ( ) 渋谷 勇希 大崎 広裕 菅原 理央</p>	<p>試合番号 BT-20</p> <p>陽明中 2 - 1 寺井中</p> <p>葛葉 朋彦 2 <math>\begin{pmatrix} 21-12 \\ 21-19 \end{pmatrix}</math> 0 粟生山 仁 下川 凌 高田 史斗</p> <p>谷口 雄祐 1 <math>\begin{pmatrix} 21-9 \\ 6-21 \\ 19-21 \end{pmatrix}</math> 2 西出 梧朗</p> <p>北川 湧介 2 <math>\begin{pmatrix} 21-6 \\ 21-13 \end{pmatrix}</math> 0 高田 大樹 高井 俊暢 谷 祐介</p>	<p>試合番号 BT-21</p> <p>能都中 2 - 1 勝沼中</p> <p>紙子 恭輔 2 <math>\begin{pmatrix} 21-19 \\ 13-21 \\ 21-19 \end{pmatrix}</math> 1 田中 敬一郎 隅屋 太郎 興石 悠</p> <p>乙川 一馬 0 <math>\begin{pmatrix} 13-21 \\ 6-21 \end{pmatrix}</math> 2 古屋 樹</p> <p>勘平 凌我 2 <math>\begin{pmatrix} 21-11 \\ 21-10 \end{pmatrix}</math> 0 内田 涼太 安孫 周 廣川 達紀</p>
<p>試合番号 BT-22</p> <p>進明中 2 - 1 小須戸中</p> <p>高嶋 優 1 <math>\begin{pmatrix} 8-21 \\ 21-19 \\ 9-21 \end{pmatrix}</math> 2 高山 拓海 宮下 拓也 古澤 康平</p> <p>鈴木 利拓 2 <math>\begin{pmatrix} 22-20 \\ 21-6 \end{pmatrix}</math> 0 石井 貴大</p> <p>鍵谷 由輝 2 <math>\begin{pmatrix} 21-6 \\ 21-10 \end{pmatrix}</math> 0 小武 樹 岩上 京太郎 二村 聡紀</p>	<p>試合番号 BT-23</p> <p>鹿島中 2 - 0 師勝中</p> <p>堂本 侑也 2 <math>\begin{pmatrix} 21-12 \\ 22-20 \end{pmatrix}</math> 0 可児 駿弥 福原 聡 大口 隼矢</p> <p>土平 孟 2 <math>\begin{pmatrix} 21-7 \\ 21-7 \end{pmatrix}</math> 0 川澄 玲緒</p> <p>袋井 真央 ( ) 高橋 克暢 万行 裕貴 小西 真弘</p>	<p>試合番号 BT-24</p> <p>和合中 2 - 0 明倫中</p> <p>谷口 拓実 2 <math>\begin{pmatrix} 21-19 \\ 18-21 \\ 23-21 \end{pmatrix}</math> 1 小泉 瑛毅 真川 嵩平 森田 惇</p> <p>吉村 徳仁 2 <math>\begin{pmatrix} 21-6 \\ 21-8 \end{pmatrix}</math> 0 川村 智也</p> <p>松田 玲旺 ( ) 渡辺 開 塚嶋 俊人 山本 稜起</p>

<p>試合番号 BT-25</p> <p>高岡中 2 - 0 井口中</p> <p>芝野 誠人 2 <math>\left( \begin{array}{l} 21-19 \\ 21-6 \end{array} \right)</math> 0 今井 智大 河江 充哉</p> <p>尾崎 公哉 2 <math>\left( \begin{array}{l} 21-23 \\ 21-19 \\ 21-17 \end{array} \right)</math> 1 澤田 将史</p> <p>崎田 真介 <math>\left( \quad \right)</math> 高田 将志 若林 伸 <math>\left( \quad \right)</math> 前川 裕城</p>	<p>試合番号 BT-26</p> <p>陽明中 2 - 1 笹神中</p> <p>葛葉 朋彦 2 <math>\left( \begin{array}{l} 21-18 \\ 21-17 \end{array} \right)</math> 0 宮尾 匠 谷口 雄祐 後藤 竜也</p> <p>下川 凌 0 <math>\left( \begin{array}{l} 8-21 \\ 7-21 \end{array} \right)</math> 2 丸山 優斗</p> <p>北川 湧介 2 <math>\left( \begin{array}{l} 21-13 \\ 21-9 \end{array} \right)</math> 0 藤田 啓汰 高井 俊暢 大崎 広裕</p>	<p>試合番号 BT-27</p> <p>進明中 2 - 1 能都中</p> <p>高嶋 優 0 <math>\left( \begin{array}{l} 11-21 \\ 18-21 \end{array} \right)</math> 2 紙子 恭輔 宮下 拓也 隅屋 太郎</p> <p>鈴木 利拓 2 <math>\left( \begin{array}{l} 21-13 \\ 21-16 \end{array} \right)</math> 0 中前 康太郎</p> <p>鍵谷 由輝 2 <math>\left( \begin{array}{l} 21-9 \\ 21-16 \end{array} \right)</math> 0 安孫 周 岩上 京太郎 勘平 凌我</p>
<p>試合番号 BT-28</p> <p>和合中 2 - 1 鹿島中</p> <p>松田 玲旺 0 <math>\left( \begin{array}{l} 2-21 \\ 9-21 \end{array} \right)</math> 2 堂本 侑也 塚嶋 俊人 福原 聡</p> <p>吉村 徳仁 2 <math>\left( \begin{array}{l} 21-9 \\ 21-12 \end{array} \right)</math> 0 土平 孟</p> <p>谷口 拓実 2 <math>\left( \begin{array}{l} 21-12 \\ 21-16 \end{array} \right)</math> 0 袋井 真央 真川 高平 万行 裕貴</p>	<p>試合番号 BT-29</p> <p>高岡中 2 - 1 陽明中</p> <p>芝野 誠人 2 <math>\left( \begin{array}{l} 21-11 \\ 22-20 \end{array} \right)</math> 0 葛葉 朋彦 河江 充哉 高井 俊暢</p> <p>若林 伸 0 <math>\left( \begin{array}{l} 13-21 \\ 15-21 \end{array} \right)</math> 2 谷口 雄祐</p> <p>尾崎 公哉 2 <math>\left( \begin{array}{l} 17-21 \\ 21-15 \\ 21-16 \end{array} \right)</math> 1 下川 凌 崎田 真介 北川 湧介</p>	<p>試合番号 BT-30</p> <p>和合中 2 - 0 進明中</p> <p>谷口 拓実 2 <math>\left( \begin{array}{l} 21-15 \\ 21-16 \end{array} \right)</math> 0 鍵谷 由輝 真川 高平 岩上 京太郎</p> <p>吉村 徳仁 2 <math>\left( \begin{array}{l} 21-15 \\ 21-19 \end{array} \right)</math> 0 鈴木 利拓</p> <p>松田 玲旺 <math>\left( \quad \right)</math> 高嶋 優 塚嶋 俊人 <math>\left( \quad \right)</math> 宮下 拓也</p>
<p>試合番号 BT-31</p> <p>和合中 2 - 0 高岡中</p> <p>谷口 拓実 2 <math>\left( \begin{array}{l} 21-9 \\ 21-13 \end{array} \right)</math> 0 芝野 誠人 真川 高平 河江 充哉</p> <p>吉村 徳仁 2 <math>\left( \begin{array}{l} 21-8 \\ 21-7 \end{array} \right)</math> 0 若林 伸</p> <p>松田 玲旺 <math>\left( \quad \right)</math> 尾崎 公哉 塚嶋 俊人 <math>\left( \quad \right)</math> 崎田 真介</p>	<p>試合番号 BT-32</p> <p>進明中 2 - 1 陽明中</p> <p>鍵谷 由輝 2 <math>\left( \begin{array}{l} 21-12 \\ 21-15 \end{array} \right)</math> 0 葛葉 朋彦 岩上 京太郎 高井 俊暢</p> <p>鈴木 利拓 0 <math>\left( \begin{array}{l} 12-21 \\ 19-21 \end{array} \right)</math> 2 谷口 雄祐</p> <p>高嶋 優 2 <math>\left( \begin{array}{l} 17-21 \\ 25-23 \\ 23-21 \end{array} \right)</math> 1 下川 凌 宮下 拓也 北川 湧介</p>	



<p>試合番号 GT-1</p> <p>大成中 3 - 0 長野北部中</p> <p>川上 めぐ 2 <math>\left( \begin{smallmatrix} 21-15 \\ 21-10 \end{smallmatrix} \right)</math> 0 長嶺 茜 米田 愛弥 2 <math>\left( \begin{smallmatrix} 21-10 \\ 21-14 \end{smallmatrix} \right)</math> 0 坂本 亜衣</p> <p>藤原 理穂 2 <math>\left( \begin{smallmatrix} 21-10 \\ 21-14 \end{smallmatrix} \right)</math> 0 宮岡 楓</p> <p>中島 恵巳莉 2 <math>\left( \begin{smallmatrix} 21-19 \\ 22-20 \end{smallmatrix} \right)</math> 0 松本 彩花 中西 優奈 2 <math>\left( \begin{smallmatrix} 21-19 \\ 22-20 \end{smallmatrix} \right)</math> 0 坂本 麻衣</p>	<p>試合番号 GT-2</p> <p>宇ノ気中 2 - 1 小俣中</p> <p>大石 小夜 0 <math>\left( \begin{smallmatrix} 12-21 \\ 13-21 \end{smallmatrix} \right)</math> 2 中川 真歩 沢田 真理子 0 <math>\left( \begin{smallmatrix} 12-21 \\ 13-21 \end{smallmatrix} \right)</math> 2 谷水 亜里紗</p> <p>斉藤 彩乃 2 <math>\left( \begin{smallmatrix} 21-6 \\ 21-13 \end{smallmatrix} \right)</math> 0 玉田 朱乃</p> <p>長沼 結衣 2 <math>\left( \begin{smallmatrix} 21-9 \\ 18-21 \end{smallmatrix} \right)</math> 1 大西 愛里 松橋 音奈里 2 <math>\left( \begin{smallmatrix} 18-21 \\ 21-12 \end{smallmatrix} \right)</math> 1 関矢 夕芽</p>	<p>試合番号 GT-3</p> <p>燕 中 3 - 0 高田西中</p> <p>関崎 千尋 2 <math>\left( \begin{smallmatrix} 21-13 \\ 21-8 \end{smallmatrix} \right)</math> 0 西垣 美那 畠山 実紅 2 <math>\left( \begin{smallmatrix} 21-13 \\ 21-8 \end{smallmatrix} \right)</math> 0 岸田 侑</p> <p>八鎌 楓 2 <math>\left( \begin{smallmatrix} 24-22 \\ 9-21 \\ 21-16 \end{smallmatrix} \right)</math> 1 森永 ひかり</p> <p>永井 茜 2 <math>\left( \begin{smallmatrix} 21-6 \\ 21-9 \end{smallmatrix} \right)</math> 0 岸田 七海 小林 加奈 2 <math>\left( \begin{smallmatrix} 21-6 \\ 21-9 \end{smallmatrix} \right)</math> 0 辰巳 真穂</p>
<p>試合番号 GT-4</p> <p>陽明中 3 - 0 川島中</p> <p>金子 美奈 2 <math>\left( \begin{smallmatrix} 21-10 \\ 21-10 \end{smallmatrix} \right)</math> 0 永田 菜摘 内山 千穂 2 <math>\left( \begin{smallmatrix} 21-10 \\ 21-10 \end{smallmatrix} \right)</math> 0 小島 沙姫</p> <p>澤田 望空 2 <math>\left( \begin{smallmatrix} 21-10 \\ 21-11 \end{smallmatrix} \right)</math> 0 久瀬 茉里乃</p> <p>山崎 友愛 2 <math>\left( \begin{smallmatrix} 18-21 \\ 21-14 \\ 21-19 \end{smallmatrix} \right)</math> 1 水野 麻由 松田 莉央 2 <math>\left( \begin{smallmatrix} 18-21 \\ 21-14 \\ 21-19 \end{smallmatrix} \right)</math> 1 伊吹 ひかる</p>	<p>試合番号 GT-5</p> <p>笹神中 2 - 1 飯田東中</p> <p>佐野 菜々子 2 <math>\left( \begin{smallmatrix} 21-10 \\ 21-8 \end{smallmatrix} \right)</math> 0 玉村 未波 小菅 留実 2 <math>\left( \begin{smallmatrix} 21-10 \\ 21-8 \end{smallmatrix} \right)</math> 0 佐藤 麗</p> <p>石塚 まや奈 0 <math>\left( \begin{smallmatrix} 5-21 \\ 5-21 \end{smallmatrix} \right)</math> 2 高橋 侑希</p> <p>音田 真希 2 <math>\left( \begin{smallmatrix} 21-4 \\ 21-3 \end{smallmatrix} \right)</math> 0 近藤 愛香 小菅 琳 2 <math>\left( \begin{smallmatrix} 21-4 \\ 21-3 \end{smallmatrix} \right)</math> 0 矢高 瑞希</p>	<p>試合番号 GT-6</p> <p>武生一中 3 - 0 南が丘中</p> <p>山本 希 2 <math>\left( \begin{smallmatrix} 21-7 \\ 21-14 \end{smallmatrix} \right)</math> 0 中川 果歩 前澤 真子 2 <math>\left( \begin{smallmatrix} 21-7 \\ 21-14 \end{smallmatrix} \right)</math> 0 濱岡 茜</p> <p>山本 花歩 2 <math>\left( \begin{smallmatrix} 21-10 \\ 21-17 \end{smallmatrix} \right)</math> 0 藤井 美帆</p> <p>田邊 葵 2 <math>\left( \begin{smallmatrix} 21-9 \\ 21-14 \end{smallmatrix} \right)</math> 0 秋山 清香 漆崎 美優 2 <math>\left( \begin{smallmatrix} 21-9 \\ 21-14 \end{smallmatrix} \right)</math> 0 倭 晴菜</p>
<p>試合番号 GT-7</p> <p>松任中 3 - 0 柳川中</p> <p>板谷 茉樹 2 <math>\left( \begin{smallmatrix} 21-2 \\ 21-6 \end{smallmatrix} \right)</math> 0 生田 梨佳 中村 早紀 2 <math>\left( \begin{smallmatrix} 21-2 \\ 21-6 \end{smallmatrix} \right)</math> 0 平 真梨子</p> <p>吉浦 鈴夏 2 <math>\left( \begin{smallmatrix} 21-5 \\ 21-3 \end{smallmatrix} \right)</math> 0 井之上 百花</p> <p>平崎 称子 2 <math>\left( \begin{smallmatrix} 21-14 \\ 21-7 \end{smallmatrix} \right)</math> 0 横川 舞 吉村 美里 2 <math>\left( \begin{smallmatrix} 21-14 \\ 21-7 \end{smallmatrix} \right)</math> 0 広川 奈菜穂</p>	<p>試合番号 GT-8</p> <p>熊野中 2 - 1 東新潟中</p> <p>池上 理紗子 2 <math>\left( \begin{smallmatrix} 19-21 \\ 21-12 \\ 21-15 \end{smallmatrix} \right)</math> 1 斎藤 優花 瀬古 菜月 2 <math>\left( \begin{smallmatrix} 19-21 \\ 21-12 \\ 21-15 \end{smallmatrix} \right)</math> 1 秋本 佳那</p> <p>辻 詩菜 0 <math>\left( \begin{smallmatrix} 13-21 \\ 10-21 \end{smallmatrix} \right)</math> 2 舘 美佐紀</p> <p>寺澤 帆香 2 <math>\left( \begin{smallmatrix} 21-11 \\ 21-16 \end{smallmatrix} \right)</math> 0 秋本 理恵 寺澤 百香 2 <math>\left( \begin{smallmatrix} 21-11 \\ 21-16 \end{smallmatrix} \right)</math> 0 赤池 あゆな</p>	<p>試合番号 GT-9</p> <p>小山二中 3 - 0 国吉中</p> <p>吉田 実咲 2 <math>\left( \begin{smallmatrix} 21-5 \\ 21-4 \end{smallmatrix} \right)</math> 0 中島 美咲 石塚 楓菜 2 <math>\left( \begin{smallmatrix} 21-5 \\ 21-4 \end{smallmatrix} \right)</math> 0 竹沢 日菜乃</p> <p>海老原 詩織 2 <math>\left( \begin{smallmatrix} 21-14 \\ 21-18 \end{smallmatrix} \right)</math> 0 道下 侑香</p> <p>榑谷 志穂 2 <math>\left( \begin{smallmatrix} 21-5 \\ 21-8 \end{smallmatrix} \right)</math> 0 山崎 愛結実 藤田 真尋 2 <math>\left( \begin{smallmatrix} 21-5 \\ 21-8 \end{smallmatrix} \right)</math> 0 谷内 美月</p>
<p>試合番号 GT-10</p> <p>和合中 2 - 1 大成中</p> <p>滝脇 瑠菜 0 <math>\left( \begin{smallmatrix} 7-21 \\ 12-21 \end{smallmatrix} \right)</math> 2 米田 愛弥 真川 紗季 0 <math>\left( \begin{smallmatrix} 7-21 \\ 12-21 \end{smallmatrix} \right)</math> 2 川上 めぐ</p> <p>山森 真凜 2 <math>\left( \begin{smallmatrix} 21-6 \\ 21-4 \end{smallmatrix} \right)</math> 0 藤原 理穂</p> <p>杉田 静香 2 <math>\left( \begin{smallmatrix} 21-5 \\ 21-12 \end{smallmatrix} \right)</math> 0 中島 恵巳莉 小林 愛佳 2 <math>\left( \begin{smallmatrix} 21-5 \\ 21-12 \end{smallmatrix} \right)</math> 0 中西 優奈</p>	<p>試合番号 GT-11</p> <p>福井中 2 - 1 大泉南中</p> <p>朝倉 みなみ 2 <math>\left( \begin{smallmatrix} 21-10 \\ 21-9 \end{smallmatrix} \right)</math> 0 箭内 美香 大角 ひかり 2 <math>\left( \begin{smallmatrix} 21-10 \\ 21-9 \end{smallmatrix} \right)</math> 0 町田 雪乃</p> <p>坂井 紫帆 0 <math>\left( \begin{smallmatrix} 10-21 \\ 11-21 \end{smallmatrix} \right)</math> 2 川村 芽生奈</p> <p>伊藤 奈月 2 <math>\left( \begin{smallmatrix} 21-17 \\ 13-21 \\ 21-12 \end{smallmatrix} \right)</math> 1 遠田 有寿香 石丸 彩乃 2 <math>\left( \begin{smallmatrix} 21-17 \\ 13-21 \\ 21-12 \end{smallmatrix} \right)</math> 1 野呂 恵夢</p>	<p>試合番号 GT-12</p> <p>樟蔭東中 2 - 1 宇ノ気中</p> <p>田中 夢乃 2 <math>\left( \begin{smallmatrix} 21-19 \\ 21-14 \end{smallmatrix} \right)</math> 0 長沼 結衣 池上 英里奈 2 <math>\left( \begin{smallmatrix} 21-19 \\ 21-14 \end{smallmatrix} \right)</math> 0 松橋 音奈里</p> <p>香川 もえ花 2 <math>\left( \begin{smallmatrix} 21-16 \\ 21-11 \end{smallmatrix} \right)</math> 0 木谷 日和</p> <p>畑中 真奈美 1 <math>\left( \begin{smallmatrix} 19-21 \\ 21-16 \\ 17-21 \end{smallmatrix} \right)</math> 2 斉藤 彩乃 清水 愛衣 1 <math>\left( \begin{smallmatrix} 19-21 \\ 21-16 \\ 17-21 \end{smallmatrix} \right)</math> 2 大石 小夜</p>

<p>試合番号 GT-13</p> <p>国府中 2 - 1 燕中</p> <p>内田 彩佳 2 <math>\begin{pmatrix} 21-8 \\ 23-21 \end{pmatrix}</math> 0 関崎 千尋 友水 陽香</p> <p>大手 綾花 2 <math>\begin{pmatrix} 21-14 \\ 21-13 \end{pmatrix}</math> 0 八鎌 楓</p> <p>仁平 明花 0 <math>\begin{pmatrix} 15-21 \\ 18-21 \end{pmatrix}</math> 2 永井 茜 成山 亜沙美 小林 加奈</p>	<p>試合番号 GT-14</p> <p>美川中 3 - 0 陽明中</p> <p>小野 菜保 2 <math>\begin{pmatrix} 21-12 \\ 21-18 \end{pmatrix}</math> 0 金子 美奈 桃井 伶実 内山 千穂</p> <p>大家 夏稀 2 <math>\begin{pmatrix} 21-6 \\ 21-5 \end{pmatrix}</math> 0 田中 美紗</p> <p>寺田 真理 2 <math>\begin{pmatrix} 21-19 \\ 14-21 \\ 21-11 \end{pmatrix}</math> 1 山崎 友愛 楮 萌 澤田 望空</p>	<p>試合番号 GT-15</p> <p>高岡西部中 2 - 1 蓮田南中</p> <p>吉田 美生 0 <math>\begin{pmatrix} 16-21 \\ 10-21 \end{pmatrix}</math> 2 岡本 千佳 廣上 万莉 平田 若菜</p> <p>竹田 涼香 2 <math>\begin{pmatrix} 21-11 \\ 21-15 \end{pmatrix}</math> 0 澤田 花絵</p> <p>竹田 春香 2 <math>\begin{pmatrix} 23-21 \\ 21-14 \end{pmatrix}</math> 0 窪田 ゆり 長江 瑠佳 大島 栞奈</p>
<p>試合番号 GT-16</p> <p>大府北中 2 - 1 日吉中</p> <p>竹下 穂乃花 2 <math>\begin{pmatrix} 21-14 \\ 21-7 \end{pmatrix}</math> 0 山根 美雪 服部 栞奈 山根 美里</p> <p>吉田 菜那 2 <math>\begin{pmatrix} 19-21 \\ 21-13 \\ 21-18 \end{pmatrix}</math> 1 五島 あかり</p> <p>伊藤 実佑 0 <math>\begin{pmatrix} 18-21 \\ 11-21 \end{pmatrix}</math> 2 笹井 風音 深谷 はな江 福島 葵</p>	<p>試合番号 GT-17</p> <p>小平二中 2 - 0 笹神中</p> <p>小川 杏加 2 <math>\begin{pmatrix} 21-19 \\ 21-15 \end{pmatrix}</math> 0 佐野 菜々子 丹野 千瑛 小菅 留実</p> <p>石原 優美 2 <math>\begin{pmatrix} 21-4 \\ 21-8 \end{pmatrix}</math> 0 石塚 まや奈</p> <p>村井 陽香 ( ) 音田 真希 岩谷 果歩 小菅 琳</p>	<p>試合番号 GT-18</p> <p>九国大付属中 3 - 0 武生一中</p> <p>重田 美空 2 <math>\begin{pmatrix} 21-6 \\ 21-6 \end{pmatrix}</math> 0 山本 希 石橋 舞 前澤 真子</p> <p>縄田 佳子 2 <math>\begin{pmatrix} 21-17 \\ 21-11 \end{pmatrix}</math> 0 山本 花歩</p> <p>木村 有沙 2 <math>\begin{pmatrix} 21-15 \\ 21-11 \end{pmatrix}</math> 0 田邊 葵 村谷 唯菜 漆崎 美優</p>
<p>試合番号 GT-19</p> <p>更北中 2 - 1 星陵中</p> <p>堀内 美里 2 <math>\begin{pmatrix} 21-13 \\ 19-21 \\ 21-17 \end{pmatrix}</math> 1 岩田 美咲 富澤 理沙子 高橋 李歌</p> <p>坂口 瑞希 0 <math>\begin{pmatrix} 9-21 \\ 6-21 \end{pmatrix}</math> 2 山田 圭菜</p> <p>小林 万希子 2 <math>\begin{pmatrix} 18-21 \\ 21-17 \\ 21-17 \end{pmatrix}</math> 1 小野田 菜都 戸谷 南月 山城 葉月</p>	<p>試合番号 GT-20</p> <p>ウルスラ学院 3 - 0 上市中</p> <p>高橋 英里 2 <math>\begin{pmatrix} 22-20 \\ 20-22 \\ 21-12 \end{pmatrix}</math> 1 幅口 結衣 財間 七彩 細川 夏海</p> <p>清水 一希 2 <math>\begin{pmatrix} 16-21 \\ 21-15 \\ 21-18 \end{pmatrix}</math> 1 上田 苑佳</p> <p>徳能 あすか 2 <math>\begin{pmatrix} 21-10 \\ 21-17 \end{pmatrix}</math> 0 上田 莉瑚 保原 彩夏 柳原 朱里</p>	<p>試合番号 GT-21</p> <p>柏崎東中 2 - 1 松任中</p> <p>米山 麻美 2 <math>\begin{pmatrix} 21-8 \\ 21-14 \end{pmatrix}</math> 0 板谷 栞樹 鴨下 希穂 中村 早紀</p> <p>水島 奏美 0 <math>\begin{pmatrix} 7-21 \\ 12-21 \end{pmatrix}</math> 2 吉浦 鈴夏</p> <p>種岡 遥 2 <math>\begin{pmatrix} 21-10 \\ 21-6 \end{pmatrix}</math> 0 平崎 称子 山田 真未 吉村 美里</p>
<p>試合番号 GT-22</p> <p>武里中 3 - 0 熊野中</p> <p>鈴木 成美 2 <math>\begin{pmatrix} 21-15 \\ 21-9 \end{pmatrix}</math> 0 池上 理紗子 淀 千春 瀬古 菜月</p> <p>池澤 みずほ 2 <math>\begin{pmatrix} 21-10 \\ 21-7 \end{pmatrix}</math> 0 辻 詩菜</p> <p>本田 碧泉 2 <math>\begin{pmatrix} 21-19 \\ 21-11 \end{pmatrix}</math> 0 寺澤 帆香 佐藤 凪 寺澤 百香</p>	<p>試合番号 GT-23</p> <p>中島中 2 - 1 南郷中</p> <p>澤田 佳奈子 1 <math>\begin{pmatrix} 21-18 \\ 17-21 \\ 19-21 \end{pmatrix}</math> 2 櫻田 菜月 谷口 沙弥 土棚 莉保</p> <p>岩島 加奈 2 <math>\begin{pmatrix} 22-20 \\ 21-18 \end{pmatrix}</math> 0 池田 真帆</p> <p>丸田 侑茄 2 <math>\begin{pmatrix} 21-16 \\ 21-14 \end{pmatrix}</math> 0 新治 友紀乃 前 千尋 吉田 治華</p>	<p>試合番号 GT-24</p> <p>夙川中 2 - 1 大垣北中</p> <p>油上 芽恵 2 <math>\begin{pmatrix} 21-9 \\ 21-8 \end{pmatrix}</math> 0 小林 幸代 下陸 ひかる 諸田 萌</p> <p>中田 裕菜 1 <math>\begin{pmatrix} 21-18 \\ 5-21 \\ 12-21 \end{pmatrix}</math> 2 諸田 彩</p> <p>喜多 絢可 2 <math>\begin{pmatrix} 21-19 \\ 21-15 \end{pmatrix}</math> 0 水野 裕加 澤田 佳穂 水野 成美</p>

<p>試合番号 GT-25</p> <p>勝山南部中 2 - 1 小山二中</p> <p>坂井 愛香 0 <math>\left( \begin{array}{l} 12-21 \\ 18-21 \end{array} \right)</math> 2 吉田 実咲 三屋 美咲</p> <p>山口 茜 2 <math>\left( \begin{array}{l} 21-9 \\ 21-10 \end{array} \right)</math> 0 海老原 詩織</p> <p>鈴木 咲貴 2 <math>\left( \begin{array}{l} 21-16 \\ 21-10 \end{array} \right)</math> 0 榎谷 志穂 大林 美穂 藤田 真尋</p>	<p>試合番号 GT-26</p> <p>和 合 中 2 - 1 福 井 中</p> <p>真川 紗季 0 <math>\left( \begin{array}{l} 17-21 \\ 15-21 \end{array} \right)</math> 2 朝倉 みなみ 滝脇 瑠菜 木村 茉莉奈</p> <p>小林 愛佳 2 <math>\left( \begin{array}{l} 21-9 \\ 21-12 \end{array} \right)</math> 0 石丸 彩乃</p> <p>山森 真凜 2 <math>\left( \begin{array}{l} 21-14 \\ 21-17 \end{array} \right)</math> 0 伊藤 奈月 杉田 静香 大角 ひかり</p>	<p>試合番号 GT-27</p> <p>国 府 中 2 - 1 樟 蔭 東 中</p> <p>仁平 明花 2 <math>\left( \begin{array}{l} 21-16 \\ 21-12 \end{array} \right)</math> 0 田中 夢乃 友水 陽香 畑中 真奈美</p> <p>大手 綾花 0 <math>\left( \begin{array}{l} 15-21 \\ 24-26 \end{array} \right)</math> 2 香川 もえ花</p> <p>内田 彩佳 2 <math>\left( \begin{array}{l} 21-10 \\ 21-14 \end{array} \right)</math> 0 池上 英里奈 飯村 彩衣子 清水 愛衣</p>
<p>試合番号 GT-28</p> <p>美 川 中 2 - 0 高岡西部中</p> <p>小野 菜保 2 <math>\left( \begin{array}{l} 21-9 \\ 21-18 \end{array} \right)</math> 0 吉田 美生 桃井 伶実 竹田 春香</p> <p>大家 夏稀 2 <math>\left( \begin{array}{l} 21-19 \\ 18-21 \\ 21-14 \end{array} \right)</math> 1 竹田 涼香</p> <p>寺田 真理 <math>\left( \begin{array}{l} \\ \end{array} \right)</math> 廣上 万莉 楮 萌 長江 瑠佳</p>	<p>試合番号 GT-29</p> <p>小平二中 2 - 0 大府北中</p> <p>小川 杏加 2 <math>\left( \begin{array}{l} 21-11 \\ 21-17 \end{array} \right)</math> 0 竹下 穂乃花 佐々木しおり 服部 栞奈</p> <p>石原 優美 2 <math>\left( \begin{array}{l} 21-5 \\ 21-5 \end{array} \right)</math> 0 吉田 菜那</p> <p>村井 陽香 <math>\left( \begin{array}{l} \\ \end{array} \right)</math> 伊藤 実佑 岩谷 果歩 深谷 はな江</p>	<p>試合番号 GT-30</p> <p>九国大付属中 2 - 0 更 北 中</p> <p>向 琴 音 2 <math>\left( \begin{array}{l} 17-21 \\ 21-17 \\ 21-14 \end{array} \right)</math> 1 堀内 美里 木村 有沙 富澤 理沙子</p> <p>松山 奈未 2 <math>\left( \begin{array}{l} 21-1 \\ 21-4 \end{array} \right)</math> 0 坂口 瑞希</p> <p>重田 美空 <math>\left( \begin{array}{l} \\ \end{array} \right)</math> 小林 万希子 石橋 舞 戸谷 南月</p>
<p>試合番号 GT-31</p> <p>ウルスラ学院 2 - 0 柏崎東中</p> <p>高橋 英里 2 <math>\left( \begin{array}{l} 21-18 \\ 22-20 \end{array} \right)</math> 0 種岡 遥 財間 七彩 米山 麻美</p> <p>清水 一希 2 <math>\left( \begin{array}{l} 21-14 \\ 21-14 \end{array} \right)</math> 0 鴨下 希穂</p> <p>徳能 あすか <math>\left( \begin{array}{l} \\ \end{array} \right)</math> 山田 真未 保原 彩夏 佐藤 茉菜</p>	<p>試合番号 GT-32</p> <p>武 里 中 2 - 0 中 島 中</p> <p>鈴木 成美 2 <math>\left( \begin{array}{l} 21-19 \\ 21-15 \end{array} \right)</math> 0 澤田 佳奈子 淀 千春 谷口 沙弥</p> <p>池澤 みずほ 2 <math>\left( \begin{array}{l} 26-24 \\ 21-19 \end{array} \right)</math> 0 岩島 加奈</p> <p>本田 碧泉 <math>\left( \begin{array}{l} \\ \end{array} \right)</math> 丸田 侑茄 佐藤 凪 前 千尋</p>	<p>試合番号 GT-33</p> <p>勝山南部中 2 - 1 夙 川 中</p> <p>木下 由貴 0 <math>\left( \begin{array}{l} 9-21 \\ 11-21 \end{array} \right)</math> 2 油上 芽恵 坂井 愛香 下陸 ひかる</p> <p>山口 茜 2 <math>\left( \begin{array}{l} 21-5 \\ 21-8 \end{array} \right)</math> 0 中田 裕菜</p> <p>鈴木 咲貴 2 <math>\left( \begin{array}{l} 21-14 \\ 21-18 \end{array} \right)</math> 0 喜多 絢可 大林 美穂 澤田 佳穂</p>
<p>試合番号 GT-34</p> <p>国 府 中 2 - 1 和 合 中</p> <p>内田 彩佳 2 <math>\left( \begin{array}{l} 21-11 \\ 21-18 \end{array} \right)</math> 0 真川 紗季 飯村 彩衣子 滝脇 瑠菜</p> <p>大手 綾花 0 <math>\left( \begin{array}{l} 13-21 \\ 8-21 \end{array} \right)</math> 2 山森 真凜</p> <p>仁平 明花 2 <math>\left( \begin{array}{l} 22-20 \\ 28-26 \end{array} \right)</math> 0 杉田 静香 友水 陽香 小林 愛佳</p>	<p>試合番号 GT-35</p> <p>美 川 中 2 - 1 小 平 二 中</p> <p>小野 菜保 1 <math>\left( \begin{array}{l} 18-21 \\ 21-17 \\ 19-21 \end{array} \right)</math> 2 村井 陽香 桃井 伶実 岩谷 果歩</p> <p>大家 夏稀 2 <math>\left( \begin{array}{l} 21-15 \\ 21-18 \end{array} \right)</math> 0 石原 優美</p> <p>寺田 真理 2 <math>\left( \begin{array}{l} 21-19 \\ 21-13 \end{array} \right)</math> 0 小川 杏加 楮 萌 丹野 千瑛</p>	<p>試合番号 GT-36</p> <p>九国大付属中 2 - 1 ウルスラ学院</p> <p>木村 有沙 0 <math>\left( \begin{array}{l} 12-21 \\ 19-21 \end{array} \right)</math> 2 高橋 英里 村谷 唯菜 財間 七彩</p> <p>松山 奈未 2 <math>\left( \begin{array}{l} 21-12 \\ 9-21 \\ 21-6 \end{array} \right)</math> 1 清水 一希</p> <p>重田 美空 2 <math>\left( \begin{array}{l} 21-14 \\ 21-18 \end{array} \right)</math> 0 齋藤 優衣 石橋 舞 結城 咲也子</p>

<p style="text-align: center;">試合番号 GT-37</p> <p>勝山南部中 2 - 1 武里中</p> <p>坂井 愛香 0 <math>\left( \begin{matrix} 8-21 \\ 11-21 \end{matrix} \right)</math> 2 池澤 みずほ 三屋 美咲 <math>\left( \begin{matrix} 8-21 \\ 11-21 \end{matrix} \right)</math> 2 鈴木 成美</p> <p>山口 茜 2 <math>\left( \begin{matrix} 21-6 \\ 21-9 \end{matrix} \right)</math> 0 淀 千春</p> <p>鈴木 咲貴 2 <math>\left( \begin{matrix} 21-12 \\ 21-14 \end{matrix} \right)</math> 0 本田 碧泉 大林 美穂 <math>\left( \begin{matrix} 21-12 \\ 21-14 \end{matrix} \right)</math> 0 佐藤 凪</p>	<p style="text-align: center;">試合番号 GT-38</p> <p>美川中 2 - 0 国府中</p> <p>小野 菜保 2 <math>\left( \begin{matrix} 21-18 \\ 17-21 \\ 21-9 \end{matrix} \right)</math> 1 仁平 明花 桃井 伶実 <math>\left( \begin{matrix} 21-18 \\ 17-21 \\ 21-9 \end{matrix} \right)</math> 1 友水 陽香</p> <p>大家 夏稀 2 <math>\left( \begin{matrix} 21-12 \\ 21-16 \end{matrix} \right)</math> 0 大手 綾花</p> <p>寺田 真理 <math>\left( \quad \right)</math> 内田 彩佳 楮 萌 <math>\left( \quad \right)</math> 成山 亜沙美</p>	<p style="text-align: center;">試合番号 GT-39</p> <p>九国大付属中 2 - 1 勝山南部中</p> <p>木村 有沙 2 <math>\left( \begin{matrix} 21-14 \\ 21-17 \end{matrix} \right)</math> 0 木下 由貴 向 琴音 <math>\left( \begin{matrix} 21-14 \\ 21-17 \end{matrix} \right)</math> 0 三屋 美咲</p> <p>縄田 佳子 0 <math>\left( \begin{matrix} 7-21 \\ 14-21 \end{matrix} \right)</math> 2 山口 茜</p> <p>重田 美空 2 <math>\left( \begin{matrix} 21-15 \\ 21-12 \end{matrix} \right)</math> 0 鈴木 咲貴 石橋 舞 <math>\left( \begin{matrix} 21-15 \\ 21-12 \end{matrix} \right)</math> 0 大林 美穂</p>
<p style="text-align: center;">試合番号 GT-40</p> <p>九国大付属中 2 - 1 美川中</p> <p>重田 美空 2 <math>\left( \begin{matrix} 17-21 \\ 21-19 \\ 21-12 \end{matrix} \right)</math> 1 小野 菜保 石橋 舞 <math>\left( \begin{matrix} 17-21 \\ 21-19 \\ 21-12 \end{matrix} \right)</math> 1 桃井 伶実</p> <p>松山 奈未 0 <math>\left( \begin{matrix} 12-21 \\ 16-21 \end{matrix} \right)</math> 2 大家 夏稀</p> <p>木村 有沙 2 <math>\left( \begin{matrix} 21-14 \\ 21-17 \end{matrix} \right)</math> 0 寺田 真理 向 琴音 <math>\left( \begin{matrix} 21-14 \\ 21-17 \end{matrix} \right)</math> 0 楮 萌</p>	<p style="text-align: center;">試合番号 GT-41</p> <p>勝山南部中 2 - 0 国府中</p> <p>鈴木 咲貴 2 <math>\left( \begin{matrix} 21-12 \\ 21-14 \end{matrix} \right)</math> 0 内田 彩佳 大林 美穂 <math>\left( \begin{matrix} 21-12 \\ 21-14 \end{matrix} \right)</math> 0 成山 亜沙美</p> <p>山口 茜 2 <math>\left( \begin{matrix} 21-9 \\ 21-9 \end{matrix} \right)</math> 0 大手 綾花</p> <p>木下 由貴 <math>\left( \quad \right)</math> 仁平 明花 三屋 美咲 <math>\left( \quad \right)</math> 友水 陽香</p>	