

## 2012池田 小学生クリスマスバドミントン大会 結果

	6年生ダブルス	5年生ダブルス	4年生ダブルス	3年生ダブルス	2年生ダブルス	1年生シングルス
優勝	ハヤシ 矢林 育実	ミワ オトハ 三輪 音巴	フジガキリコ 藤垣 理子	ヤマダ ユウ 山田 悠	ハシモト ココ ア 橋本 胡々杏	加藤 杏里紗
	タケコシ ユイ 竹腰 結衣	ニノミヤ 二宮 ひかる	タケヤマモモカ 武山 桃花	アンドウ シンイチ 安藤 心一	ナガオカ あんず 長岡 あんず	
	(長森・日野)	大垣安井	大垣安井	大垣中川	高山	柳津
準優勝	タナハシヨシノ 棚橋 佳乃	キンダ マナカ 岸田 愛加	タカミ アヤカ 高見 彩加	カノウ アイナ 加納 愛菜	ナガモリ カズキ 永森 一輝	宮田 凌牙
	マツオカユウリ 松岡 侑羽里	ナワ ミズキ 名和 瑞希	クラミ キホウ 倉富 希宝	コマキ ミサキ 駒月 美咲	ノダ ソウタ 野田 颯多	
	大垣東	羽島クラブ	岐南	池田	各務原jr	精華
3位	ナガイ チヒロ 永井 千尋	ミヤガワユイナ 宮川 結名	クリモト アオイ 栗本 青依	ウツボ リキシ 打保 力俊	ミワ リュウ 三輪 莉瑚	松尾 知典
	オグラ モモ 小椋 萌果	クリタ ソラ 栗田 青空	ヨコヤマ カナ 横山 侃来	ヤジマ ヤスオ 矢島 泰雄	イガミ ゆう 伊神 ゆう	
	精華	大垣静里	羽島クラブ	高山	大垣安井	神戸
	サカイ モトアキ 坂井 元昭	タケモト リン 竹本 凜	ミ オ タニ ナツミ 見尾谷 捺美	オオサコ トシサ 大迫 稔央	マツハラ さや 松原 さや	稲垣 多玖磨
	ヒラタ ナオ 平田 直	ワカムラチ ナ 若村 知那	コンドウ カナコ 近藤 加奈子	タカハシ レイ 高橋 怜也	ハラ サエ 野原 紗英	
	各務原jr	笠松	精華	大垣安井	池田	各務原jr
5位	ミヤモト ナナカ 宮本 七歌	ホソカワ コウキ 細川 光輝	シチ ユウナ 志知 柚奈	ヤジマ メイ 矢島 芽依	タカミ シュウゴ 高見 悠伍	早野 日和香
	シミズ モエ 清水 萌	スギウラ ケイジュ 杉浦 佳樹	シチ ユリナ 志知 夕里菜	コンドウ リノ 近藤 梨乃	オオグチ コウ 大口 輝	
	池田	大野	大垣北	島jr	岐南	各務原jr
	ワタナベ タクヤ 渡辺 拓哉	ハラ マユカ 野原 万由佳	カワイ コウウ 河合 功勇	イワタ チ ナミ 岩田 千波	イケダ サエ 池田 紗英	高橋 京也
	イトウ ユズキ 伊藤 柚希	クボタ アミ 久保田 晏未	ナイトウ ユウ 内藤 優花	ムラカミ ミク 村上 未空	ワタナベ ソウジロウ 渡部 宗次郎	
	垂井jr	池田	揖斐川	羽島クラブ	大垣東	大垣安井
	イナガワ ショウマ 稲川 翔真	マツオカ シュウト 松岡 駿斗	タカハシ ヒカル 高橋 光	イトウ ミ サキ 伊藤 海咲	タケシマ なつみ 竹島 なつみ	( )
	イトウ リュウイチロ 伊藤 隆一郎	クニエダ ヒロツグ 国枝 弘嗣	ミヤザワ リョウ 宮澤 諒	ミヤタ ヒかる 宮田 ひかる	センゴク アンナ 仙石 杏奈	
	大垣中川	池田	大垣東	各務原jr	岐南	( )
	フクナガ カイト 福永 海翔	ナンヤ マリカ 南谷 茉里香	スギハラ リュウキ 杉原 龍希	ミヤガワ レナ 宮川 怜夏		( )
ナカムラ ユウスケ 中村 優介	スギヤマ ユウリ 杉山 由莉	シマ タイ 三島 汰斗	タナカ ナエ 田中 菜笑			
岐阜西	真正	大垣中川	大垣静里	( )	( )	

## 6年 ダブルス 予選リーグ No. 1

1組	精華	大垣中川	池田 オープン	勝敗	順位
ナガイ 千尋 永井 千尋	○	21-10	21-6	2-0	1
オグラ 萌果 小椋 萌果		○	○		
マブチ 理圭 馬淵 理圭	10-21	○	21-6	1-1	2
マブチ 文菜 馬淵 文菜	×		○		
ハラ 万由佳 野原 万由佳	6-21	6-21	○	0-2	3
クボタ 晏未 久保田 晏未	×	×			

2組	川島	リバース	垂井	勝敗	順位
タニモト ひなた 谷本 ひなた	○	19-21	21-8	1-1	2
サタケ アヤナ 佐竹 アヤナ		×	○		
ナカシマ 幸太 中島 幸太	21-19	○	21-11	2-0	1
サナダ 空 真田 空	○		○		
ニシカワ アユミ 西川 垂祐美	8-21	11-21	○	0-2	3
ヤナセ 希紗 柳瀬 希紗	×	×			

3組	池田	Kojima	池田・岐南 オープン	勝敗	順位
ナルセ 千優 成瀬 千優	○	21-9	21-6	2-0	1
シモジマ 花歩 下嶋 花歩		○	○		
ナカムラ 真歩 仲村 真歩	9-21	○	21-6	1-1	2
カワセ 美瑠 川瀬 美瑠	×		○		
ナルセ 真瞳(池田) 成瀬 真瞳(池田)	6-21	6-21	○	0-2	3
タケシマ 晏未 竹島すみれ(岐南)	×	×			

4組	揖斐川	神戸	大垣東	勝敗	順位
ナガオ 響祐 長尾 響祐	○	22-20	13-21	1-1	2
シミズ 春辰 清水 春辰		○	×		
シオカワ 静空 塩川 静空	20-22	○	12-21	0-2	3
イマツ 未有 今津 未有	×		×		
カノウ 万琴 加納 万琴	21-13	21-12	○	2-0	1
タカハシ 空 高橋 空	○	○			

5組	大垣中川	大野	真正	勝敗	順位
イナガワ 翔真 稲川 翔真	○	21-18	21-13	2-0	1
イトウ 隆一郎 伊藤 隆一郎		○	○		
ヒラヤマ 佑香 平山 佑香	18-21	○	21-15	1-1	2
トコロ 真悠子 所 真悠子	×		○		
カキウチ 楓香 垣内 楓香	13-21	15-21	○	0-2	3
ハヤシ 千菜美 林 千菜美	×	×			

6組	各務原	本巣	島	勝敗	順位
セキヤ 光芽 関谷 光芽	○	21-8	21-11	2-0	1
イトウ 七奈星 伊藤 七奈星		○	○		
ムトウ 彩有実 武藤 彩有実	8-21	○	23-21	1-1	2
タモト 彩来 高本 彩来	×		○		
モチツキ 紅季 望月 紅季	11-21	21-23	○	0-2	3
タジマ 菜々子 田島 菜々子	×	×			

7組	大垣北	神戸	精華	勝敗	順位
クニユキ 巧真 国行 巧真	○	21-11	21-9	2-0	1
サワ 元彌 澤 元彌		○	○		
ニシカワ 理沙 西川 理沙	11-21	○	16-21	0-2	3
ナカノ 奈未希 中野 奈未希	×		×		
アیدا 穂乃花 会田 穂乃花	9-21	21-16	○	1-1	2
タグチ 七海 田口 七海	×	○			

8組	長森・日野	大野	黒野	勝敗	順位
ハヤシ 育実 林 育実	○	21-8	21-13	2-0	1
タケコシ 結衣 竹腰 結衣		○	○		
オカダ 菜摘 岡田 菜摘	8-21	○	16-21	0-2	3
ムラカミ 佳央理 村上 佳央理	×		×		
タナハシ 美月 棚橋 美月	13-21	21-16	○	1-1	2
ヨシダ 真子 吉田 真子	×	○			

9組	多治見	Kojima	岐南	勝敗	順位
ワカオ 愛 若尾 愛	○	11-21	14-21	0-2	3
モリ みなみ 森 みなみ		×	×		
ツツイ 杏香 筒井 杏香	21-11	○	21-16	2-0	1
クワツボ アイ 桑坪 彩衣	○		○		
センゴク 陸峰 仙石 陸峰	21-14	16-21	○	1-1	2
モリ 駿介 森 駿介	○	×			

10組	島	大垣中川	上宝	勝敗	順位
オガワ 祐菜 小川 祐菜	○	21-19	11-21	1-1	2
イチカワ ノア 市川 乃綾		○	×		
スギサカ 美琴 杉坂 美琴	19-21	○	14-21	0-2	3
オオツカ 莉沙 大塚 莉沙	×		×		
ワニ 菜々子 和仁 菜々子	21-11	21-14	○	2-0	1
ツジ 未優 辻井 未優	○	○			

11組	神戸	岐阜西	大垣東	勝敗	順位
タケナカ 千夏都 竹中 千夏都	○	21-13	21-14	2-0	1
カワバタ みわ 川幡 みわ		○	○		
ヨシダ 真悠 吉田 真悠	13-21	○	12-21	0-2	3
スギヤマカズマ 和馬 杉山 和馬	×		×		
オオイシナ ユカ 大石 那友香	14-21	21-12	○	1-1	2
ヨイケ なつみ 子池 なつみ	×	○			

12組	下羽栗	大垣中川	羽島	勝敗	順位
ヨシダ 風沙 吉田 風沙	○	21-10	21-9	2-0	1
タジマ 理瑚 田島 理瑚		○	○		
スギハラ マヤカ 杉原 麻優伽	10-21	○	16-21	0-2	3
フルタ オンブ 古田 音舞	×		×		
カノウ 友里 加藤 友里	9-21	21-16	○	1-1	2
クトミ 香穂 久富 香穂	×	○			

13組	各務原	垂井	精華	勝敗	順位
タグチ 文絵 田口 文絵	○	21-13	16-21	1-1	2
ニワ 晶子 丹羽 晶子		○	×		
シミズ 伊吹 清水 伊吹	13-21	○	19-21	0-2	3
ナカヤマ トモハル 中山 友晴	×		×		
イチカワ 竣也 市川 竣也	21-16	21-19	○	2-0	1
マツモト ショウ 松本 翔	○	○			

14組	池田	神戸	大垣静里 オープン	勝敗	順位
ミヤモト 七歌 宮本 七歌	○	21-7	21-6	2-0	1
シミズ モエ 清水 萌		○	○		
セト くら 瀬戸 くら	7-21	○	21-6	1-1	2
ヒロセ 希美 廣瀬 希美	×		○		
ヨシダ 陽向 吉田 陽向	6-21	6-21	○	0-2	3
クボタ 有乃 久保田 有乃	×	×			

## 6年 ダブルス 予選リーグ No. 2

15組	大垣東	各務原	池田 オープン	勝敗	順位
タナハシヨシ 棚橋 佳乃		21-12	21-6	2-0	1
マツオカユウリ 松岡 侑羽里	○	○			
サカイ シオリ 坂井 司緒里	12-21		21-6	1-1	2
ミヤタ 富田 ちひろ	×		○		
マツオカシュウ 松岡 駿斗	6-21	6-21		0-2	3
クニエダヒロツグ 国枝 弘嗣	×	×			

17組	大垣静里	大垣中川	池田	勝敗	順位
オオハシマク 大橋 美紅		21-7	21-14	2-0	1
クボタ ユノ 久保田 有乃	○	○			
ヤマネ ミユ 山根 美優	7-21		13-21	0-2	3
ナカムラ ヒカル 中村 ひかる	×		×		
マツバラ 松原 あみ	14-21	21-13		1-1	2
クボタ アカリ 久保田 明里	×	○			

19組	羽島	大垣中川	大垣北	勝敗	順位
ノダ ナツキ 野田 菜月		21-16	21-12	2-0	1
アサノ サキ 浅野 紗希	○	○			
クボタ サオリ 久保田 早織	16-21		21-17	1-1	2
ハヤシ リリカ 林 里莉香	×		○		
ワタナベ ノゾミ 渡辺 希	12-21	17-21		0-2	3
タナカ ユキ 田中 ユキ	×	×			

21組	池田	垂井	各務原	勝敗	順位
ホリオ ナオキ 堀尾 尚暉		21-7	21-15	2-0	1
タケナカケイゴ 竹中 啓悟	○	○			
ヒビ モエ 日比 萌咲	7-21		16-21	0-2	3
イトウ ナオ 伊東 奈桜	×		×		
カギヤ カズキ 鎌谷 和希	15-21	21-16		1-1	2
サカイ ケント 坂井 研斗	×	○			

23組	精華	神戸	柳津	勝敗	順位
エナミ サヤカ 榎並 沙也加		21-9	21-9	2-0	1
ヤマダ アイカ 山田 藍夏	○	○			
クニエダ ミヅキ 國枝 瑞姫	9-21		21-13	1-1	2
ナカムラ シオリ 中村 汐里	×		○		
アオキ リノ 青木 理乃	9-21	13-21		0-2	3
マエノル テイナ 前鶴 千捺	×	×			

25組	岐南	大垣北	島	勝敗	順位
タカミ カナコ 高見 加奈子		19-21	21-14	1-1	2
ゴチョウ ユキ 後鳥 友希	×	×	○		
フクイ ショウタ 福井 省太	21-19		21-15	2-0	1
イトウ リサ 伊藤 理沙	○		○		
フジタ マイ 藤田 舞	14-21	15-21		0-2	3
ウノ ヒナハ 宇野 日南葉	×	×			

27組	Kojima	大垣中川	池田・揖斐川	勝敗	順位
コジマ タケユキ 小島 文幸		21-15	21-16	2-0	1
ハットリ ユウタロウ 服部 裕汰郎	○	○			
ヤマダ レイ 山田 零	15-21		21-16	1-1	2
ナカダ マナミ 中田 真菜巳	×		○		
ワタナベ ミユ 渡部 未悠	16-21	16-21		0-2	3
コデラ ユキミ 小寺 佑季美	×	×			

29組	大垣静里	精華	上宝 オープン	勝敗	順位
ヒロタ ワカ 廣田 若奈		21-10	21-6	2-0	1
ヨシダ ヒナタ 吉田 陽向	○	○			
タグチ サチコ 田口 幸子	10-21		21-6	1-1	2
ウエダ リミ 上田 理未	×				
カトダ コウヘイ 門田 航平	6-21	6-21		0-2	3
ワニ ナコ 和仁 菜々子	×	×			

16組	垂井	神戸	高山	勝敗	順位
フルタ ユウナ 古田 有那		21-8	21-16	2-0	1
シバヤ ネオ 渋谷 音桜	○	○			
スミトモ シュン 住友 紇	8-21		12-21	0-2	3
ナガヤ カエデ 長屋 楓	×		×		
ナカハタユウ 中畑 佑菜	16-21	21-12		1-1	2
ハシモト ノア 橋本 乃杏	×	○			

18組	岐阜西	神戸	上宝	勝敗	順位
フクナガカイト 福永 海翔		21-9	21-12	2-0	1
ナカムラユウスケ 中村 優介	○	○			
イシカワ サナ 石川 沙奈	9-21		21-16	1-1	2
オオバ キョウカ 大場 今日花	×		○		
アイチ マミ 愛知 真実	12-21	16-21		0-2	3
イケダ リク 池田 莉紅	×	×			

20組	真正	黒野	島	勝敗	順位
アサカワノドカ 浅川 和花		21-15	21-12	2-0	1
シバタ サキ 柴田 彩希	○	○			
カワグチミウ 川口 未夢	15-21		21-18	1-1	2
ササキ エミ 佐々木 笑美	×		○		
ヤジマ ネネ 矢島 寧々	12-21	18-21		0-2	3
フジイ シュリ 藤井 珠李	×	×			

22組	大野	大垣中川	羽島	勝敗	順位
スギヤマ アヤナ 杉山 彩葉		21-9	21-9	2-0	1
タカダ ジュンナ 高田 純那	○	○			
オオツカ ハヤト 大塚 迅人	9-21		17-21	0-2	3
ワダ アヤリ 和田 彩里	×		×		
コジマ ミユ 小島 未裕	9-21	21-17		1-1	2
サイトウ ハルナ 斎藤 晴菜	×	○			

24組	各務原	大垣中川	真正	勝敗	順位
サカイ モトアキ 坂井 元昭		21-10	21-9	2-0	1
ヒラタ ナオ 平田 直	○	○			
カギモト ナツミ 鍵本 なつみ	10-21		21-15	1-1	2
アンドウ キホ 安藤 希帆	×		○		
タキザワリ ナ 滝澤 里菜	9-21	15-21		0-2	3
ハヤシ ナオキ 林 尚輝	×	×			

26組	垂井	徹明	岐阜西	勝敗	順位
ワタナベタクヤ 渡辺 拓哉		21-9	21-10	2-0	1
イトウ ユズキ 伊藤 柚希	○	○			
イノウエ アイル 井上 愛琉	9-21		21-14	1-1	2
ナカツジアリサ 中辻 有沙	×		○		
イシガミ モモカ 石神 百花	10-21	14-21		0-2	3
ナルセ ミカ 成瀬 美佳	×	×			

28組	黒野	大垣東	はぎわら	勝敗	順位
マツノ カツヤ 松野 克哉		21-17	21-14	2-0	1
タナハシユウタ 棚橋 勇太	○	○			
シラキ リウノスケ 白木 竜之介	17-21		19-21	0-2	3
ヤマキタリヨウ 山北 僚馬	×		×		
オオマエジョウヨウ 大前 翔陽	14-21	21-19		1-1	2
ハヤシ マナ 林 真奈	×	○			

# 5年 ダブルス 予選リーグ No. 1

1組	池田	大垣静里	池田 オープン	勝敗	順位
ノハラ マユカ 野原 方由佳	/	21-10	21-6	2-0	1
クボタ アミ 久保田 晏未		○	○		
オオノ モモカ 大野 桃花		10-21	21-6	1-1	2
シモコヤ コトミ 下小屋 琴美		×	○		
ナルセ チヒロ 成瀬 千優	6-21	6-21		0-2	3
シモジマカホ 下嶋 花歩	×	×			

3組	黒野	神戸	大垣東	勝敗	順位
ミヤベ モモカ 宮部 桃佳	/	21-14	21-15	2-0	1
インガイリ サ 磯貝 璃沙		○	○		
カノウ サキホ 加納 小希帆		14-21	16-21	0-2	3
ミンダ ヨシタ 吉田 このみ		×	×		
イケダ ミユ 池田 美優	15-21	21-16		1-1	2
カカミ イクミ 各務 幾美	×	○			

5組	各務原	大垣中川	真正	勝敗	順位
テラシマアユミ 寺島 鮎美	/	21-11	21-10	2-0	1
カワシマ ヒトミ 川嶋 ひとみ		○	○		
マツモト コウキ 松本 洸樹		11-21	21-10	1-1	2
ムラキタ アキハ 村北 明葉		×	○		
ハラ アカリ 原 朱里	10-21	10-21		0-2	3
ホリ サヤネ 堀 紗矢音	×	×			

7組	大垣静里	神戸	大垣中川	勝敗	順位
ヤマナカケンタロウ 山中 健太郎	/	21-8	21-9	2-0	1
タカギ リョウタ 高木 涼太		○	○		
タカダ エナミ 高田 泳渚夢		8-21	21-17	1-1	2
カワセ リンナ 川瀬 琳奈		×	○		
シバタ アミ 柴田 彩未	9-21	17-21		0-2	3
スギモト ミズキ 杉本 みずき	×	×			

9組	揖斐川	日置江	岐南	勝敗	順位
ミスノ アカリ 水野 朱理	/	21-13	21-16	2-0	1
シミズ スズカ 清水 紗花		○	○		
サカイダ アヤノ 坂井田 朱乃		13-21	21-16	1-1	2
フルザワ アヤカ 古澤 礼蘭		×	○		
サトウ アヤネ 佐藤 絢音	16-21	16-21		0-2	3
オオグチ ユアイ 大口 夕愛	×	×			

11組	大垣東 オープン	大垣北	大野 オープン	勝敗	順位
ナワ ミレイ 名和 美麗	/	21-6	-	-	2
タカハシヨシノ 高橋 佳乃		×			
キンシタ マホ 木下 真歩		6-21	21-6	2-0	1
ツネカワ ユズカ 恒川 ゆず香		○	○		
クワハラ 桑原 あずみ	-	6-21	-	2	
ヤマダ ジュリ 山田 珠里		×			

2組	大野	徹明	精華	勝敗	順位
モリタ ケイ 森田 景	/	21-14	21-11	2-0	1
ハヤシ アユカ 林 鮎花		○	○		
ササキ コノミ 佐々木 このみ		14-21	21-13	1-1	2
ヤマモト ホノカ 山本 萌佳		×	○		
ユハラ キョウカ 柚原 杏圭	11-21	13-21		0-2	3
タグチ ヒロミ 田口 広美	×	×			

4組	羽島	日置江	大垣静里	勝敗	順位
キンダ マナカ 岸田 愛加	/	21-14	21-11	2-0	1
ナワ ミズキ 名和 瑞希		○	○		
ウメダ ムユ 梅田 真由		14-21	22-20	1-1	2
ハセガワ ヒメカ 長谷川 妃佳		×	○		
ハヤノ ユリカ 早野 有里加	11-21	20-22		0-2	3
ヤスフクヨシノ 安福 淑乃	×	×			

6組	神戸	川島	垂井	勝敗	順位
カワセ モモナ 川瀬 桃菜	/	21-11	21-8	2-0	1
オオゾノ アヤカ 大園 彩華		○	○		
フジタ トモコ 藤田 朋子		11-21	21-16	1-1	2
カネコ アヤカ 金子 彩香		×	○		
オオイ アイム 大井 愛夢	8-21	16-21		0-2	3
タガ ユマ 多賀 由真	×	×			

8組	真正	池田	大垣安井	勝敗	順位
ナンヤ マリカ 南谷 菜里香	/	21-10	21-9	2-0	1
スギヤマユウリ 杉山 由莉		○	○		
オオタ モエ 太田 百映		10-21	19-21	0-2	3
クボタ レマ 窪田 伶麻		×	×		
オオハシユウヤ 大橋 祐哉	9-21	21-19		1-1	2
ナカノ シュン 中野 舜斗	×	○			

10組	笠松	池田・揖斐川	神戸	勝敗	順位
タケモト リン 竹本 凜	/	21-12	21-7	2-0	1
ワカムラチ ナ 若村 知那		○	○		
タチカワ ミイナ 立川 弥奈		12-21	21-14	1-1	2
フジハラ ムユ 藤原 麻祐		×	○		
ヒロセ カズキ 広瀬 和紀	7-21	14-21		0-2	3
イヌマ ヒロト 飯沼 大翔	×	×			

12組	下羽栗	日置江	大垣静里	勝敗	順位
カノウ リナ 加藤 里奈	/	21-17	21-6	2-0	1
カノウ リサ 加藤 莉沙		○	○		
カノウ リョ 加藤 梨瑚		17-21	21-12	1-1	2
ハラ アンナ 原 杏奈		×	○		
ミツ くるみ 三輪 くるみ	6-21	12-21		0-2	3
サクライ ナナミ 桜井 七海	×	×			

## 5年 ダブルス 予選リーグ No. 2

13組	大垣静里	大垣中川	神戸	勝敗	順位	
ミヤガワユイナ 宮川 結名	/	21-11	21-16	2-0	1	
クニタ ソラ 栗田 青空		○	○			
ナカヤマ カナコ 中山 加奈子		11-21		15-21	0-2	3
ハセガワ トモコ 長谷川 智子		×		×		
シンタク ユキナ 新徳 優起奈		16-21	21-15		1-1	2
ヨシカワ ハルカ 吉川 遥華		×	○			

15組	羽島	大垣北	池田	勝敗	順位	
ハヤシヒカル 林 輝	/	21-18	21-13	2-0	1	
ノダ ユウエイ 野田 侑聖		○	○			
タガワ サクラ 田川 さくら		18-21		21-10	1-1	2
ナガサワ マルノ 永澤 万留乃		×		○		
カワセ アスカ 河瀬 明日香		13-21	10-21		0-2	3
ヤマシロカノ 山代 香乃		×	×			

17組	上宝	本巣JBC	岐阜西	勝敗	順位	
サノ アヤネ 佐野 絢音	/	21-14	21-17	2-0	1	
ニシノ ひなた		○	○			
トクヒサ アユム 徳久 歩夢		14-21		25-24	1-1	2
ムトウ コウセイ 武藤 功成		×		○		
イツカ ヒロシ 石塚 博		17-21	24-25		0-2	3
コバヤシジュンキ 小林 舜生		×	×			

19組	川島	岐南	大垣東	勝敗	順位	
アオキ ミレイ 青木 心玲	/	21-7	21-15	2-0	1	
オザキ ユカ 尾関 柚香		○	○			
クサヤ アカネ 葛谷 朱音		7-21		18-21	0-2	3
アリヨシ リサコ 有吉 里彩子		×		×		
ホンダ テツヤ 本田 哲也		15-21	21-18		1-1	2
ワタナベシュンスケ 渡部 俊之輔		×	○			

21組	下羽栗	日置江	垂井	勝敗	順位	
ツツキ ナナ 都築 奈々	/	21-17	21-14	2-0	1	
コクブン アカリ 國分 茜里		○	○			
オオヒラマナ 大平 茉奈		17-21		21-16	1-1	2
ゴウ マダカ 後藤 円佳		×		○		
タワダ コウヨウ 多和田 光葉		14-21	16-21		0-2	3
ワタナベ リュウト 渡辺 竜叶		×	×			

23組	真正	各務原	大垣北 オープン	勝敗	順位	
スギヤマモモコ 杉山 萌々子	/	17-21	21-6	1-1	2	
マルヤマカナ 丸山 花奈		×	×			
ナガモリハルカ 永森 遙		21-17		21-6	2-0	1
ハタケヤマワカナ 畠山 和佳奈		○		○		
ヤマモト ユイ 山本 結惟		6-21	6-21		0-2	3
オープン		×	×			

14組	大垣東	真正	島	勝敗	順位	
フジワラ ミナミ 藤原 未奈実	/	21-8	21-11	2-0	1	
マツモト カノ 松本 佳納		○	○			
ツボウチユウナ 坪内 夕奈		8-21		21-10	1-1	2
オオニシ ミカ 大西 美佳		×		○		
ミヤタ ハルナ 宮田 陽菜		11-21	10-21		0-2	3
イサカ リナコ 井坂 莉那子		×	×			

16組	池田	大野	はぎわら	勝敗	順位	
マツオカシュント 松岡 駿斗	/	21-15	21-15	2-0	1	
クニエダヒロツグ 国枝 弘嗣		○	○			
キノムラ マオ 木之村 麻生		15-21		21-11	1-1	2
タキザワ リン 滝澤 凜		×		○		
タナカ マヒロ 田中 麻裕		15-21	11-21		0-2	3
ナイキ ネナ 内木 寧那		×	×			

18組	垂井	島	黒野	勝敗	順位	
タナカ ヨシノ 田中 愛乃	/	21-9	15-21	1-1	2	
国広 歌音		○	×			
ツチダ チナツ 土田 千夏		9-21		9-21	0-2	3
シミズ ナオ 清水 菜生		×		×		
マツノ アカリ 松野 朱里		21-15	21-9		2-0	1
トメダ チナミ 留田 千奈未		○	○			

20組	大垣安井	大垣中川 オープン	神戸 オープン	勝敗	順位	
ミワ オトイ 三輪 音巴	/	21-6	21-6	2-0	1	
ニノミヤ 二宮 ひかる		○	○			
ムラキタ スズハ 村北 涼葉		6-21		-	-	2
マブチ リカ 馬淵 里佳		×				
タケナカチナツ 竹中 千夏都		6-21	-		-	2
タケナカ リンナ 竹中 琳菜		×				

22組	大野	リバース	大垣安井	勝敗	順位	
ホンカワ コウキ 細川 光輝	/	21-19	21-14	2-0	1	
スギウラ ケイジュ 杉浦 佳樹		○	○			
ヨシハラソウ 吉原 颯		19-21		21-9	1-1	2
クロキ コウタ 黒木 暉汰		×		○		
ヤナセ リサ 柳瀬 李咲		14-21	9-21		0-2	3
イカミ 伊神 あみ		×	×			

24組	大垣静里	笠松	神戸	勝敗	順位	
ハマザキリオ 浜崎 莉緒	/	21-18	21-10	2-0	1	
ナカムラ 中村 いろは		○	○			
イトウ ユウ 伊藤 優		18-21		21-12	1-1	2
ヨシハラアオイ 吉原 碧		×		○		
ショウリキ エミカ 正力 笑夏		10-21	12-21		0-2	3
ホソノ キアン 細野 妃杏		×	×			

## 4年 ダブルス 予選リーグ No. 1

1組	各務原	岐阜西	池田 オープン	勝敗	順位
ハヤノ ケイジ 早野 敬司	/	22-20	21-6	2-0	1
コジマ トモヤ 小島 知也		○	○		
カウ ヒトシ 加藤 人志	20-22	/	21-6	1-1	2
インガミ フタ 石神 文太	×		○		
マツバラ 松原 あみ	6-21	6-21	/	0-2	3
クボタ アカリ 久保田 明里	×	×			

3組	岐南	大垣静里	大垣安井	勝敗	順位
タカミ アヤカ 高見 彩加	/	21-8	21-18	2-0	1
クラミ キホウ 倉富 希宝		○	○		
ヒビ コ ハル 日比 心春	8-21	/	10-21	0-2	3
フルセ ミク 古瀬 美玖	×		×		
ミズタニ コリ 水谷 くりす	18-21	21-10	/	1-1	2
コンドウ カズホ 近藤 和歩	×	○			

5組	黒野	神戸	島	勝敗	順位
タカスキ ミキ 高杉 美希	/	12-21	14-21	0-2	3
ウスイ ミサキ 臼井 美沙紀		×	×		
タカサキ マナ 高崎 愛	21-12	/	15-21	1-1	2
カニ アヤナ 可兒 采奈	○		×		
フジタ モモカ 藤田 桃果	21-14	21-15	/	2-0	1
オオボラ サト 大洞 慧	○	○			

7組	大垣中川	羽島	神戸	勝敗	順位
スギハラ リウキ 杉原 龍希	/	21-19	21-14	2-0	1
シミ タイト 三島 汰斗		○	○		
カワアイカ ツキ 河合 香月	19-21	/	21-11	1-1	2
カミヤ モモコ 神谷 桃子	×		○		
サエキ ハルナ 佐伯 遥菜	14-21	11-21	/	0-2	3
カワイ ユウナ 河合 優菜	×	×			

9組	精華	大垣東	笠松	勝敗	順位
ミ オ タニ ナツミ 見尾谷 捺美	/	21-12	21-10	2-0	1
コンドウ カナコ 近藤 加奈子		○	○		
アカオ ミフ 赤尾 美和	12-21	/	20-22	0-2	3
アサノ ミ 浅野 美梨	×		×		
イワハシズ 岩橋 鈴	10-21	22-20	/	1-1	2
イワコシ サナ 岩越 咲菜	×	○			

11組	日置江 オープン	島	真正 オープン	勝敗	順位
カウ チ カホ 加藤 千花歩	/	6-21	-	2-0	1
ホリベ ミオ 堀部 未桜		○			
コンドウ アヤノ 近藤 彩乃	21-6	/	21-6	-	2
オンダ サヤカ 恩田 沙佳	×		○		
マグサ チヒロ 麻草 千央	-	6-21	/	-	2
オオニシ ミカ 大西 美佳		×			

2組	柳津	垂井	真正	勝敗	順位
ミヤザキ ト 宮崎 叶羽	/	21-13	19-21	1-1	2
テルイ ナホ 照井 菜穂		○	×		
シミズ アイ 清水 愛	13-21	/	9-21	0-2	3
ヒビ サキ 日比 咲希	×		×		
キタガワ ハルキ 北川 遥希	21-19	21-9	/	2-0	1
キノ ミライ 古野 未来	○	○			

4組	川島	日置江	大垣東	勝敗	順位
カワサキ ユウカ 川崎 優香	/	21-19	16-21	1-1	2
スズキ リコ 鈴木 梨瑚		○	×		
ババ ユカリ 馬場 優香理	19-21	/	18-21	0-2	3
ヒラタ ハルナ 平田 春菜	×		×		
オオイシ リコ 大石 里香	21-16	21-18	/	2-0	1
カワヤ ユミ 川瀬 由実	○	○			

6組	揖斐川	真正	大垣北	勝敗	順位
カワイ コウユウ 河合 功勇	/	21-12	21-19	2-0	1
ナイトウ ユウカ 内藤 優花		○	○		
シバ ナツキ 柴田 菜月	12-21	/	21-18	1-1	2
ムラセ カホ 村瀬 加帆	×		○		
ヤマダ ユウキ 山田 悠貴	19-21	18-21	/	0-2	3
ヤマムラ タクヤ 山村 拓哉	×	×			

8組	大垣静里	池田	各務原	勝敗	順位
ヤギ ハルカ 八木 遙	/	21-16	21-16	2-0	1
アイザキホ ノカ 相崎 帆香		○	○		
ナカイ まや 中井 まや	16-21	/	21-11	1-1	2
オオニシ カナエ 大西 花苗	×		○		
ナカシマ ハルカ 中島 遥香	16-21	11-21	/	0-2	3
ハヤシノ ア 林 希愛	×	×			

10組	神戸	徹明 オープン	大野	勝敗	順位
タミヤ モモハ 田宮 百葉	/	21-6	21-13	2-0	1
スミトモ ヒビキ 住友 響		○	○		
ササキ 佐々木このみ	6-21	/	6-21	0-2	3
ヤマモト 山本 ほのか	×		×		
セコグチ ミホシ 世古口 美星	13-21	21-6	/	1-1	2
モリモト ミズキ 森本 美月	×	○			

## 4年 ダブルス 予選リーグ No. 2

12組	Kojima	各務原	大垣静里 オープン	勝敗	順位
ツツイ ソラ 筒井 奏嵐	/	17-21	21-6	1-1	2
カワセ マコ 川瀬 真子		×	○		
ナカシマナカ 中島 愛香		21-17	21-6	2-0	1
ハヤシ コノ 林 香好	○		○		
ヨコヤマレ マ 横山 礼舞	6-21	6-21	/	0-2	3
キトウ リン 鬼頭 凜	×	×			

14組	大垣東	徹明	揖斐川	勝敗	順位
タカハシヒカル 高橋 光	/	21-8	21-10	2-0	1
ミヤザワリョウ 宮澤 諒		○	○		
ナイトウ ユウ 内藤 佑香		8-21		18-21	0-2
ナカツジトモカ 中辻 巴伽	×		×		
フジワラ 藤原 らん	10-21	21-18	/	1-1	2
ツチヤ アサ 土屋 彩花	×	○			

16組	羽島	精華	大垣中川	勝敗	順位
クリモト アサ 栗本 青依	/	21-13	21-9	2-0	1
ヨコヤマカナ 横山 侃来		○	○		
フナバ リナ 船場 莉奈		13-21		18-21	0-2
オオクラマナミ 大蔵 真奈美	×		×		
ヤマネ マユ 山根 茉優	9-21	21-18	/	1-1	2
ヤナセ シュウゴ 柳瀬 柊吾	×	○			

18組	大垣北	精華	岐南	勝敗	順位
シチ ユウナ 志知 柚奈	/	21-14	21-11	2-0	1
シチ ユリナ 志知 夕里菜		○	○		
ヤノ ソウイチロウ 矢野 颯一郎		14-21		14-21	0-2
ナガヤ ショウタロウ 長屋 将太郎	×		×		
カスガイ モモカ 春日井 桃果	11-21	21-14	/	1-1	2
タガシラ ミク 田頭 未久	×	○			

20組	真正	大野	池田	勝敗	順位
オオニシサナ 大西 紗菜	/	21-9	21-11	2-0	1
オオサワミ レイ 大澤 実侖		○	○		
クボタ ミク 久保田 美空		9-21		18-21	0-2
シミス 玉子 清水 玉萌愛	×		×		
カワムラ ジュキ 河村 樹希	11-21	21-18	/	1-1	2
ナルセ ユウト 成瀬 悠人	×	○			

13組	リバース	真正	神戸	勝敗	順位
ナカシマシュウマ 中島 秀馬	/	21-17	21-16	2-0	1
オオタ ショウ 太田 昇		○	○		
クリハラ アンナ 栗原 杏菜		17-21		21-14	1-1
オオニシミナ 大西 美奈	×		○		
タカハシ リナ 高橋 理那	16-21	14-21	/	0-2	3
タカハシ カエデ 高橋 楓	×	×			

15組	池田	日置江	岐南	勝敗	順位
ナルセ マコト 成瀬 真瞳	/	21-11	21-10	2-0	1
タケナカリ キ 竹中 理葵		○	○		
テラジマ キリ 寺島 希莉		11-21		22-20	1-1
ハツトリ アカ 服部 明香里	×		○		
キマタ ネイロ 木全 音彩	10-21	20-22	/	0-2	3
タギ アヤナ 高木 彩那	×	×			

17組	各務原	大垣東	神戸	勝敗	順位
イナガキ ワカナ 稲垣 和可菜	/	21-14	21-8	2-0	1
カワグチ ミユ 川口 実結		○	○		
カワイ ミユウ 河合 美憂		14-21		21-19	1-1
ヤマグチキョウネ 山口 響音	×		○		
マツオ ナオリ 松尾 尚典	8-21	19-21	/	0-2	3
フセ ケイタ 布施 慧大	×	×			

19組	島	大垣静里	はぎわら	勝敗	順位
ウノ リョウマ 宇野 綾馬	/	20-22	12-21	0-2	3
ムラヤマ エイジ 村山 毅磁		×	×		
ヒロセ コナツ 廣瀬 小夏		22-20		12-21	1-1
キトウ リン 鬼頭 凜	○		×		
オオマエナチ カ 大前 那智佳	21-21	21-12	/	2-0	1
ナカガワユナ 中川 結菜	○	○			

21組	大垣安井	柳津	揖斐川 オープン	勝敗	順位
フジガキリコ 藤垣 理子	/	21-11	21-6	2-0	1
タケヤマモモカ 武山 桃花		○	○		
ワタナベユウ 渡邊 悠		11-21		21-6	1-1
ホンカワ オヒ 細川 乙姫	×		○		
キド コウキ 木戸 康暉	6-21	6-21	/	0-2	3
カワイ コウウ 河合 功勇	×	×			

### 3年 ダブルス 予選リーグ No. 1

1組	垂井	神戸	池田 オープン	勝敗	順位
フカヤマ ヒマリ 若山 比真莉	/	21-11	21-6	2-0	1
タナカ ユウマ 田中 佑磨		○	○		
タナセ ハツキ 棚瀬 葉月		11-21	21-6	1-1	2
ナガヤ ユミ 長屋 有美		×	○		
ナカイ マヤ 中井 まや		6-21	6-21	0-2	3
オオニシ カナエ 大西 花苗		×	×		

3組	大垣中川	大垣静里	神戸	勝敗	順位
ヤマダ ユウ 山田 悠	/	21-8	21-8	2-0	1
アンドウ シンイチ 安藤 心一		○	○		
ハヤノ ユウト 早野 有登		8-21	17-21	0-2	3
ヒロセ コノハ 廣瀬 心乃		×	×		
タナセ アユミ 棚瀬 愛弓		8-21	21-17	1-1	2
ヒライ オトハ 平井 音羽		×	○		

5組	池田 オープン	茜部	川島	勝敗	順位
マツオカ リュウト 松岡 琉斗	/	6-21	6-21	0-2	3
オオタ キョウスケ 太田 匡亮		×	×		
タガワ カエノ 田川 楓乃		21-6	16-21	1-1	2
タガワ マヒロ 田川 マヒロ		○	×		
トミ モモカ 富 萌々香		21-6	21-16	2-0	1
ノダ ミオ 野田 弥央		○	○		

7組	Kojima	本巢	神戸	勝敗	順位
クワツボ ハナ 桑坪 華	/	20-22	21-11	1-1	2
ハマ ホノ 濱 帆望		×	○		
イシハラナギサ 石原 凧紗		22-20	21-15	2-0	1
ナカイ サラサ 仲井 更紗		○	○		
イイヌマ ユウキ 飯沼 祐貴		11-21	15-21	0-2	3
オオバ ミユ 大場 未夢		×	×		

9組	大垣北	上宝	垂井	勝敗	順位
キノシタ ミユ 木下 美結	/	21-16	21-13	2-0	1
タカワ ミイナ 元川 明唯奈		○	○		
イケダ サキ 池田 紗葵		16-21	21-16	1-1	2
ニシノ ユウキ 西野 友稀		×	○		
カワサキユウキ 川崎 友規		13-21	16-21	0-2	3
フジカトモヤ 藤塚 智哉		×	×		

2組	大垣安井	大垣北	神戸	勝敗	順位
ナカムラマチ 中村 真千	/	22-20	21-9	2-0	1
アサムラサキ 浅村 紗希		○	○		
スギヤマ コトネ 杉山 琴音		20-22	23-21	1-1	2
ホノ ナギサ 細野 凧咲		×	○		
イチノキ アオイ 市ノ木 葵衣		9-21	21-23	0-2	3
オオヒラハルナ 大平 暖奈		×	×		

4組	大野	池田	島	勝敗	順位
オオサキ リズム 大崎 響	/	16-21	19-21	0-2	3
ホソカワ ダイチ 細川 大地		×	×		
オオタ ココ 太田 光虹		21-16	19-21	1-1	2
アオキ レナ 青木 玲奈		○	×		
ヤジマ メイ 矢島 芽依		21-19	21-19	2-0	1
コンドウ リノ 近藤 梨乃		○	○		

6組	各務原	大垣静里	池田	勝敗	順位
イトウ ミサキ 伊藤 海咲	/	22-20	21-17	2-0	1
ミヤタ ヒかる 宮田 ひかる		○	○		
ツジ ミサキ 辻 美咲		20-22	21-16	1-1	2
オノダ ヒナ子 恩田 日菜子		×	○		
オガワ ユナ 小川 友菜		17-21	16-21	0-2	3
タケナカユナ 竹中 結菜		×	×		

8組	高山	池田	日置江	勝敗	順位
ウツボ リキツ 打保 リキツ	/	21-13	21-8	2-0	1
ヤジマ ヤスオ 矢島 泰雄		○	○		
ヒダイ ユリ 比田井 友里		13-21	21-8	1-1	2
ワタナベサラ 渡部 沙良		×	○		
サカキバラ マイ 榊原 真愛		8-21	8-21	0-2	3
アサイ オウスケ 浅井 応介		×	×		



### 3年 ダブルス 予選リーグ No. 2

10組	大垣静里	池田	神戸	勝敗	順位	
ミヤガワレナ 宮川 怜夏	/	21-17	21-15	2-0	1	
タナカ ナエ 田中 菜笑		○	○			
ハセガワ リオ 長谷川 里緒		17-21		21-7	1-1	2
ヒラモト 平本 ちあり		×		○		
ハガ 琴美 羽賀 琴美		15-21	7-21		0-2	3
シマヅリ 島尻 乙羽		×	×			

12組	大野	大垣中川	神戸	勝敗	順位	
オオイワ リョウ 大岩 凌	/	21-15	21-17	2-0	1	
カノウ ツバサ 加納 飛翔		○	○			
マツモト マコト 松本 真		15-21		21-10	1-1	2
イナガワ ユウヤ 稲川 裕也		×		○		
ツノ オ 津野 美緒		17-21	10-21		0-2	3
ヤマムラ カンナ 山村 葉菜		×	×			

14組	羽島	大垣静里	真正	勝敗	順位	
イワタ チナミ 岩田 千波	/	21-9	21-8	2-0	1	
ムラカミ ミク 村上 未空		○	○			
ヒビ ユウリ 日比 祐里		9-21		21-13	1-1	2
タニ サクラ 谷 咲花		×		○		
カワハラアコ 川原 亜湖		8-21	13-21		0-2	3
シバザキサヤ 柴崎 沙彩		×	×			

16組	神戸	下羽栗	川島	勝敗	順位	
ゴトウ マコ 後藤 真	/	17-21	21-19	1-1	2	
ヨシカワ ミズキ 吉川 瑞希		×	○			
カウ チアキ 加藤 千晶		21-17		21-12	2-0	1
カウ チサト 加藤 千聖		○		○		
ツダ リノア 津田 璃音亜		19-21	12-21		0-2	3
サタケ テヒロ 佐竹 知弥		×	×			

11組	日置江	大垣北	島 オープン	勝敗	順位	
オオヒラ セイヤ 大平 聖弥	/	13-21	21-6	1-1	2	
イワタ ユキヒロ 岩田 志浩		×	○			
タガワ ハルナ 田川 遥菜		21-13		21-6	2-0	1
ミヤバ ユリナ 宮部 有里菜		○		○		
オンダ サヤカ 恩田 沙佳		6-21	6-21		0-2	3
コンドウ アキノ 近藤 彩乃		×	×			

13組	大垣安井	茜部	はぎわら	勝敗	順位	
オオサコ トシサ 大迫 稔央	/	21-10	21-15	2-0	1	
タカハシ レイ 高橋 怜也		○	○			
タガワ ケイゴウ 田川 圭昂		10-21		18-21	0-2	3
イド ヒロミ 井戸 大海		×		×		
ナカガワ サカ 中川 紗歌		15-21	21-18		1-1	2
タナカ アズミ 田中 愛純		×	○			

15組	多治見	精華	茜部	勝敗	順位	
ワカオ ケイタ 若尾 慶太	/	15-21	18-21	0-2	3	
サカイ アオイ 酒井 あおい		×	×			
オノ ユウナ 小野 優奈		21-15		15-21	1-1	2
コンドウ アン 近藤 アン		○		×		
イド ナツミ 井戸 捺海		21-18	21-15		2-0	1
カニ ミユキ 可児 美雪		○	○			

17組	池田	大野	大垣中川	勝敗	順位	
カノウ アイナ 加納 愛菜	/	21-8	21-13	2-0	1	
コマキ ミサキ 駒月 美咲		○	○			
セキノ ユイカ 関野 結香		8-21		14-21	0-2	3
タケナカ アンジュ 竹中 杏珠		×		×		
サトウ アヤミ 佐藤 綺海		13-21	21-14		1-1	2
タナカ ミイナ 田中 みいな		×	○			

## 2年 ダブルス 予選リーグ

1組	各務原	大垣安井	池田 オープン	勝敗	順位
ナガモリ カズキ 永森 一輝	/	21-19	21-6	2-0	1
ノダ ソウタ 野田 颯多		○	○		
ヨシダ シンタロウ 吉田 慎太郎		19-21	21-6	1-1	2
ホシカワ マナト 細川 真南斗		×	○		
マツバラ さや		6-21	21-6	0-2	3
ノハラ サエ 野原 紗		×	×		

3組	池田	岐南・池田 オープン	大垣東 オープン	勝敗	順位
マツバラ さや	/	21-6	21-6	2-0	1
ノハラ サエ 野原 紗英		○	○		
オオツカ ユウカ 大塚 夕楓		6-21	-	-	2
コマツキ ミサキ 駒月 美咲		×			
アサノ ヒロヤ 浅野 弘也		6-21	-	-	2
タカハシ ヒカル 高橋 光		×			

5組	高山	徹明	揖斐川	勝敗	順位
ハシモト コノア 橋本 胡々杏	/	21-8	21-9	2-0	1
ナガオカ あんず		○	○		
エンドウ ひかり		8-21	9-21	0-2	3
イトウ ユウリ 伊藤 優里		×	×		
フジハラ タクマ 藤原 巧磨		9-21	21-9	1-1	2
ミヤウチ コア 宮内 心綺		×	○		

7組	大垣安井	笠松	本巣 オープン	勝敗	順位
ミツ リョウ 三輪 莉瑚	/	21-19	21-6	2-0	1
イカシ ユウ 伊神 ゆう		○	○		
ワカムラ メイ 若村 芽映		19-21	21-6	1-1	2
ナカムラ ソウタ 中村 壮太		×	○		
トビサ ユウナ 徳久 友菜		6-21	6-21	0-2	3
オープン		×	×		

2組	黒野	笠松	岐南	勝敗	順位
タマキ リョウスケ 玉木 龍之介	/	21-13	17-21	1-1	2
シラキ ハヤト 白木 颯人		○	×		
スギモト マユウ 杉本 真優		13-21	14-21	0-2	3
ノダ ミサキ 野田 美咲		×	×		
タケシマ なつみ 竹島 なつみ		21-17	21-14	2-0	1
センゴク アンナ 仙石 杏奈		○	○		

4組	岐南	大垣中川	真正	勝敗	順位
タカハシ シュウゴ 高見 終伍	/	21-12	21-9	2-0	1
オオグチ コウ 大口 輝		○	○		
ヤマダ ミコト 山田 命		12-21	21-9	1-1	2
カワモト リナ 河本 里奈		×	○		
イケド ヒナ 池戸 白菜		9-21	9-21	0-2	3
スギヤマ ミズキ 杉山 瑞姫		×	×		

6組	大垣東	池田	大垣中川	勝敗	順位
イケダ サエ 池田 紗英	/	21-12	21-10	2-0	1
ワタナベ ソウジロウ 渡部 宗次郎		○	○		
シマダ ホノカ 島田 帆乃香		12-21	23-21	1-1	2
ニシムラ トキ 西村 元貴		×	○		
タナカ マユナ 田中 まゆな		10-21	21-23	0-2	3
シバタ ナオ 柴田 菜央		×	×		

## 1年 シングルス 予選リーグ

1組	各務原	徹明	川島	勝敗	順位
イナガキタクマ 稲垣 多玖磨		21-11 ○	21-16 ○	2-0	1
エサキリン 江崎 莉音	11-21 ×		13-21 ×	0-2	3
トミココキ 富 小倅	16-21 ×	21-13 ○		1-1	2

3組	川島	各務原	精華	勝敗	順位
ハヤシワカナ 林 和香那		20-22 ×	17-21 ×	0-2	3
セキヤナン 関谷 菜音	22-20 ○		12-21 ×	1-1	2
ミヤタリョウガ 宮田 凌牙	21-17 ○	21-12 ○		2-0	1

5組	大垣中川	川島	各務原	勝敗	順位
イナガワマイ 稲川 舞		13-21 ×	15-21 ×	0-2	3
スズキアツナ 鈴木 京那	21-13 ○		12-21 ×	1-1	2
ハヤノヒナカ 早野 日和香	21-15 ○	21-12 ○		2-0	1

2組	大垣安井	池田	垂井	勝敗	順位
タカハシキョウヤ 高橋 京也		21-16 ○	21-14 ○	2-0	1
カワセサヤ 河瀬 紗弥	16-21 ×		21-19 ○	1-1	2
カワサキコウスケ 川崎 光輔	14-21 ×	19-21 ×		0-2	3

4組	垂井	柳津	池田	勝敗	順位
タガユウト 多賀 悠人		11-21 ×	21-15 ○	1-1	2
カノウアリス 加藤 杏里紗	21-11 ○		21-15 ○	2-0	1
カワムラユナ 河村 諭奈	15-21 ×	15-21 ×		0-2	3

6組	池田	神戸	垂井	勝敗	順位
オオタクヨウスケ 太田 匡亮		19-21 ×	21-9 ○	1-1	2
マオトモリ 松尾 知典	21-19 ○		21-9 ○	2-0	1
タワダミズキ 多和田 瑞月	9-21 ×	9-21 ×		0-2	3

# 6年 決勝トーナメント

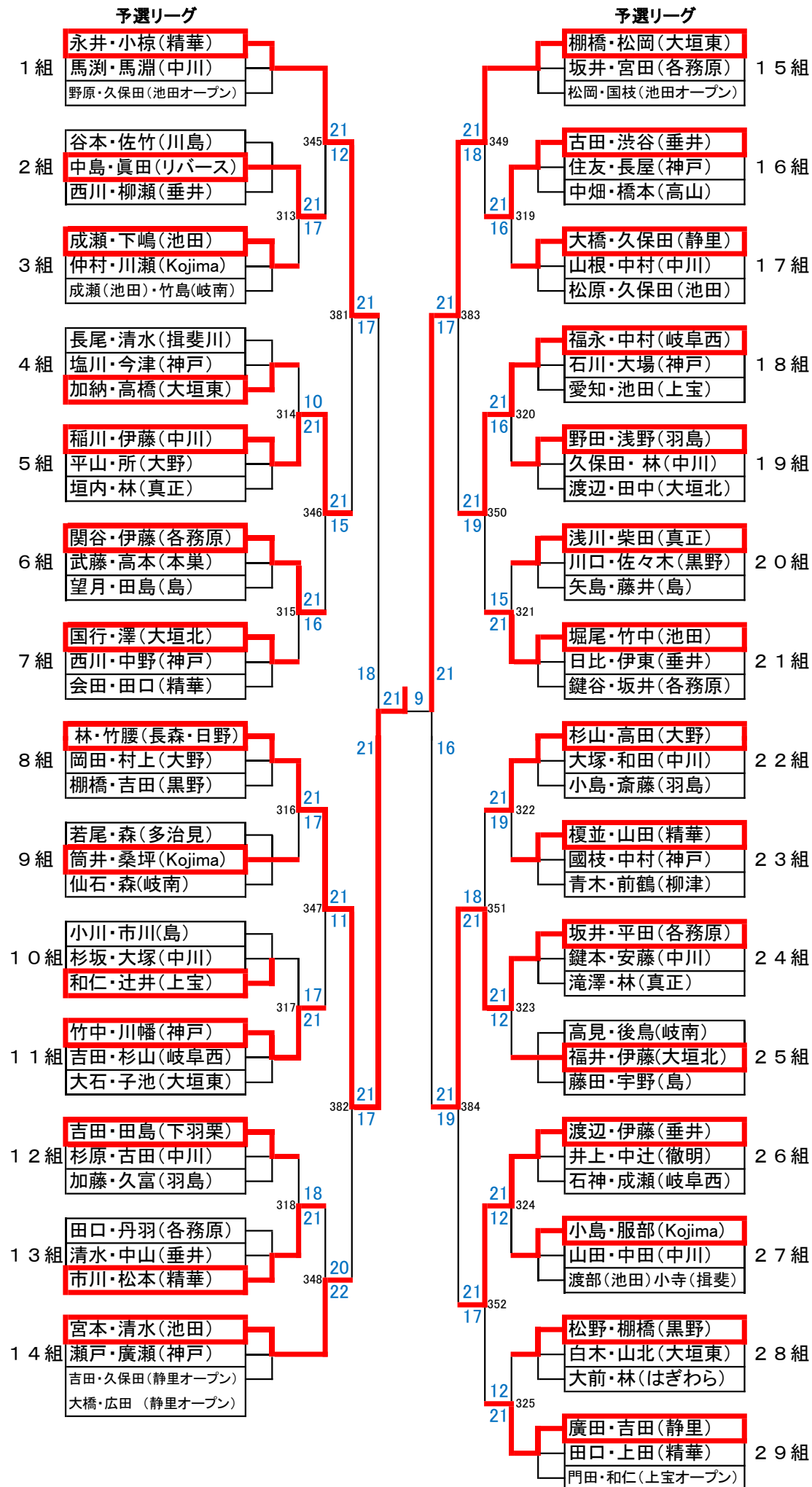

# 5年 決勝トーナメント

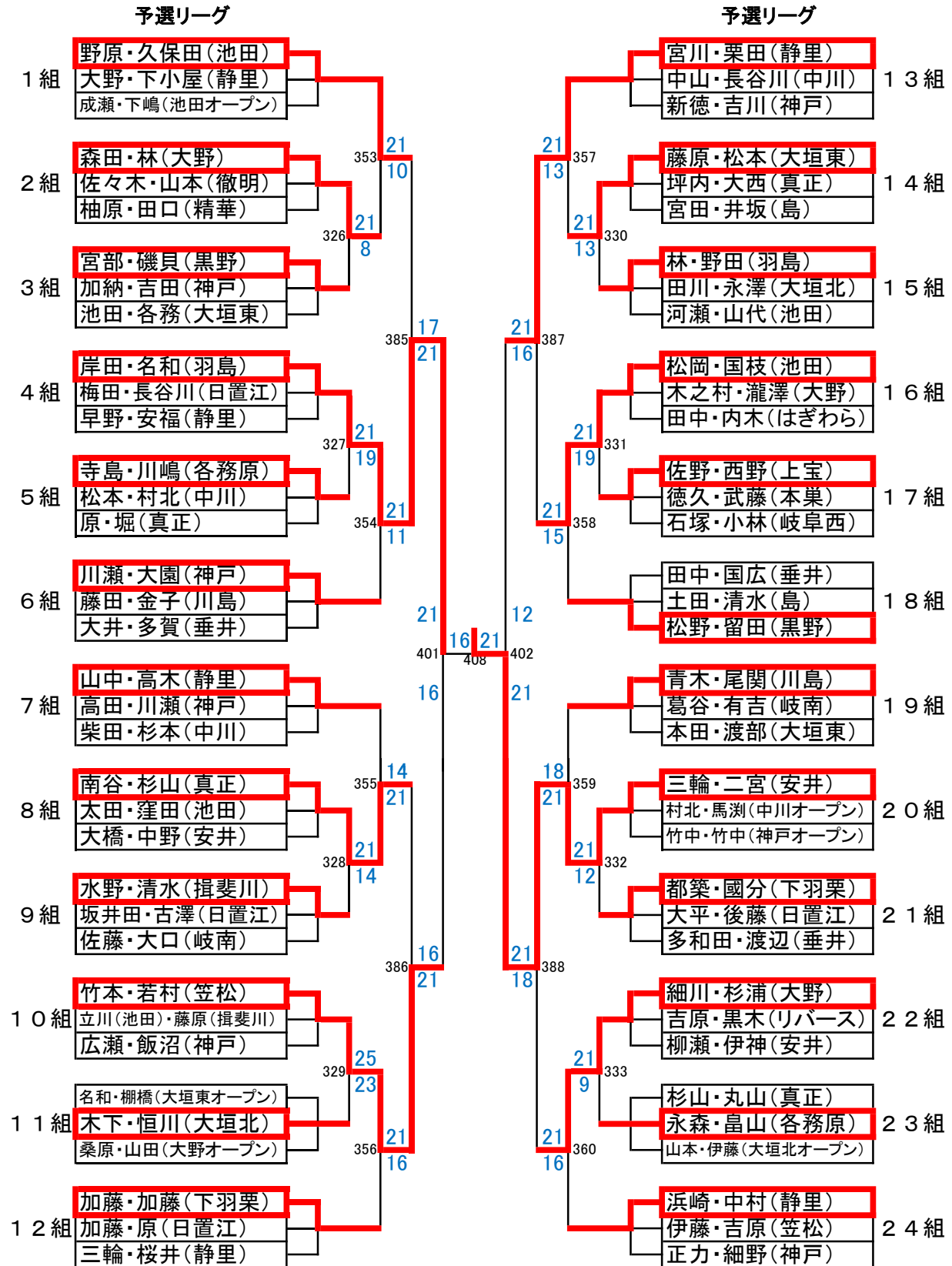

# 4年 決勝トーナメント

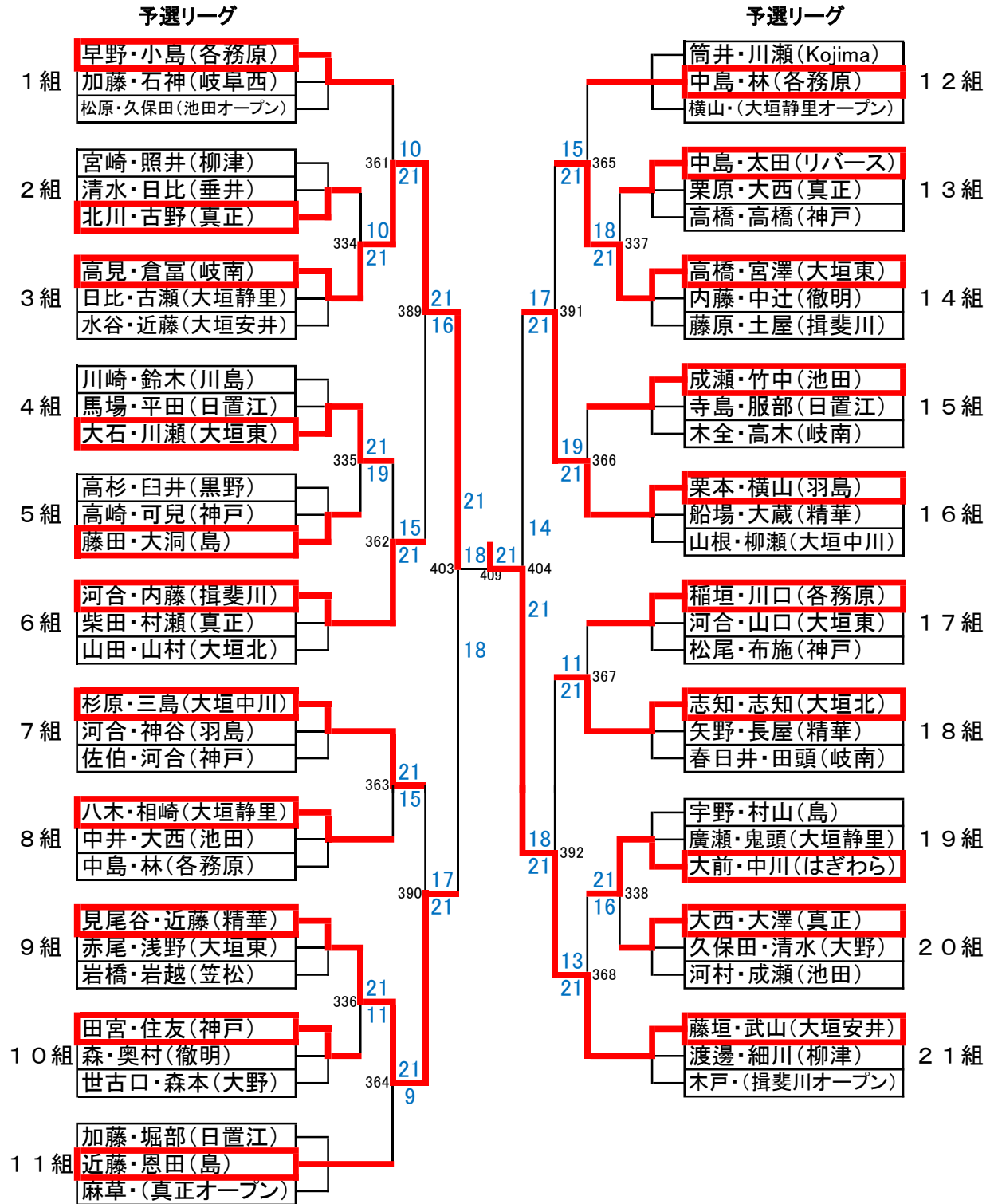

# 3年 決勝トーナメント

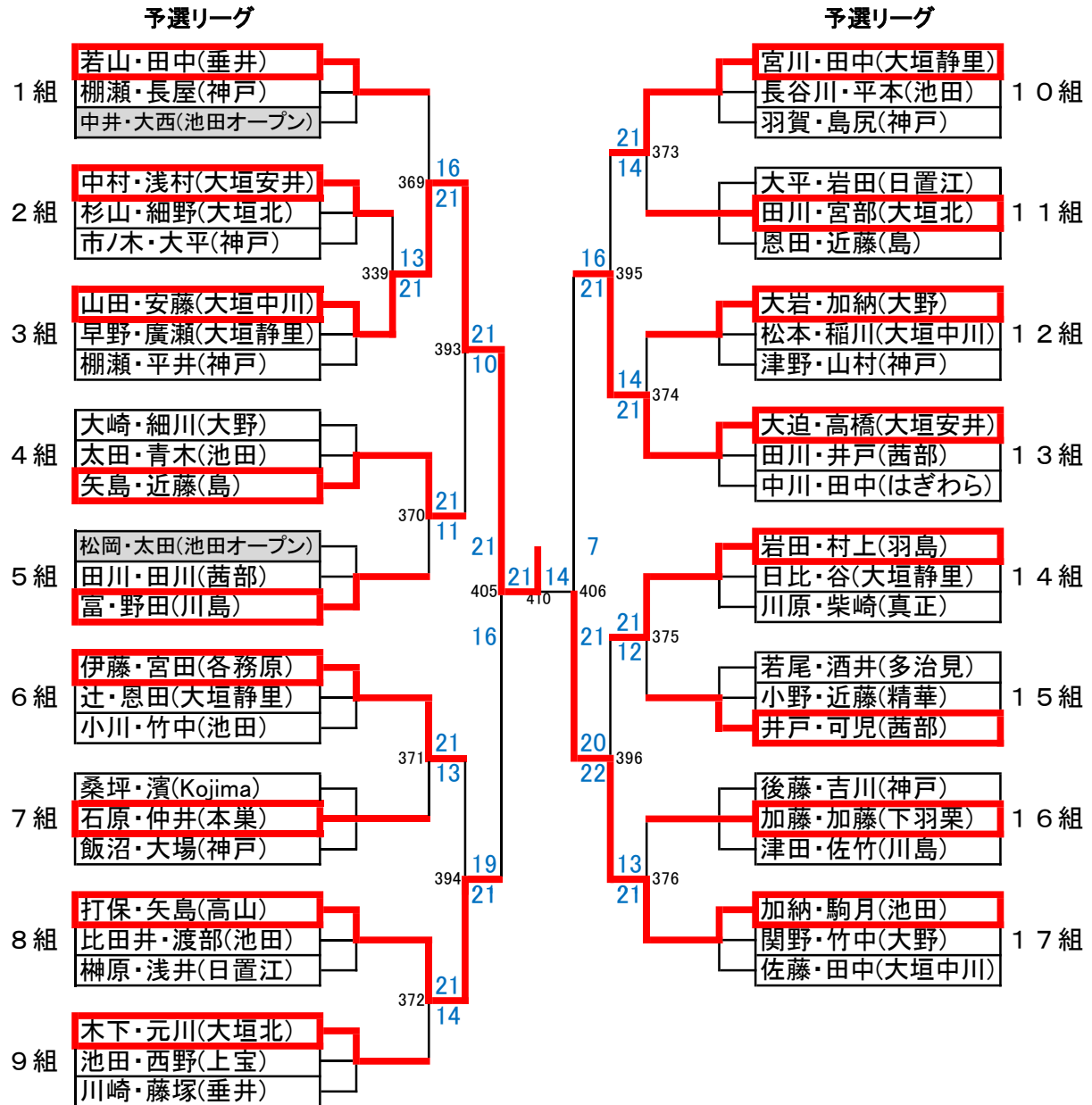

# 2年 決勝トーナメント

## 予選リーグ

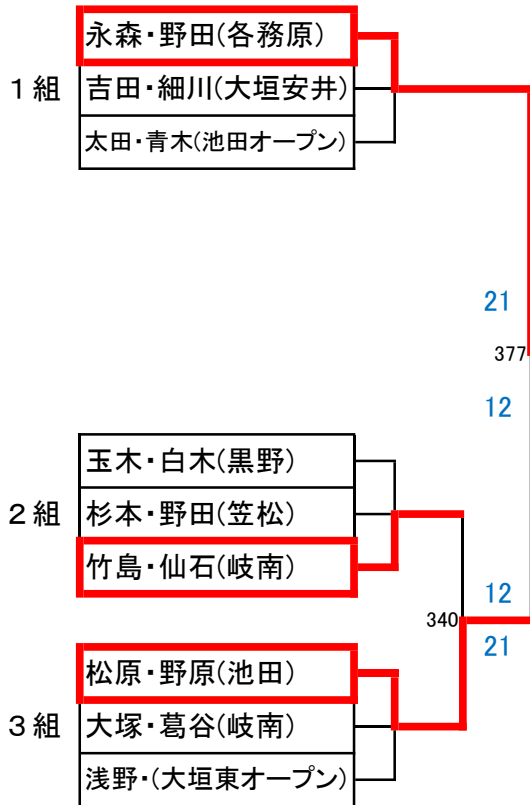

## 予選リーグ

