

試合結果

		1	2	3	3	敢闘賞
中学男子	シングルス	北村 元人 (はりーあっぷ)	石川 泰成 (勝山北部)	常塚 光 (城南)	堤 琢馬 (ベイシック)	①杉本陽太 (広野)
	ダブルス	佐野博一 田中大地 (勝山北部)	深井弘一 森大輔 (勝山南部)	近藤瞭太 平内幹太 (勝山中野)	葛葉朋彦 谷口雄祐 (陽明)	②丸山博也 澁木捷吏 (燕中)
中学女子	シングルス	山口 茜 (勝南中)	北上 詩歩 (小野Jr)	松田真利奈 (福井中)	鈴木 咲貴 (勝南中)	②近藤 未来 (はりーアッブ)
	ダブルス	上田優利愛 多田美貴子 (勝南中)	山内 亜紀 境 亜梨沙 (勝南中)	山内 理紗 宮本 真実 (チャマッシュ)	細川 葉 酒井 梢 (上市バド)	①金子美奈 内山千穂 (陽明中)
Aクラス	男子	①高井俊暢 (大野ジュニア)	①古賀文也 (スターキッズ磯部)	②中川正麻 (ジュニアスクール松山)	③寺嶋健太郎 (ベイシック)	①渡辺開 (木田ジュニア)
	女子	①諸田彩 (大垣北)	①中島朱音 (安永バドスクール)	①竹田春香 (川原)	③高野亜美 (安永バドスクール)	③藤本若菜 (敦賀)
Bクラス	男子	①清水康士郎 (大野ジュニア)	①村瀬康之介 (ウイスタリア)	①大林拓真 (平泉寺スポーツクラブ)	③酒井瑚大 (SGU)	④井上浩弥 (Dream)
	女子	①福島沙里奈 (高岡ジュニア)	③野口唯 (金井学園ジュニア)	①松本綾夏 (上市バドミントンスクール)	③前川亜未 (金井学園ジュニア)	②山口和紗 (鹿谷スポーツ少年団)
Cクラス	男子	永井 蛍 (松山ジュニアスクール)	農口 拓弥 (金井学園)	松村 諒 (鹿谷スポ少)	上田健志郎 (成器南スポ少)	②田中杏於 (村岡)
	女子	北浜 英 (松任ジュニア)	加藤彩音 (大垣北)	本田悠理 (OKジュニア)	万井梨乃 (育成ジュニア)	③東芽依 (高岡ジュニア)
Dクラス	男子	①中野崇人 長谷川貴士 (成器南スポーツ少年団)	④林貴光 内山智仁 (大野ジュニア)	⑤杉田竜基 田中翔大 (Dream)		
	女子	①大角ひかり 石丸彩乃 (安永バドスクール)	①山崎友愛 澤田望空 (大野ジュニア)	④柳原朱里 大屋春菜 (上市ジュニア)	①三屋美咲 坂井愛香 (成器南スポーツ少年団)	②山田紗夕理 西 怜奈 (万葉ドリーム)
Eクラス	男子	南茂蓮太 斉藤 楓 (成器南スポ少)	東 亮太 原田峻佑 (松山ジュニア)	道下凌我 山本柗平 (高岡ジュニア)	阿部文哉 細川貴弘 (SGU)	③近澤笙 中本亘治 (Dream)
	女子	木村葉梨奈 中村風月 (成器西バド)	村端菜央 内山実久 (大野ジュニア)	山田愛梨 藤原さくら (栗野南)	高山美月 堀 琴乃 (国府)	②中野沙羅 堀菜々夏 (成器南)
Fクラス	男子	仲谷昌真 古川 明 (立待BR)	河原広樹 佐藤佑樹 (Dream)	坂口元弥 宮前 陸 (咸新ジュニア)		
	女子	横山楓子 有馬里歩 (成器西バド)	水野合理 有尾明香 (大垣北)	藤田理世 松原美羽 (松任ジュニア)	吉田萌奈未 本田樹乃 (宝永バド)	②小林友理江 田中詩月 (村岡)

中学男子ダブルス上位(1・2位)トーナメント

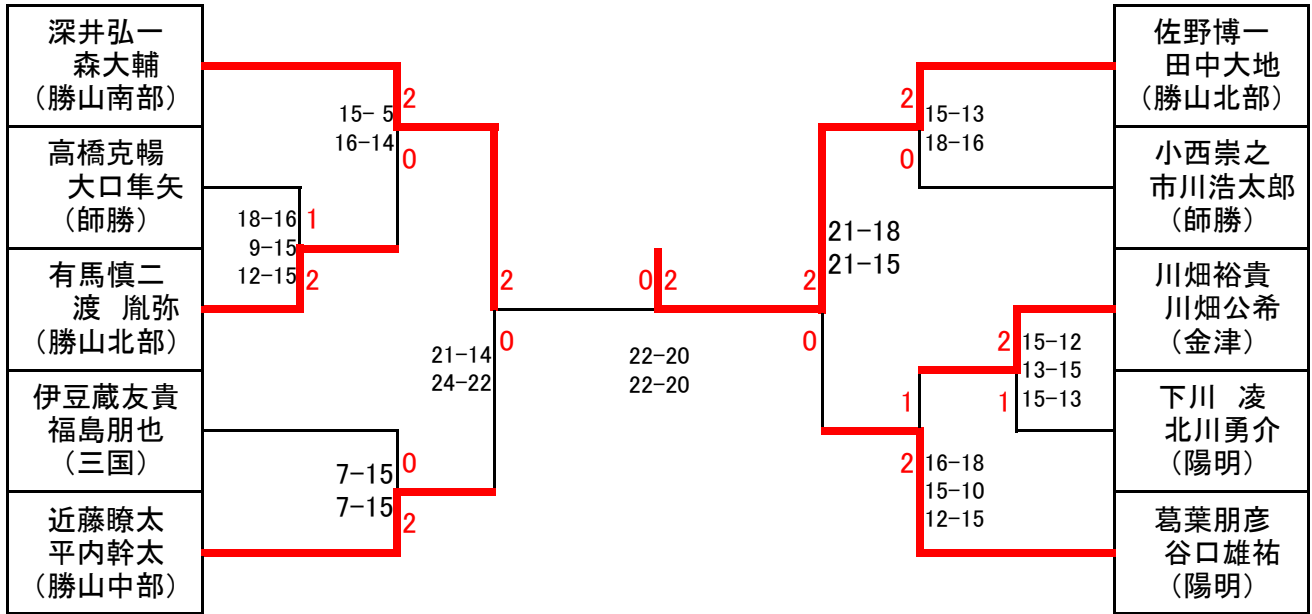

中学男子ダブルス下位(3位)トーナメント

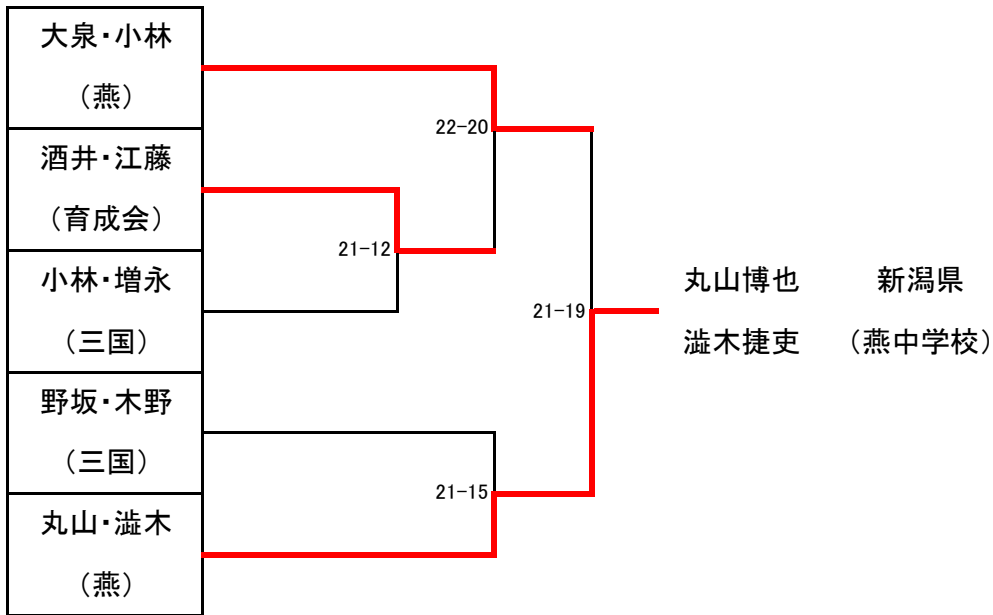

中学校女子シングルス下位(3・4位)トーナメント

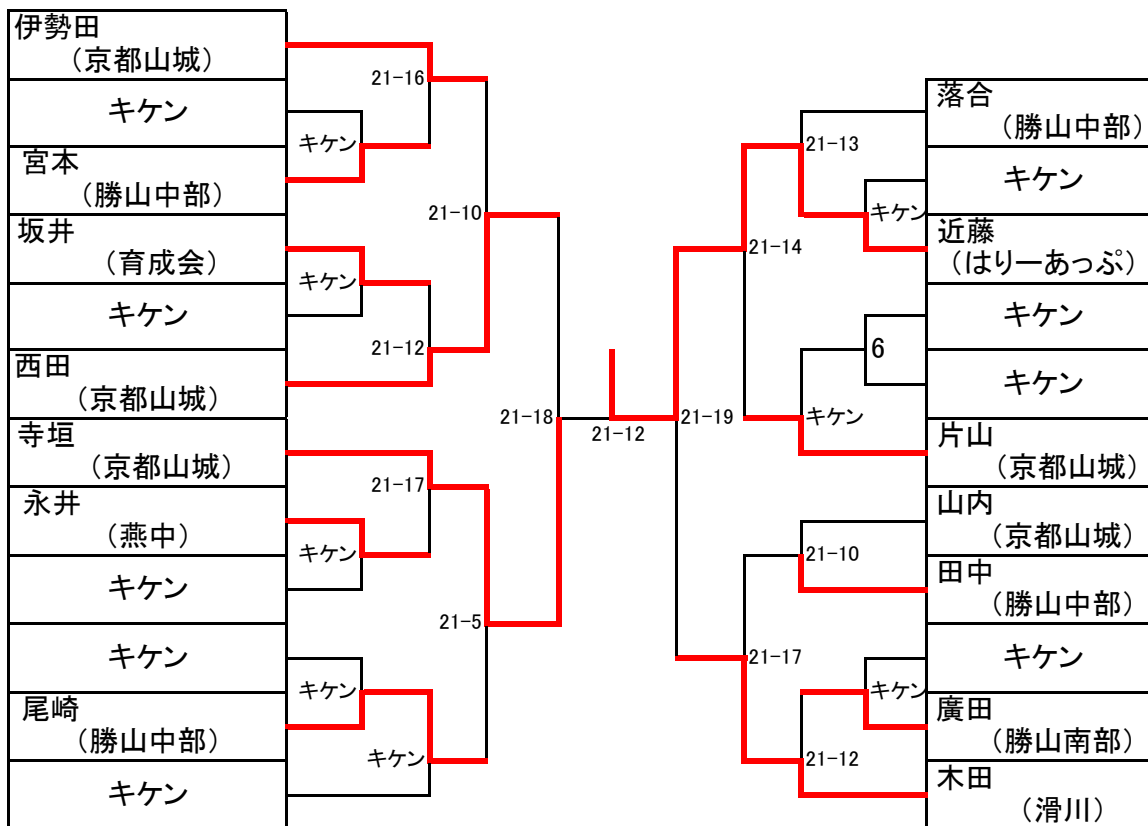

中学校女子ダブルス上位(1・2位)トーナメント

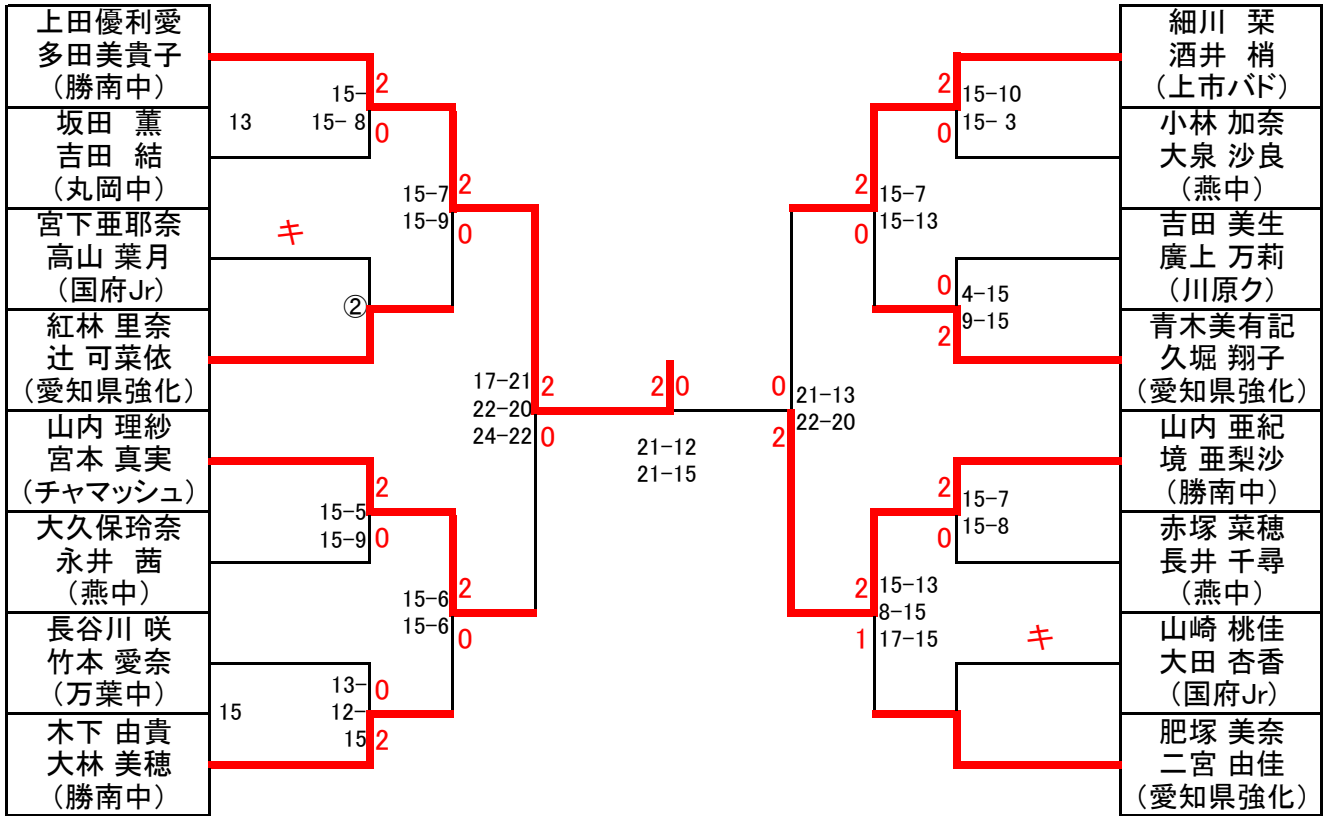

中学校女子ダブルス下位(3・4位)トーナメント

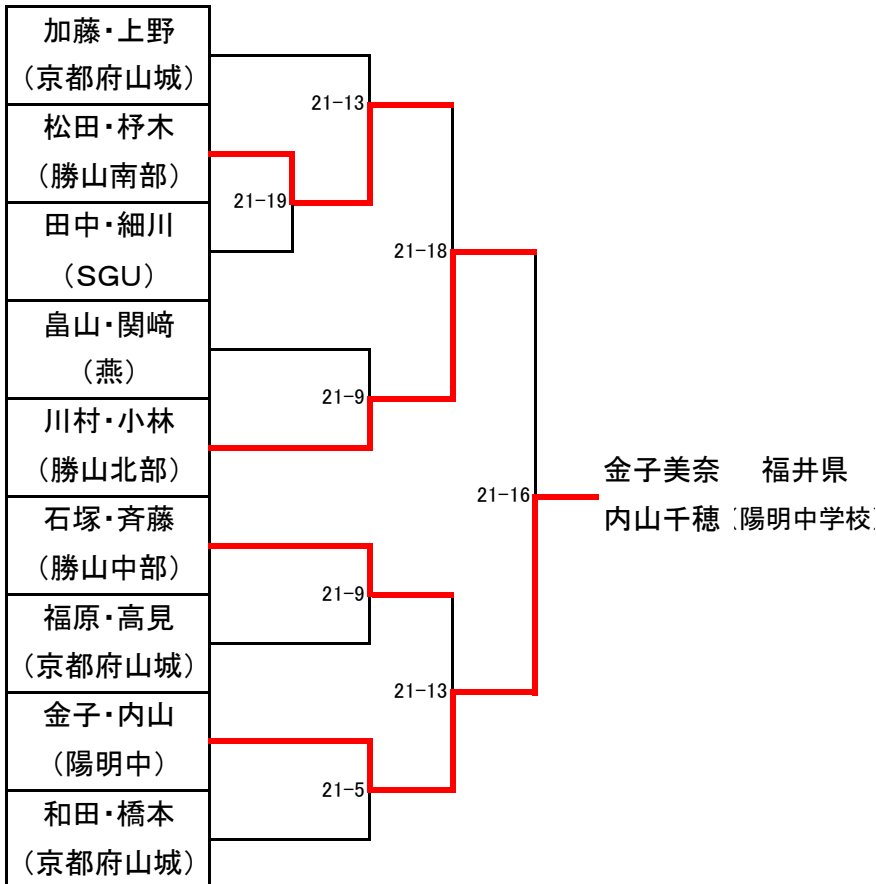

Aクラス男子上位(1・2位)トーナメント

①1位 篠藤達矢 (松山)						⑤1位 幅口遼 (滑川)
⑤2位 岡本徹 (スターキッズ磯部)	15-8 15-11					①2位 [Yellow Box]
⑥2位 東 翔 (高岡)		18-16 7-15 14-16			15-8 8-15 8-15	②2位 竹内敦 (野向)
②1位 寺嶋健太郎 (ベイシック)	7-15 16-18				15-10 15-5	⑥1位 高井俊暢 (大野)
③1位 成田圭佑 (とらいふる)		21-15 16-21 11-21	⑮	18-21 21-18 21-19		⑦1位 中川正麻 (松山)
⑦2位 濱本智希 (松任)	15-10 15-11				15-6 15-11	③2位 手塚涼介 (平泉寺)
⑧2位 成 郁也 (松任)		8-15 15-7 12-15			15-13 17-15	④2位 安藤遼太 (SGU)
④1位 古賀文也 (スターキッズ磯部)	7-15 6-15				15-7 15-13	⑧1位 島田慎司 (咸新)

Aクラス男子下位(3・4位)トーナメント

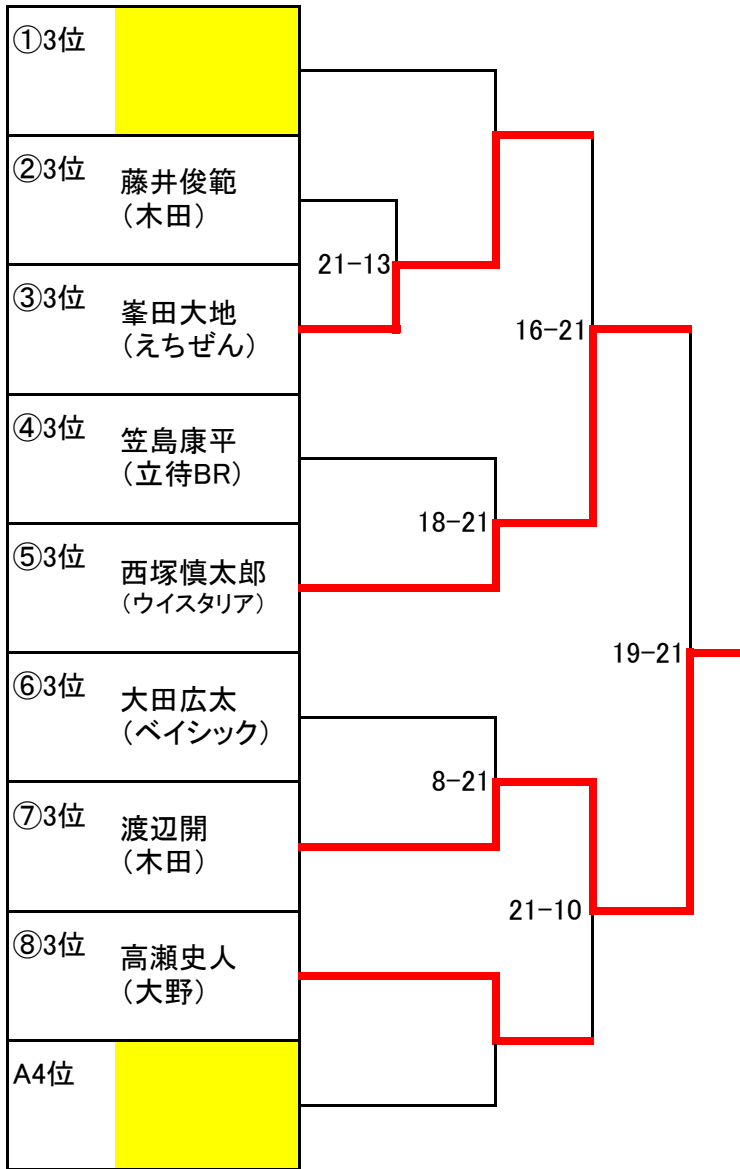

Bクラス男子上位(1・2位)トーナメント

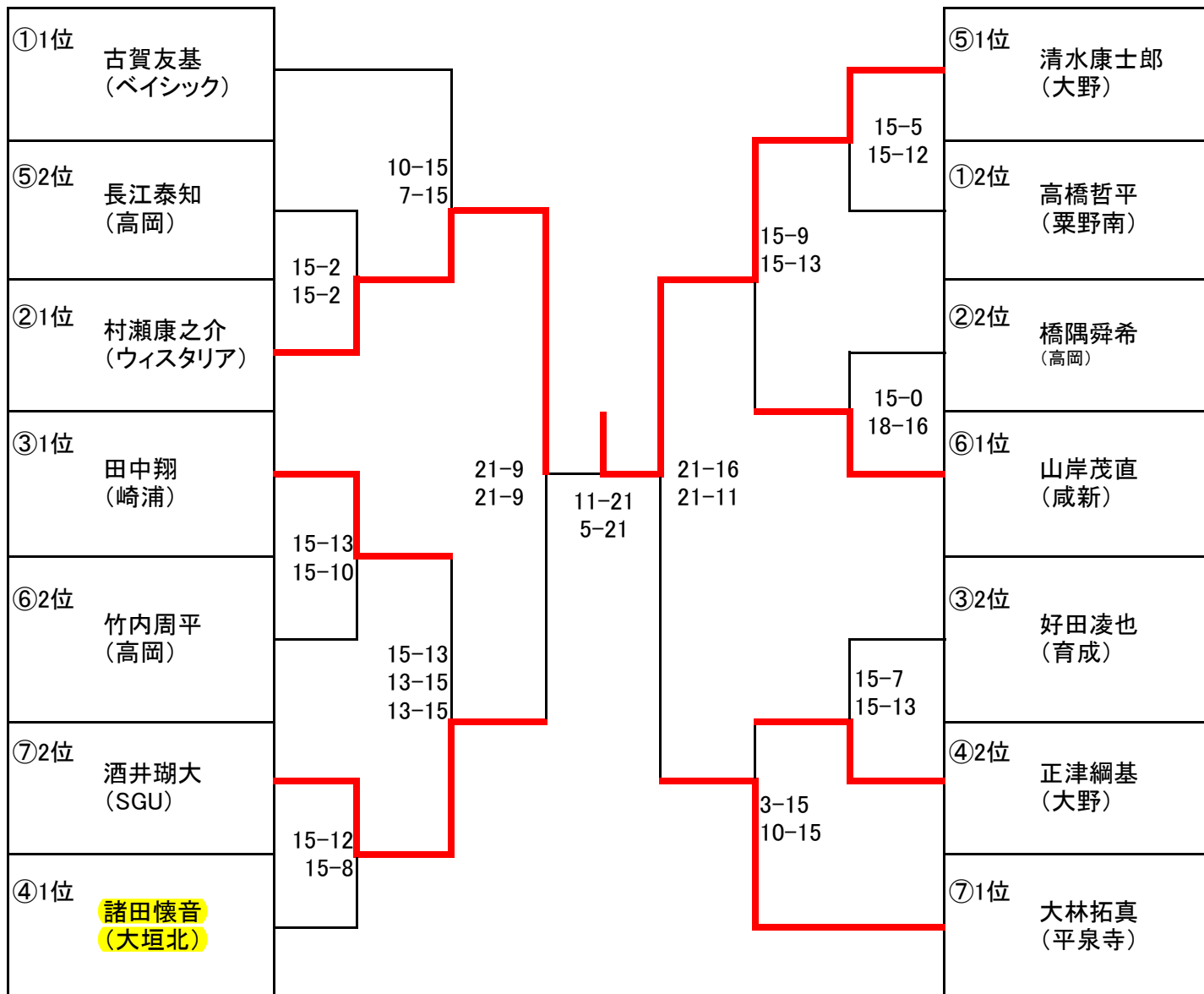

Bクラス男子下位(3・4位)トーナメント

①3位 小栗涼雅 (松任)				
②3位 斎藤夕聖 (大野)	21-13			
③3位 山本樹 (栗野南)		7-21		
④3位 吉川理久 (ベイシック)	21-16			
⑤3位 井上浩弥 (Dream)			19-21	
⑥3位 神下倫太郎 (野向)				
⑦3位 嶋田成晴 (鹿谷)		21-7		
⑤4位 渡辺岬 (鹿谷)	21-10			

Cクラス男子上位(1・2位)トーナメント

①1位 大垣北 後藤	15-8			15-2	⑦1位 鹿谷 佐野
⑦2位 吉川 高山	16-14	15-13 9-15		15-5	①2位 成器南 有島
⑧2位 ベイシック 清水	15-13	15-8		17-15 15-8	②2位 鹿谷 高田
②1位 松山 永井	15-4	15-8		15-8	⑧1位 安永 斉藤
⑨2位 栗野南 高橋	15-5 15-4	15-9		15-13	③2位 Dream 松成
③1位 松山 鎌田	15-7	15-4		4-15 7-15	⑨1位 成器南 上田
④1位 鹿谷 松村		21-17	21-15	15-11	⑩1位 金井学園 宮前
⑩2位 野向 西出		21-13	21-14	15-5	④2位 ベイシック 上田
⑤1位 ウィス列ア 西塚	15-10	21-14	21-12	15-6	⑪1位 金井学園 農口
⑪2位 成器南 中村	15-13	21-14		15-6	⑤2位 えちぜん 越田
⑫2位 えちぜん 岡田	3-15			3-15	⑥2位 吉川 青山
⑥1位 高岡 大倉	6-15	15-8		5-15	⑫1位 立待 笠島
	15-5			15-3	
	14-16			16-14 15-13	
	7-15	15-11		15-17	
	15-11			15-10	
				15-10	

Cクラス男子下位(3・4位)トーナメント

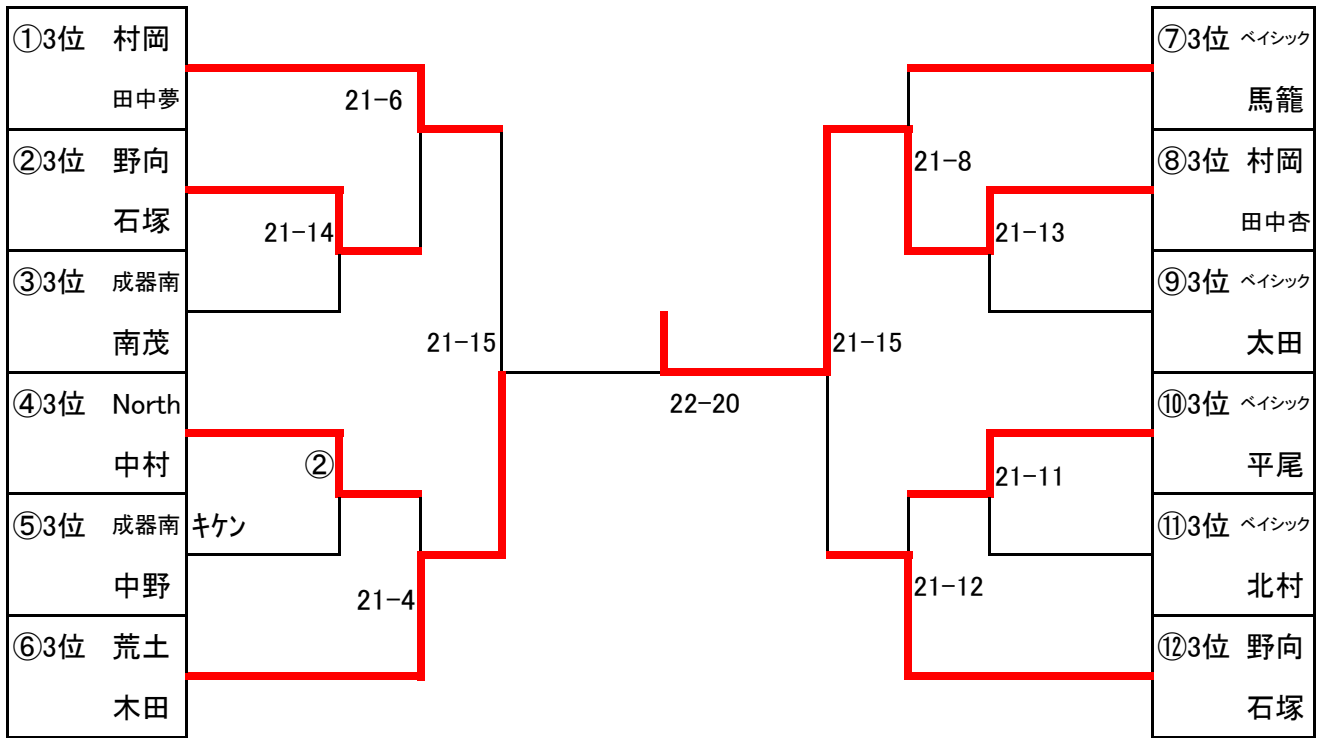

Eクラス男子上位(1・2位)トーナメント

①1位	高岡 道下・山元			21-17
②2位	松山 東・原田	15-13		24-22
③2位	滑川 木田・新家	15-11		21-6
②1位	SGU 阿部・細川	15-7		21-11
①2位	Dream 池田・桜田	15-4	22-20	21-12
③1位	成器南 南茂・斉藤			

Eクラス男子下位(3・4位)トーナメント

①3位	えちぜん 中村・向出			
A4位	North 福田・川村	21-7		21-18
B4位	荒土 岩岡・山下			24-22
②3位	Dream 近澤・中本		21-10	
③3位	Dream 松成・浦崎			

Aクラス女子上位(1・2位)トーナメント

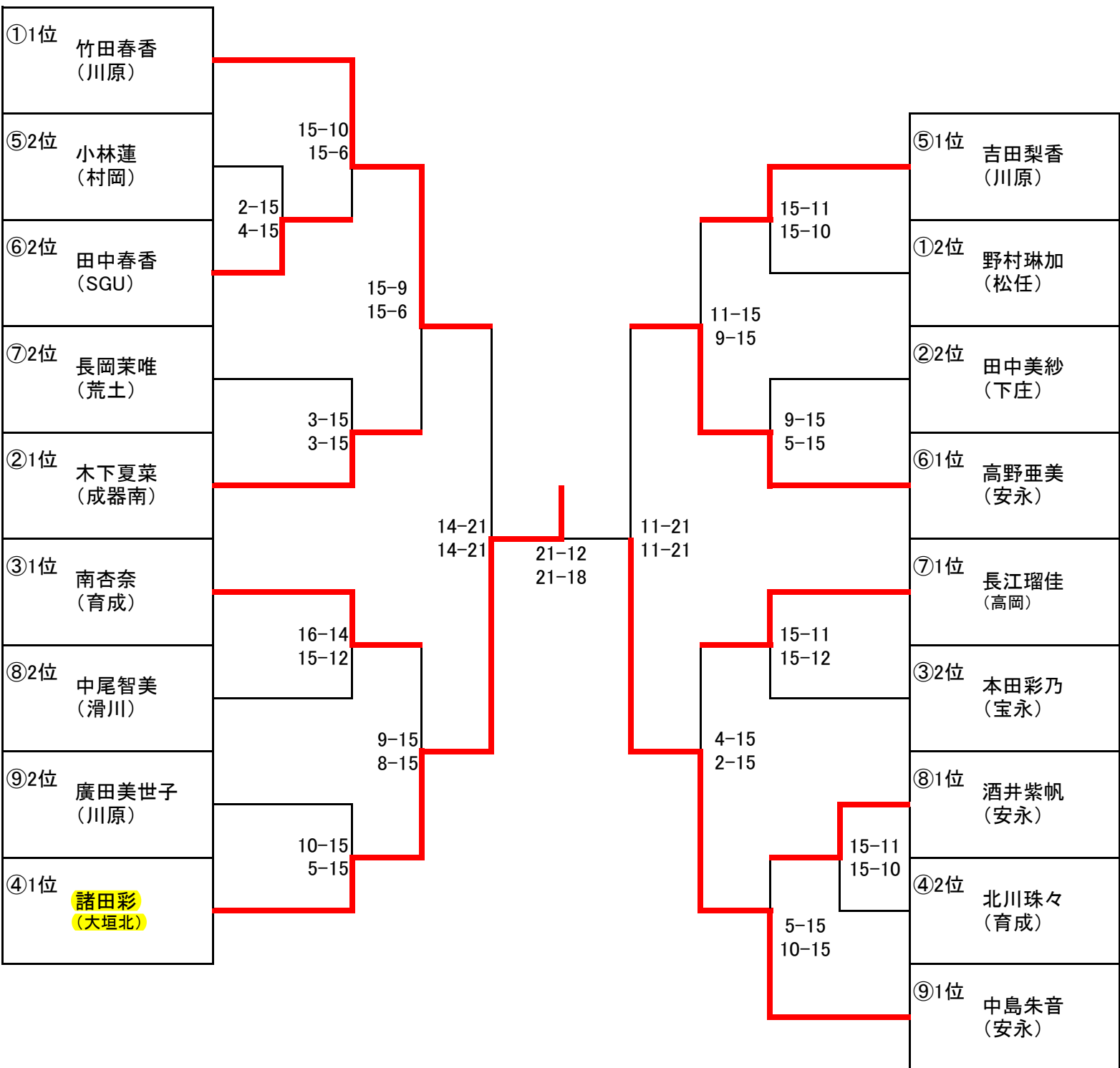

Bクラス女子上位(1・2位)トーナメント

①1位	西日菜乃 (スターキッズ磯部)			
③2位	前川亜未 (金井学園)	15-11 12-15 11-15		
④2位	石川さくら (Northクラブ)	15-4 15-6	19-21 15-21	
⑤2位	青木夏海 (宝永)			
②1位	野口唯 (金井学園)	5-15 1-15		
③1位	三村咲絢 (OKジュニア)		18-21 7-21	
④1位	松本綾夏 (上市ハト)	11-15 16-14 11-15		
①2位	竹内香子 (川原クラブ)		19-21 6-21	
②2位	内田有香 (野向)	15-2 15-9		
⑤1位	福島沙里奈 (高岡)	15-8 15-17 6-15		

Bクラス女子下位(3・4位)トーナメント

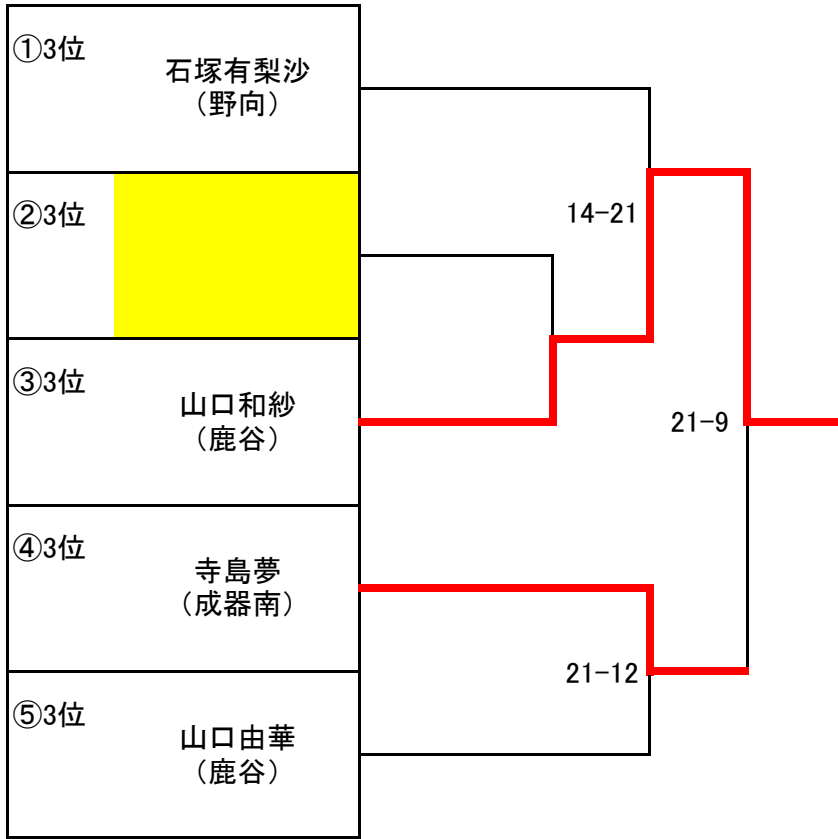

Dクラス女子上位(1・2位)トーナメント

①1位	①伊藤江里 水野成美 (大垣北)		
③2位	④柳原朱里 大屋春菜 (上市ジュニア)	13-15 15-11 12-15	
④2位	②三輪美月 諸田萌 (大垣北)	15-12 15-13	
⑤2位	④山内ゆかり 幸河亜友美 (大野)		9-21 11-21
②1位	①大角ひかり 石丸彩乃 (安永)	3-15 6-15	
③1位	①牧野佐和 玉木朱音 (勝山ジュニア)		21-18 21-18
④1位	①山崎友愛 澤田望空 (大野)	15-13 6-15 10-15	
①2位	③管野りな 松本彩 (OKジュニア)		21-16 21-14
②2位	③黒川沙貴 松井美沙紀 (大垣北)	15-9 15-12	
⑤1位	①三屋美咲 坂井愛香 (成器南)	15-12 10-15 9-15	

Dクラス女子上位(1・2位)トーナメント

①3位	②新谷水萌 和田万里奈 (村岡)		
②3位	②山岸桃子 宮崎佳奈 (大野)	16-21	
③3位	②山田紗夕理 西 怜奈 (万葉)	21-23	
④3位	③吉岡千佳 安澤綾 (宝永)		21-19
A4位	②中村大空 川村咲樹 (North)	21-9	
B4位	③大久保ひかる 斉藤彩菜 (あわらジュニア)		21-15
⑤3位	③大田瀬奈 渡部実歩 (国府)		

Fクラス女子上位(1・2位)トーナメント

①1位	勝山 横山・有馬		21-7 21-6	
②2位	松任 藤原・松原	15-12 15-9		11-21 22-20 21-10
③2位	万葉 石塚・山口			
②1位	宝永 吉田・本田	15-3 15-8		
①2位	上市 松本・大后		21-11 21-9	
③1位	大垣北 水野・有尾			

Fクラス女子下位(3・4位)トーナメント

①3位	万葉 川端・笠島	キケン		
②3位	村岡 竹本・松本			21-8
A4位	North 川村・笠松		21-10	
③3位	村岡 小林・田中			

中学男子シングルス上位(1・2位)トーナメント

