

大会名	第17回 全国小学生ABCバドミントン大会岐阜県予選会		
期日	平成28年5月27日	作成日付	平成28年5月27日
会場	池田町総合体育館	大会責任者	小倉 一宣
		連絡先	gifu_syoubad@nifty.com

Aクラス 男子		Bクラス 男子		Cクラス 男子		
出場者	氏名	所属	氏名	所属	氏名	所属
	むらい ようすけ	1	たかぎ しんじろう	1	いしはら そうま	1
	村井 陽祐	垂井JSC	高木 慎二郎	垂井JSC	石原 颯馬	岐阜市
Aクラス 女子		Bクラス 女子		Cクラス 女子		
出場者	氏名	所属	氏名	所属	氏名	所属
	みわ あやか	1	やました さえ	37	たけしま みさと	18
	三輪 絢加	垂井JSC	山下 紗依	大垣北	竹島 みさと	岐南

種別	6年男子		5年男子		4年男子	
順位	氏名	所属	氏名	所属	氏名	所属
優勝	むらい ようすけ	1	おおた きょうすけ	1	たかぎ しんじろう	1
	村井 陽祐	垂井JSC	太田 匡亮	垂井JSC	高木 慎二郎	垂井JSC
準優勝	たかみ しゅうご	16	びとう かつひろ	19	せきの はると	14
	高見 柁伍	リバース	尾藤 克大	びとう	関野 遥斗	大野
3位	のだ ゆうせい	15	しらき はやと	7	あだち ときや	8
	野田 侑聖	羽島	白木 颯人	岐阜市	足立 時野	岐阜市
4位	ほそかわ まなと	28	みやた りょうが	10	くらとみ ゆいほう	25
	細川 真南斗	大垣市	宮田 凌牙	岐阜市	倉富 結宝	リバース
種別	3年男子		2年男子		1年男子	
順位	氏名	所属	氏名	所属	氏名	所属
優勝	あさい かんすけ	1	いしはら そうま	1		
	浅井 完介	岐阜市	石原 颯馬	岐阜市		
準優勝	みずかみ かなた	8	きりま ほおいん	8		
	水上 奏汰	池田	桐間 朴胤	高山		
3位	かつの ゆうり	4	あさの たくや	3		
	勝野 友理	池田	浅野 巧也	大垣市		
4位	のほら あきと	6	まつやま めい	5		
	野原 皓斗	池田	松山 芽生	大垣市		

種別	6年女子		5年女子		4年女子	
順位	氏名	所属	氏名	所属	氏名	所属
優勝	みわ あやか	1	ふるや はるか	37	やました さえ	37
	三輪 絢加	垂井JSC	古谷 遙夏	大垣北	山下 紗依	大垣北
準優勝	みわ りこ	39	たかはし みさと	1	ひらもと りりな	1
	三輪 莉瑚	大垣安井	高橋 美里	各務原	平本 梨々菜	池田
3位	はしもと ここ々あ	38	あだち なつ	42	やすふく ますみ	20
	橋本 胡々杏	高山	足立 奈律	各務原	安福 万澄	大垣静里
4位	こんどう あん	76	まつばら なな	17	ごとう みこと	19
	近藤 安	茜部	松原 奈那	大垣安井	後藤 美命	岐南
種別	3年女子		2年女子		1年女子	
順位	氏名	所属	氏名	所属	氏名	所属
優勝	やまだ ちな	21	たけしま みさと	18		
	山田 ちな	垂井JSC	竹島 みさと	岐南		
準優勝	おかやす りお	1	きまた ののは	1		
	阿保 璃央	各務原	木全 希羽	岐南		
3位	たかぎ あんな	12	かわせ ひなの	10		
	高木 杏奈	垂井	川瀬 陽菜乃	大垣東		
4位	はやし りいな	8	やました まい	9		
	林 璃伊夏	大垣東	山下 真依	大垣北		

(各新聞岐阜支社FAX番号:五十音順)

岐阜新聞 058-265-2769

中日新聞

058-262-8706

6年女子 (1)

順位	選手名	所属	対戦相手	スコア	順位	選手名	所属	スコア
1	三輪 絢加	垂井JSC	大澤 ももこ	20	20	大澤 ももこ	多治見	20
2	村瀬 実由	真正	中山 悠希奈	21	21	中山 悠希奈	大垣北	21
3	各務 陽咲	大垣東	大橋 由佳	22	22	大橋 由佳	大野	22
4	田中 まゆな	大垣中川	宮内 心綺	23	23	宮内 心綺	揖斐川	23
5	竹市 愛華	大野	松原 さや	24	24	松原 さや	池田	24
6	西田 真彩	日置江	寺蘭 七海	25	25	寺蘭 七海	羽島	25
7	山田 茉依	大垣安井	渡部 春花	26	26	渡部 春花	大垣中川	26
8	松井 穂乃香	池田	齊藤 千紗	27	27	齊藤 千紗	郡上	27
9	吉田 優	Kojima	神谷 奈那	28	28	神谷 奈那	岐阜西	28
10	竹島 なつみ	岐南	若村 芽映	29	29	若村 芽映	リバーズ	29
11	遠藤 楓果	柳津	池田 紗英	30	30	池田 紗英	大垣東	30
12	野田 美咲	リバーズ	吉田 奈未	31	31	吉田 奈未	本巣	31
13	佐藤 依舞	真正	山口 琴未	32	32	山口 琴未	大垣安井	32
14	矢倉 弥空	垂井	小林 千紗	33	33	小林 千紗	黒野	33
15	佐竹 知弥	川島	牧田 莉奈	34	34	牧田 莉奈	各務原	34
16	山田 実佑	大垣静里	野島 沙穂	35	35	野島 沙穂	真正	35
17	谷口 絵里菜	郡上	葛谷 和奏	36	36	葛谷 和奏	岐南	36
18	長谷川 恋春	黒野	田中 万葉	37	37	田中 万葉	大垣静里	37
19	山本 蒼依	大垣北	橋本 胡々杏	38	38	橋本 胡々杏	高山	38

6年女子 (2)

39	三輪 莉瑚	大垣安井		21						杉本 真優	リバース	58	
40	足立 陽香	リバース	8	7	21			1	8	足立 夏鈴	Kojima	59	
41	柴田 菜央	大垣中川	21						21	田上 菜々美	真正	60	
42	平塚 朱里	垂井JSC	14	4	21			19	21	水谷 美彩	池田	61	
43	池戸 日菜	真正	21						21	長岡 あんず	高山	62	
44	末松 佑月	郡上	21					18		山田 命	大垣中川	63	
45	坪井 花凜	揖斐川	19	16	9				11	野涯 彩那	垂井	64	
46	澤頭 聖	黒野	2	21				21		立川 莉子	大垣東	65	
47	大塚 夕楓	岐南	2	21					6	青木 玲奈	日置江	66	
48	島田 帆乃香	池田	9						21	仙石 杏奈	岐南	67	
49	河合 夏歩	大垣静里	3	21	21					林 希愛	各務原	68	
50	渡邊 楽菜	羽島	21						18	中島 優	大垣北	69	
51	渡邊 侑菜	大垣北	21	12				6	21	増田 咲希	多治見	70	
52	奥村 雛香	柳津	10						18	奥田 紗良	大垣静里	71	
53	宮本 愛莉	大野	21					21		西尾 咲良	岐阜西	72	
54	村山 明日海	本巣	5	13					4	大塚 結衣	真正	73	
55	江崎 穂乃花	多治見	21					21		勝野 里音	池田	74	
56	高木 茉那	垂井	5	10	21				21	8	小川 紗椰果	大垣安井	75
57	清水 花音	大垣東	21						21		近藤 安	茜部	76

5年女子

順位	名前	所属	対戦相手	スコア	順位	名前	所属	スコア
1	高橋 美里	各務原	葛西 美月	21	27	トリックイー		
2	桑原 海七	大垣北	渡部 結衣	21	28	大垣中川		
3	高橋 菜愛	大野	笠原 佑愛	21	29	真正		
4	福井 羽叶	池田	高木 柑奈	21	30	垂井		
5	大杉 菜月	大垣中川	大崎 輝	21	31	大野		
6	尾関 ほの香	川島	乾 志帆	21	32	本巣		
7	蒲 帆乃夏	高山	山田 ひかり	21	33	大垣安井		
8	木下 さよ	大垣北	市川 陽菜	21	34	垂井JSC		
9	伊藤 心優	大垣中川	加藤 梨々華	21	35	池田		
10	間瀬 友貴奈	真正	稲川 舞	21	36	大垣中川		
11	大野 涼々菜	各務原	古谷 遙夏	21	37	大垣北		
12	河瀬 紗弥	池田	織田 陽菜子	21	38	高山		
13	斎藤 百桃	羽島	早野 日和香	21	39	各務原		
14	成瀬 実緒	池田	鈴木 京那	21	40	川島		
15	瀬川 莉胡	真正	渡邊 ひかり	21	41	大垣東		
16	鷺見 彩弥加	岐阜西	足立 奈律	21	42	各務原		
17	松原 奈那	大垣安井	比田井 柚乃	21	43	池田		
18	渡部 桜羽	大垣中川	大杉 咲帆	21	44	大垣中川		
19	臼井 楓香	大垣北	大原 麻綾	21	45	大垣安井		
20	安田 涼歌	大野	桂川 茉莉	21	46	高山		
21	山下 小胡路	岐南	高橋 雅	21	47	大垣中川		
22	高坂 美羽	柳津	村土 涼風	21	48	郡上		
23	多和田 瑞月	垂井	清水 愛理	21	49	大垣北		
24	酒向 乃愛	大垣中川	矢島 涼帆	21	50	池田		
25	保高 彩陽	池田	山田 橙和	21	51	各務原		
26	関谷 菜音	各務原	加藤 杏里紗	21	52	柳津		

4年女子

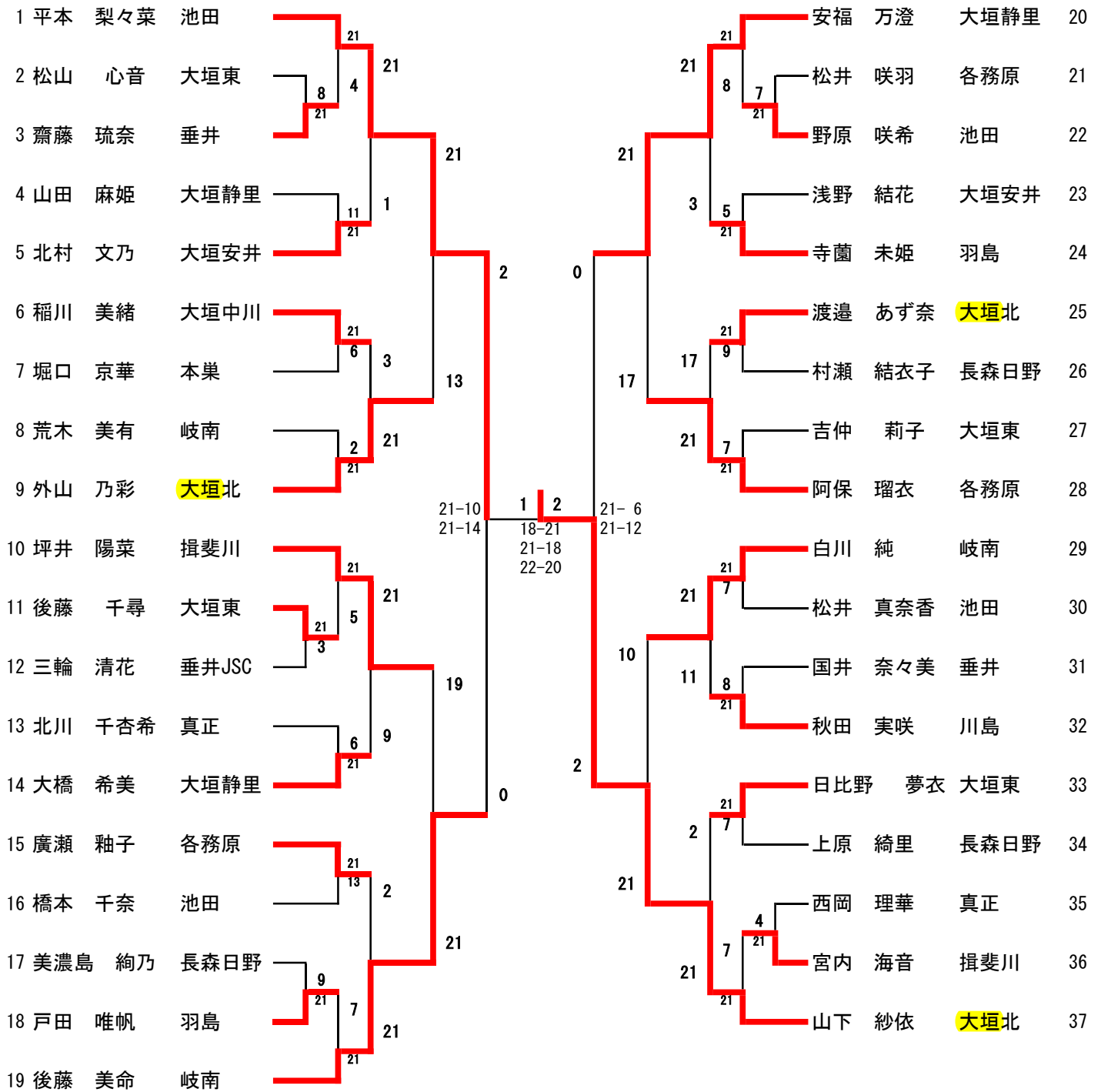

3年女子

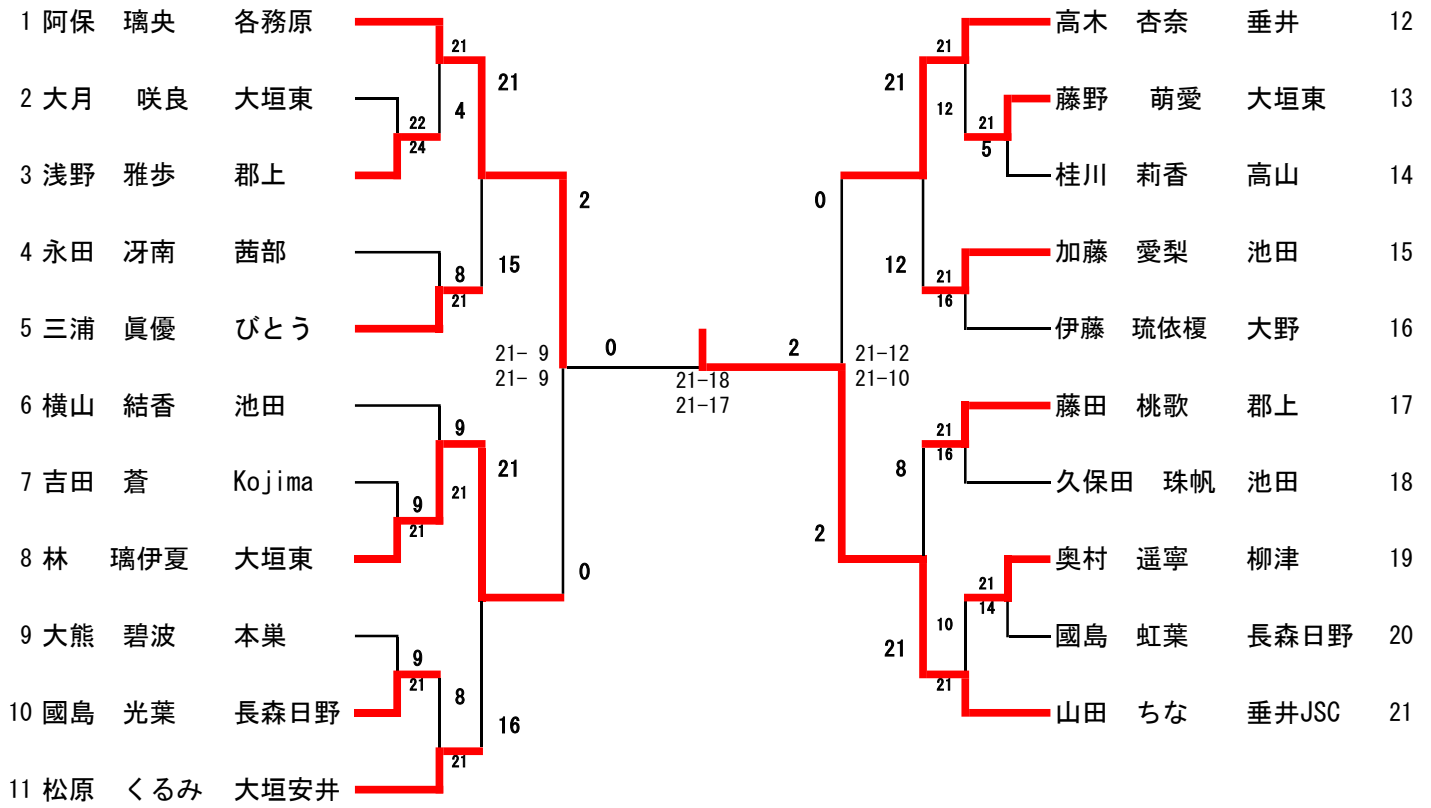

C女子

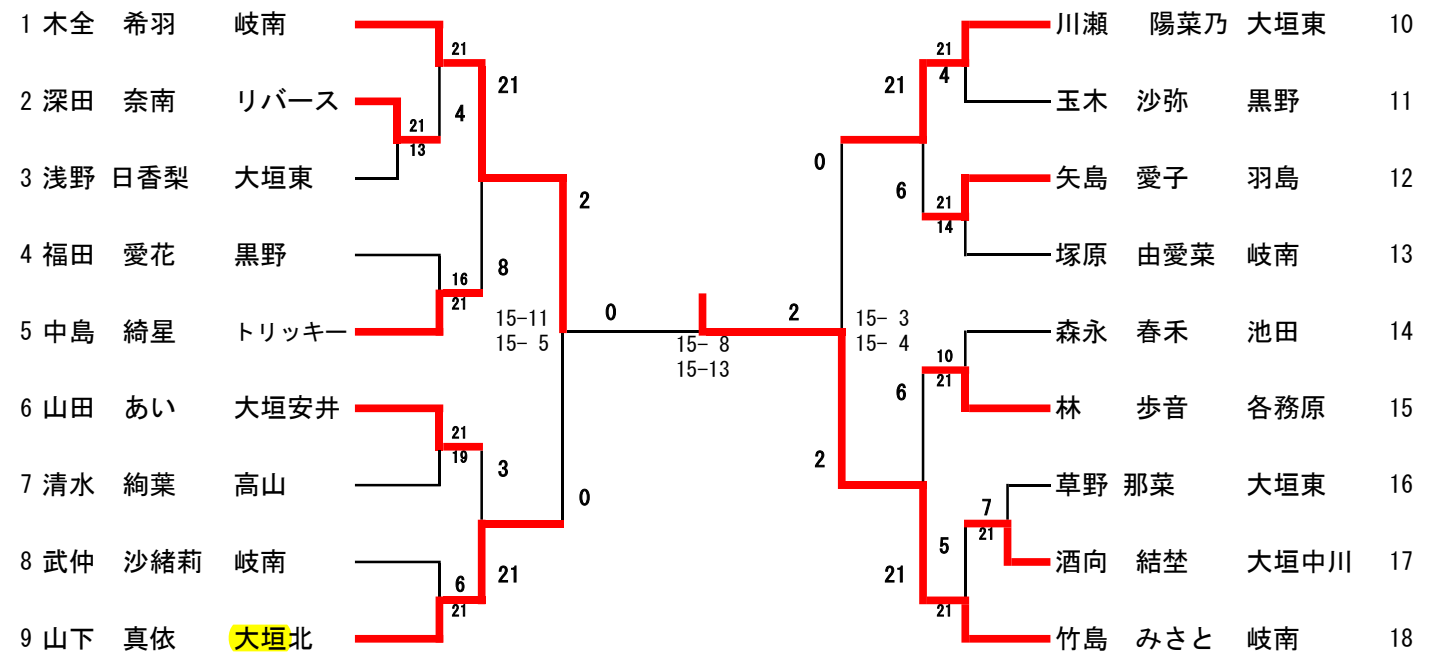

6年男子

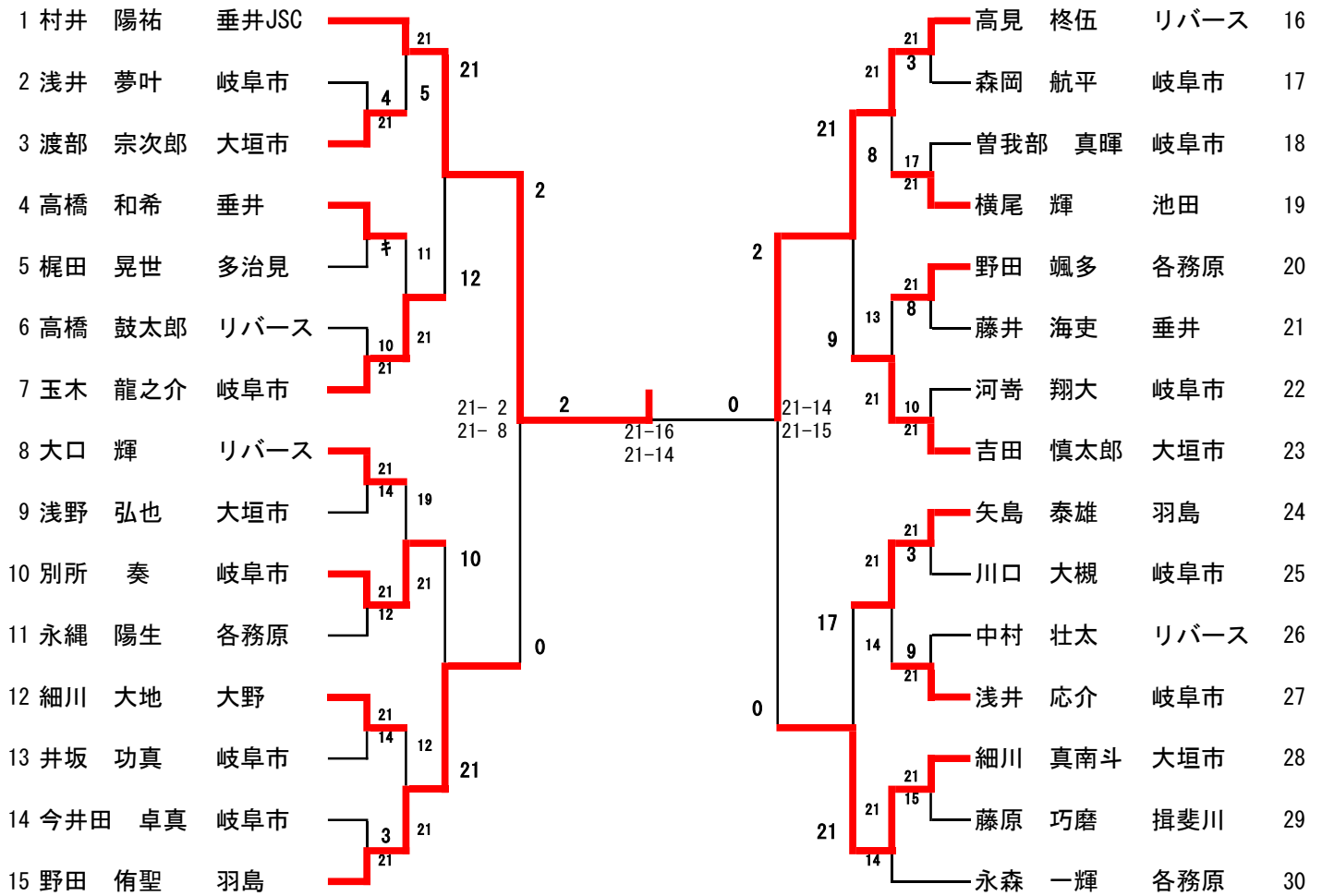

5年男子

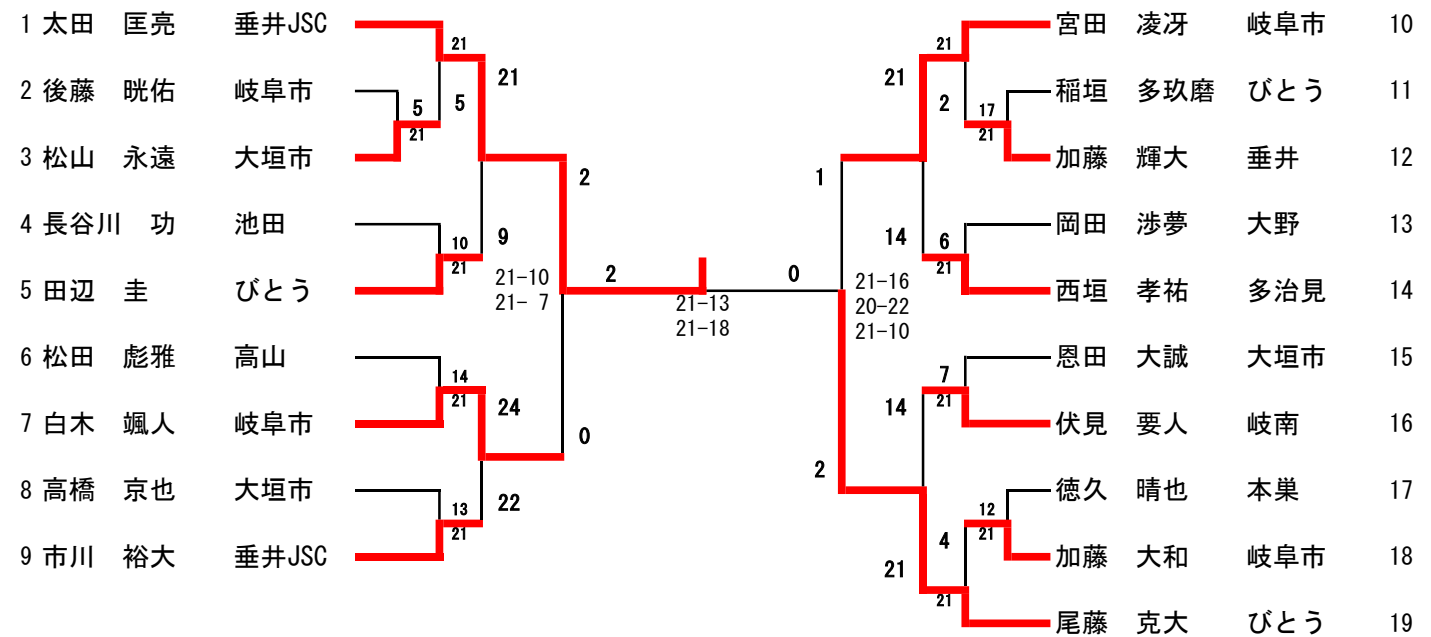

4年男子

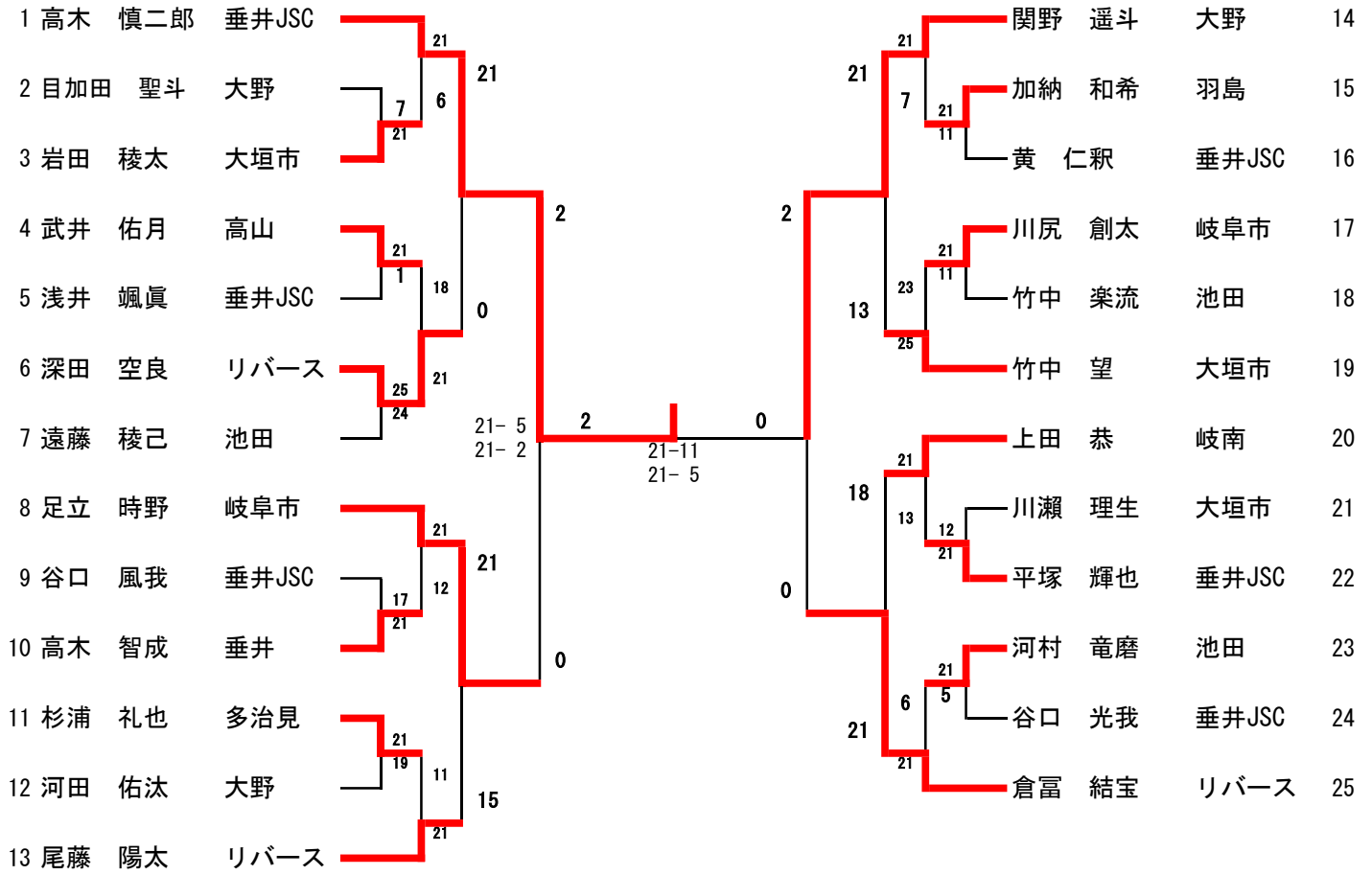

3年男子

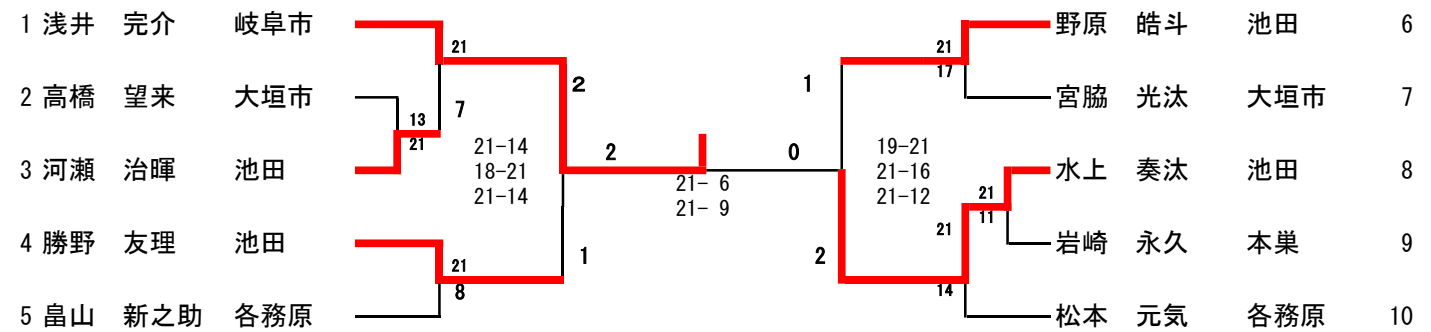

C男子

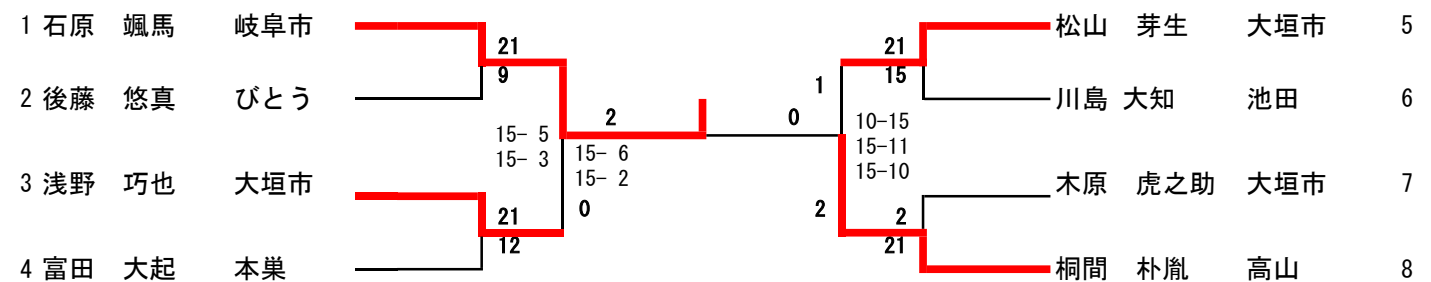



Aクラス 男子決勝トーナメント

6年男子の部 1位

村井 陽祐 垂井JSC



5年男子の部 1位

太田 匡亮 垂井JSC

Bクラス 男子決勝トーナメント

4年男子の部 1位

高木 慎二郎 垂井JSC



3年男子の部 1位

浅井 完介 岐阜市

Aクラス 女子決勝トーナメント

6年女子の部 1位

三輪 絢加 垂井JSC



5年女子の部 1位

古谷 遙夏 大垣北

Bクラス 女子決勝トーナメント

4年女子の部 1位

山下 紗依 大垣北



3年女子の部 1位

山田 ちな 垂井JSC