

2022年度小学生バドミントン杯ファイナルグランプリ大会

2023.02.18 小俣総合体育館、明野小学校

種 目	優 勝	準 優 勝	三 位	
①5・6年男子単	せこ そうま 世古 創麻 (はりー)	いしかわ たける 石川 剛 (はりー)	まつい とうわ 松井 透和 (各務原)	はなどう りく 花堂 里空 (はりー)
②5・6年女子単 (Best4)	あいはら おとは 相原 乙芭 (笹川)	やまわき えみり 山脇 咲星 (はりー)	ひらつか みなみ 平墳 みなみ (垂井)	おおた ここな 太田 心夏 (有緝)
③3・4年男子単	すえよし はる 末吉 羽瑠 (高茶屋)	はじ たける 樫 丈瑠 (はりー)	よしむら あきと 吉村 彰人 (小俣)	かまた はなみち 鎌田 花道 (美翔団)
④3・4年女子単 (Best4)	まつもと さな 松本 紗奈 (はりー)	さわやま さくな 澤山 朔菜 (小俣)	かわい みく 河合 美玖 (OKB)	さかした あかね 坂下 明音 (ときわ)
⑤1・2年男女単	いけやま かずき 池山 和輝 (玉城[男])	はなだ こうや 花田 紘也 (富士山[男])	きむら わみ 木村 和想 (リバーズ[女])	さずき ひなた 鈴木 陽向 (富士山[男])
⑥5・6年男子複	せこ そうま 世古 創麻 はなどう りく 花堂 里空 (はりー)	しのだ はると 篠田 悠斗 よしもり しょう 義盛 掌 (羽島)	ふるた ゆうと 古田 佑斗 のだ ちあき 野田 千瑛 (OKB)	おおの はる 大野 絆瑠 ふくたに ひろき 福谷 洸樹 (各務原)
⑦5・6年女子複	よしむら ゆずき 吉村 柚希 みぞぐち めぐみ 溝口 恵望 (小俣)	さいとう りさ 齊藤 里紗 ひらした りお 平下 璃桜 (OKB)	はやの こう 早野 江 きむら あやの 木村 彩乃 (OKB)	いけやま ゆうな 池山 友菜 うえむら りや 上村 莉椰 (玉城)
⑧3・4年男子複	さとう じんや 佐藤 仁弥 まえだ あさと 前田 有慧 (明生)	たかぎ はるく 高木 遥空 のみやま はると 野見山 晴翔 (垂井)	たにおか こう 谷岡 縞 さわむら りむあ 澤村 莉夢亜 (有緝)	
⑨3・4年女子複	やすだ あやの 安田 彩希 かわい みく 河合 美玖 (OKB)	ながさか あや 永坂 彩 さかした あかね 坂下 明音 (ときわ)	ほんだ ありさ 本田 愛里沙 まつだ あおり 松田 碧莉 (玉城)	とよしま はるの 豊島 遥乃 いど まなみ 井戸 愛海 (柳津)

2022年度小学生バドミントン杯ファイナルグランプリ大会

令和5年2月18日

①5・6年男子シングルス

小俣総合体育館、明野小学校

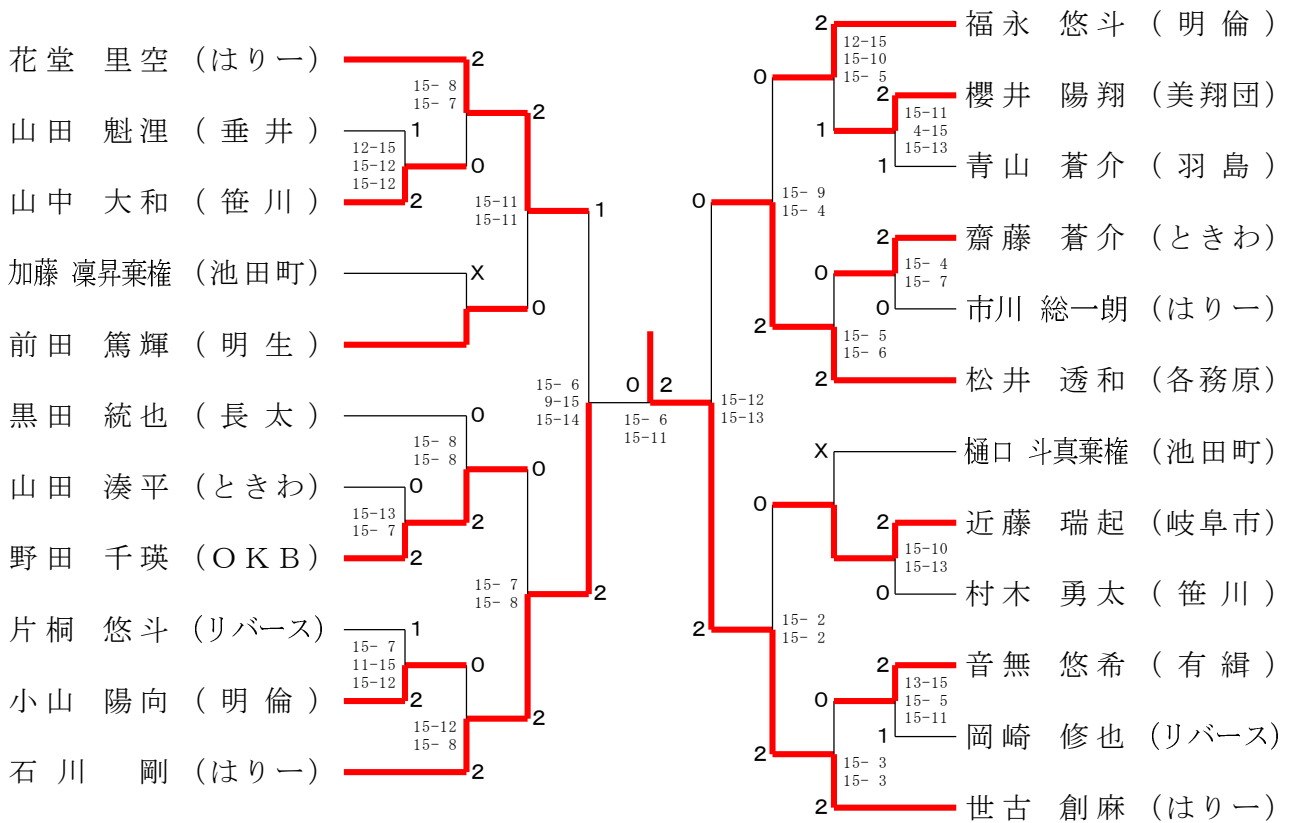

⑥5・6年男子ダブルス

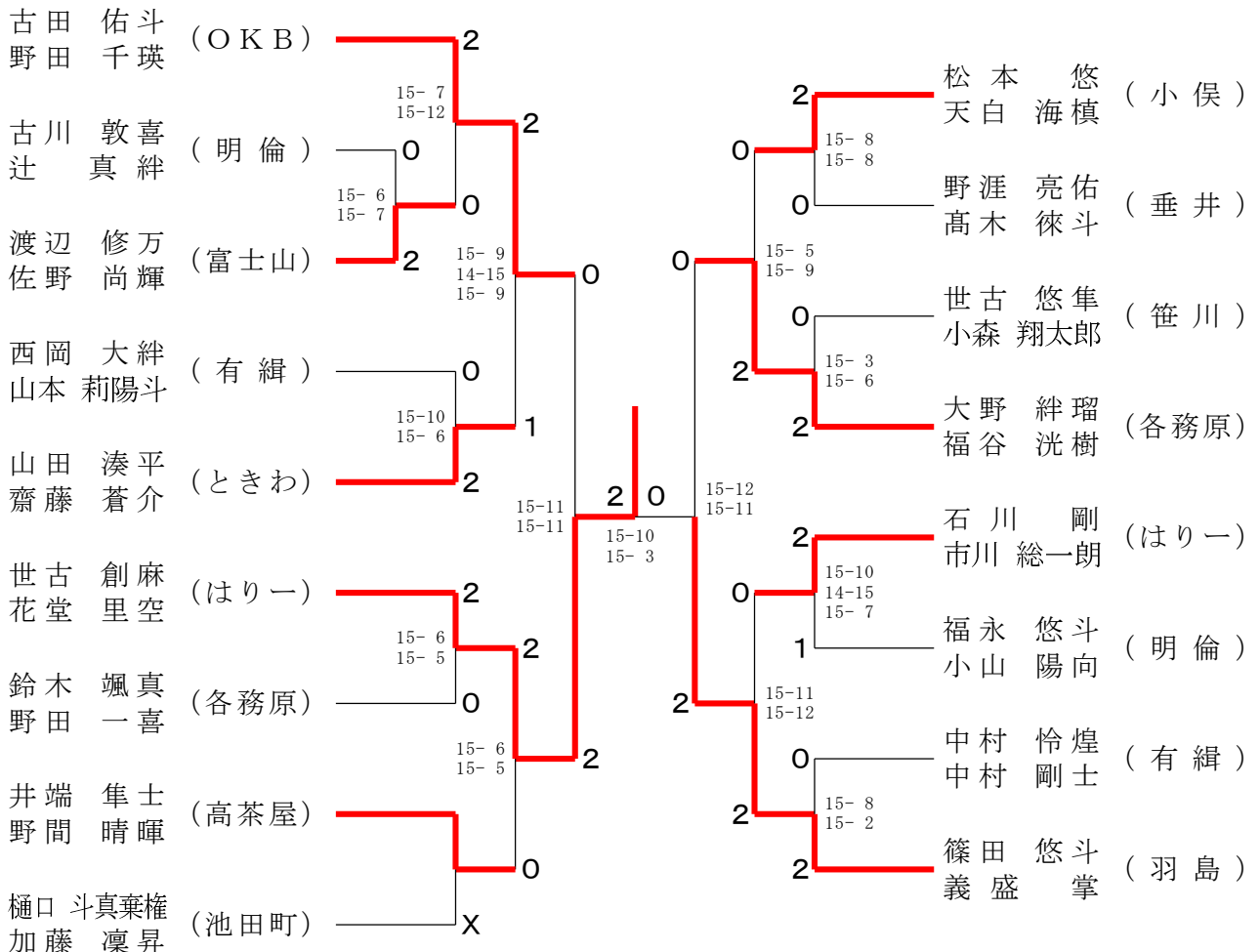

②5・6年女子シングルス

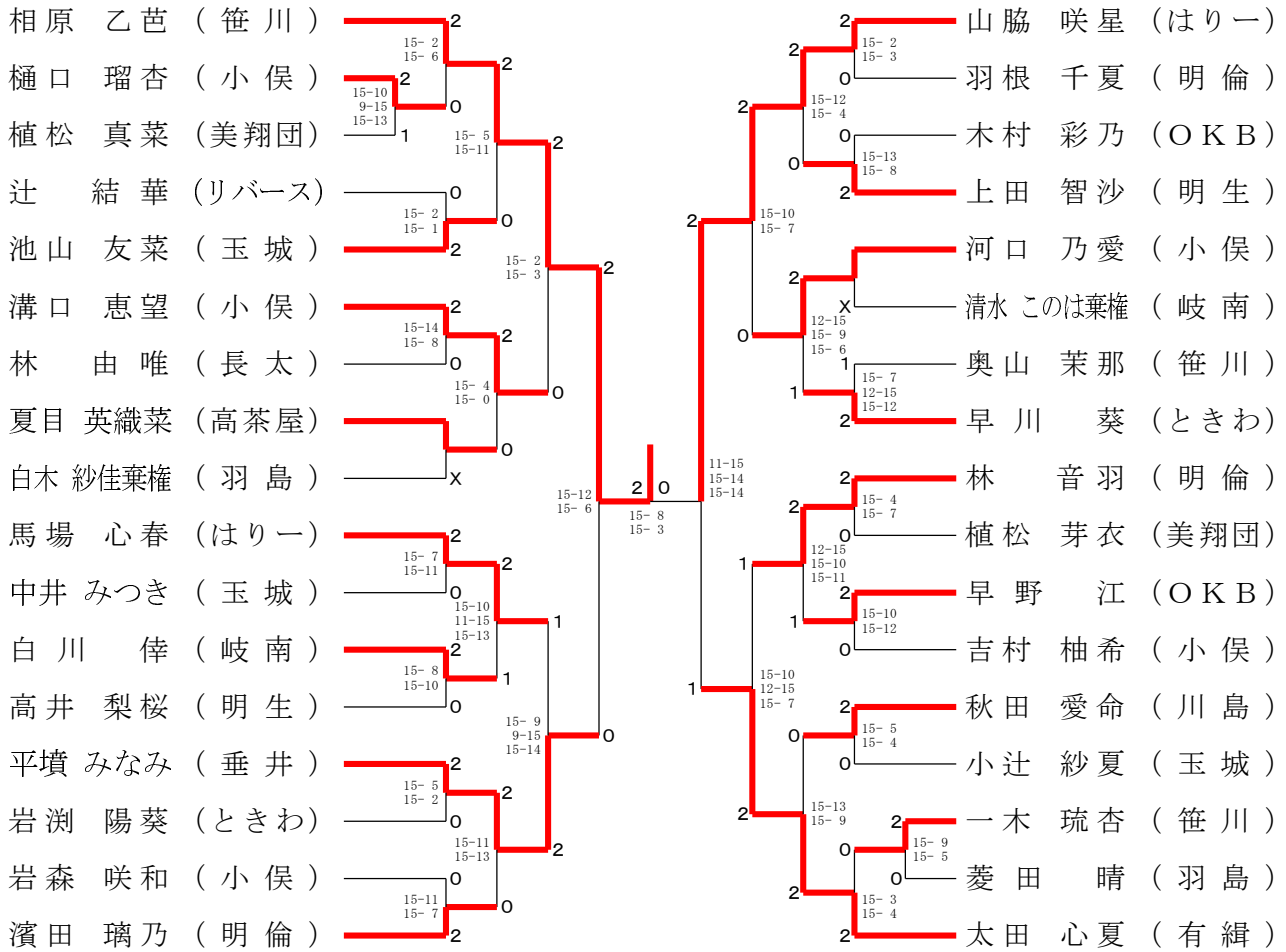

⑦5・6年女子ダブルス

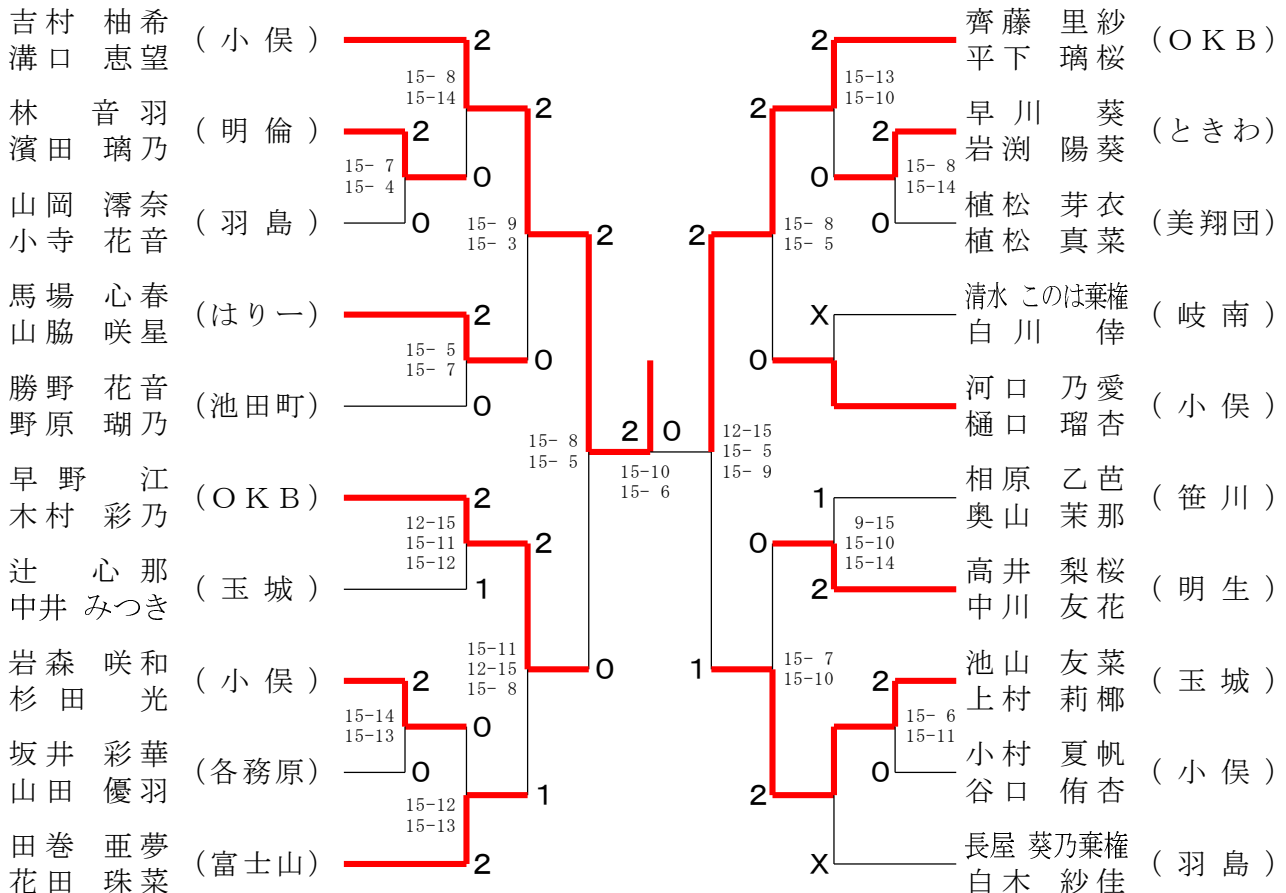

③3・4年男子シングルス

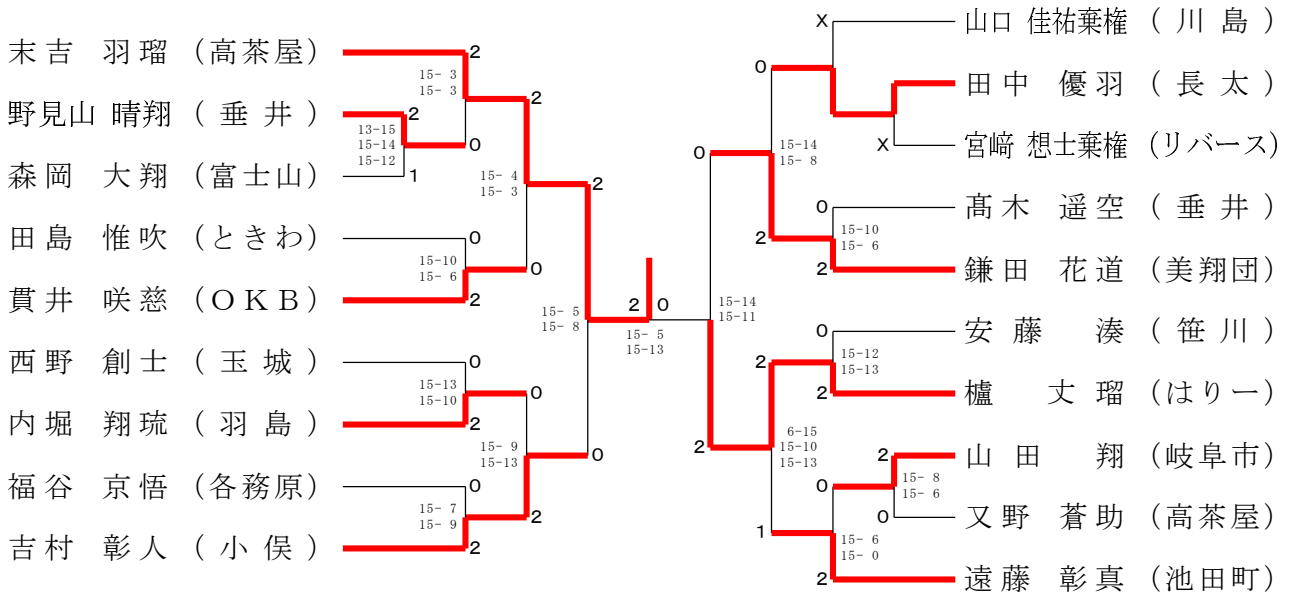

⑤1・2年男女シングルス

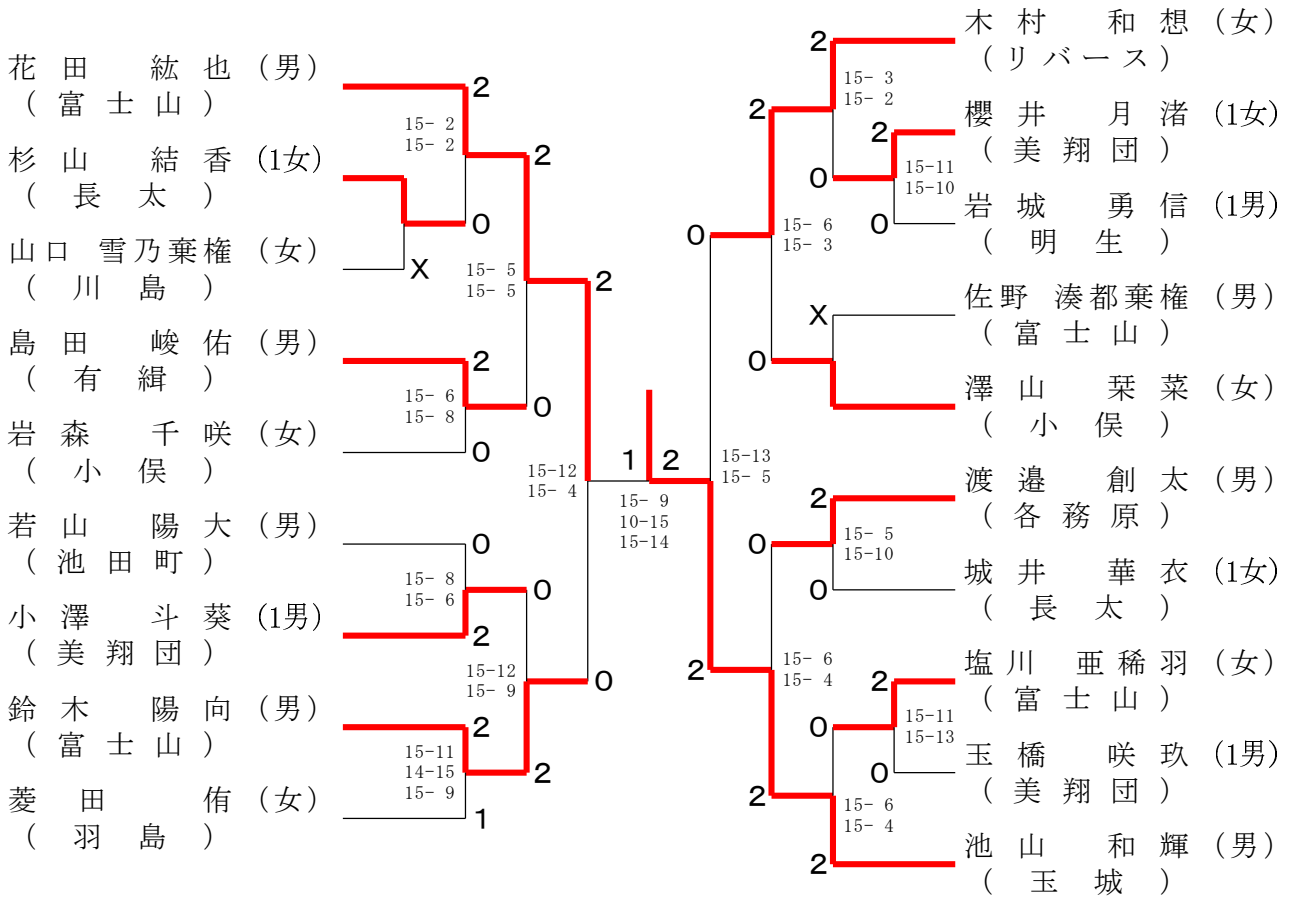

⑧3・4年男子ダブルス	佐藤 前田	高木 野見山	谷岡 澤村	勝敗	順位
佐藤 仁弥 (明生) 前田 有慧	○	○	○	M 2-0 G 4-0 P 60-17	1
高木 遥空 (垂井) 野見山 晴翔	×	○	○	M 1-1 G 2-2 P 37-46	2
谷岡 縞 (有緝) 澤村 莉夢亜	×	×	○	M 0-2 G 0-4 P 26-60	3

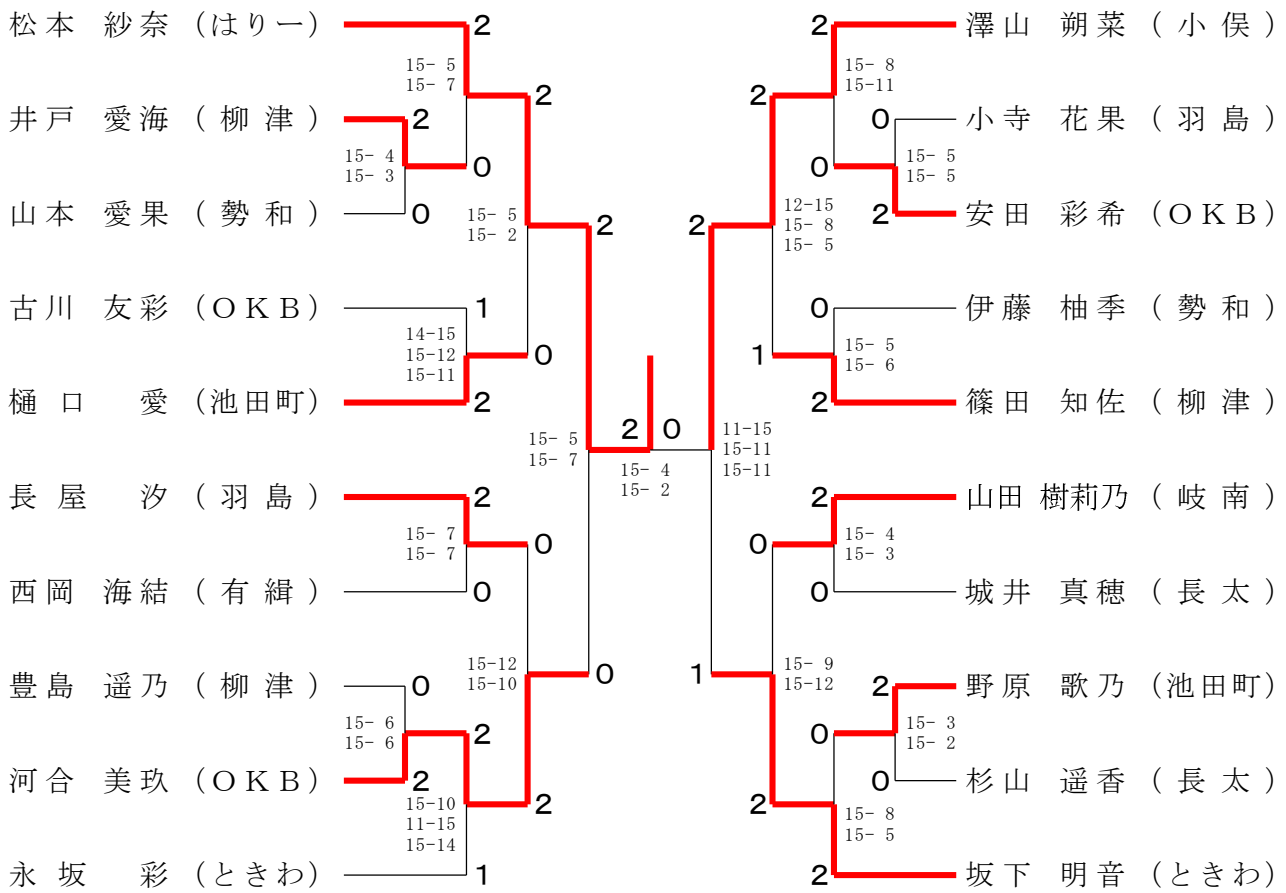

⑨3・4年女子ダブルス

