

2022
ニューフェイスバドミントン大会
New Face Badminton

開催日 令和5年1月7日(土)

会場 池田総合体育館

主催 ニューフェイスバドミントン大会実行委員会

後援 岐阜県小学生バドミントン連盟

協賛 LI-NING・FUNPORT



第2回 ニューフェイスバドミントン大会 令和5年1月7日 池田町総合体育館

5年・6年男子シングルス 1 ブロック	稲 守	川 島	堤 谷	谷 口	勝 敗	順位
稲守 惺琉 (池田)		○ 21-6	○ 21-2	○ 21-3	M 3-0 G 3-0 P 63-11	1
川島 巧迅 (柳津)	×		○ 21-13	○ 21-9	M 2-1 G 2-1 P 48-43	2
堤 遼介 (島)	×	×		○ 21-5	M 1-2 G 1-2 P 36-47	3
谷口 隼斗 (郡上)	×	×	×		M 0-3 G 0-3 P 17-63	4

5年・6年男子シングルス 2 ブロック	本 田	岡 崎	岡 本	松 岡	勝 敗	順位
本田 昂太郎 (大垣静里)		○ 21-18	○ -	○ 21-15	M 3-0 G 3-0 P 63-33	1
岡崎 力也 (郡上)	×		○ -	×	M 1-2 G 1-2 P 52-42	3
岡本 直樹 (大垣北)	×	×		×	M 0-3 G 0-3 P 0-63	4
松岡 由樹 (精華)	×	○ 21-13	○ -		M 2-1 G 2-1 P 57-34	2

5年・6年男子シングルス 3 ブロック	羽田野	浅 野	金 子	勝 敗	順位
羽田野 一誠 (郡上)		○ 21-7	○ 21-3	M 2-0 G 2-0 P 42-10	1
浅野 詩月 (精華)	×		○ 21-7	M 1-1 G 1-1 P 28-28	2
金子 哲平 (垂井)	×	×		M 0-2 G 0-2 P 10-42	3

5年・6年男子シングルス 4 ブロック	上 田	岩 田	松 井	勝 敗	順位
上田 莉玄 (精華)		○ 21-5	○ 21-6	M 2-0 G 2-0 P 42-11	1
岩田 夏彦 (垂井JSC)	×		○ 21-19	M 1-1 G 1-1 P 26-40	2
松井 宇大 (大垣東)	×	×		M 0-2 G 0-2 P 25-42	3

5年・6年男子シングルス 5 ブロック	岡 崎	大 坪	水 上	勝 敗	順位
岡崎 修也 (リバーズ)		○ 21-16	○ 21-5	M 2-0 G 2-0 P 42-21	1
大坪 祐輝 (郡上)	×		○ 21-1	M 1-1 G 1-1 P 37-22	2
水上 真成 (大垣静里)	×	×		M 0-2 G 0-2 P 6-42	3

5年・6年男子シングルス 6 ブロック	柴 田	牧 村	黒 野	勝 敗	順位
柴田 哲志 (多治見)		×	×	M 0-2 G 0-2 P 26-42	3
牧村 樹 (池田)	○ 21-15		×	M 1-1 G 1-1 P 35-36	2
黒野 峻平 (リバーズ)	○ 21-11	○ 21-14		M 2-0 G 2-0 P 42-25	1

3年・4年男子シングルス 1 ブロック	富 田	石 原	高 垣	勝 敗	順位
富田 隼平 (池田)		○ 21-6	○ 21-7	M 2-0 G 2-0 P 42-13	1
石原 悠翔 (大垣東)	×		×	M 0-2 G 0-2 P 20-42	3
高垣 壮志 (郡上)	×	○ 21-14		M 1-1 G 1-1 P 28-35	2

3年・4年男子シングルス 2 ブロック	中 野	中 村	岡 部	勝 敗	順位
中野 良介 (池田)		○ 21-5	○ 21-7	M 2-0 G 2-0 P 42-12	1
中村 颯汰 (垂井)	×		○ 21-17	M 1-1 G 1-1 P 26-38	2
岡部 優心 (大垣東)	×	×		M 0-2 G 0-2 P 24-42	3

3年・4年男子シングルス 3 ブロック	纈 纈	田 口	大 野	勝 敗	順位
纈纈 斗唯 (大垣東)		○ 21-19	×	M 1-1 G 1-1 P 39-40	2
田口 晴乃佑 (多治見)	×		×	M 0-2 G 0-2 P 36-42	3
大野 慶太 (池田)	○ 21-18	○ 21-17		M 2-0 G 2-0 P 42-35	1

3年・4年男子シングルス 4 ブロック	松 岡	長 屋	高 田	勝 敗	順位
松岡 由篤 (岐南)		○ 21-12	○ -	M 2-0 G 2-0 P 42-12	1
長屋 旺佑 (大垣東)	×		○ -	M 1-1 G 1-1 P 33-21	2
高田 壮一郎 (精華)	×	×		M 0-2 G 0-2 P 0-42	3

3年・4年男子シングルス 5 ブロック	金 村	小 川	古 山	勝 敗	順位
金村 優汰 (大垣静里)		×	×	M 0-2 G 0-2 P 20-42	3
小川 隼人 (真正)	○ 21-14		×	M 1-1 G 1-1 P 28-35	2
古山 夏海 (垂井JSC)	○ 21-6	○ 21-7		M 2-0 G 2-0 P 42-13	1

1年・2年男子シングルス 1 ブロック	奥 村	浅 野	井 上	勝 敗	順位
奥村 淳志 (多治見)		○ 21-15	○ 21-6	M 2-0 G 2-0 P 42-21	1
浅野 玄理 (大垣北)	×		○ 21-8	M 1-1 G 1-1 P 36-29	2
井上 周 (各務原)	×	×		M 0-2 G 0-2 P 14-42	3

第2回 ニューフェイスバドミントン大会 令和5年1月7日 池田町総合体育館

1年・2年男子シングルス 2ブロック	阿部	内田	寺田	勝敗	順位
阿部 昂汰 (各務原)		○ 21-7	○ 21-4	M 2-0 G 2-0 P 42-11	1
内田 遥絆 (池田)	× 7-21		○ 21-15	M 1-1 G 1-1 P 28-36	2
寺田 悠希 (多治見)	× 4-21	× 15-21		M 0-2 G 0-2 P 19-42	3

1年・2年男子シングルス 3ブロック	佐藤	松原	西村	勝敗	順位
佐藤 真途 (大垣北)		× 14-21	○ 21-2	M 1-1 G 1-1 P 35-23	2
松原 伊吹 (リバーズ)	○ 21-14		○ 21-5	M 2-0 G 2-0 P 42-19	1
西村 和馬 (羽島)	× 2-21	× 5-21		M 0-2 G 0-2 P 7-42	3

1年・2年男子シングルス 4ブロック	井口	中村	古川	勝敗	順位
井口 眺雅 (池田)		× 12-21	× 10-21	M 0-2 G 0-2 P 22-42	3
中村 全喜 (岐南)	○ 21-12		○ 21-12	M 2-0 G 2-0 P 42-24	1
古川 稜真 (大垣北)	○ 21-10	× 12-21		M 1-1 G 1-1 P 33-31	2

1年・2年男子シングルス 5ブロック	興膳	清水	岡田	勝敗	順位
興膳 輝 (羽島)		× 18-21	× 7-21	M 0-2 G 0-2 P 25-42	3
清水 嘉人 (各務原)	○ 21-18		× 18-21	M 1-1 G 1-1 P 39-39	2
岡田 爽志 (多治見)	○ 21-7	○ 21-18		M 2-0 G 2-0 P 42-25	1

1年・2年男子シングルス 6ブロック	大橋	田口	小森	勝敗	順位
大橋 健 (Kojima)		○ 21-6	○ -X	M 2-0 G 2-0 P 42-6	1
田口 連佑 (多治見)	× 6-21		○ -X	M 1-1 G 1-1 P 27-21	2
小森 翔葵 (大垣東)	× X-	× X-		M 0-2 G 0-2 P 0-42	3

5年・6年女子シングルス 1ブロック	三宅	清水	辻	前野	勝敗	順位
三宅 由夏 (大垣中川)		○ 21-13	× 18-21	○ 21-13	M 2-1 G 2-1 P 60-47	2
清水 美南海 (各務原)	× 13-21		× 8-21	○ 21-18	M 1-2 G 1-2 P 42-60	3
辻 結華 (リバーズ)	○ 21-18	○ 21-8		○ 21-13	M 3-0 G 3-0 P 63-39	1
前野 和香 (羽島)	× 13-21	× 18-21	× 13-21		M 0-3 G 0-3 P 44-63	4

5年・6年女子シングルス 2ブロック	?	後藤	安江	勝敗	順位
? 一 嫻 (大垣静里)		○ 21-17	× 7-21	M 1-1 G 1-1 P 28-38	2
後藤 茉奈 (柳津)	× 17-21		× 4-21	M 0-2 G 0-2 P 21-42	3
安江 夏鈴 (真正)	○ 21-7	○ 21-4		M 2-0 G 2-0 P 42-11	1

5年・6年女子シングルス 3ブロック	篠田	石原	小石	勝敗	順位
篠田 陽菜子 (精華)		○ 21-13	○ 21-19	M 2-0 G 2-0 P 42-32	1
石原 芽生 (大垣東)	× 13-21		○ 21-16	M 1-1 G 1-1 P 34-37	2
小石 つづり (島)	× 19-21	× 16-21		M 0-2 G 0-2 P 35-42	3

5年・6年女子シングルス 4ブロック	孫	藤田	横田	勝敗	順位
孫 銘悦 (大垣北)		○ 21-14	○ 21-9	M 2-0 G 2-0 P 42-23	1
藤田 珠緒 (精華)	× 14-21		○ 21-11	M 1-1 G 1-1 P 35-32	2
横田 悠乃 (大垣中川)	× 9-21	× 11-21		M 0-2 G 0-2 P 20-42	3

5年・6年女子シングルス 5ブロック	柘植	長谷川	早川	勝敗	順位
柘植 咲那 (島)		× 9-21	× 6-21	M 0-2 G 0-2 P 15-42	3
長谷川 芽依 (大垣静里)	○ 21-9		○ 21-10	M 2-0 G 2-0 P 42-19	1
早川 すみれ (長森・日野)	○ 21-6	× 10-21		M 1-1 G 1-1 P 31-27	2

5年・6年女子シングルス 6ブロック	竹澤	長屋	佐藤	勝敗	順位
竹澤 瑠美 (各務原)		× 15-21	○ 21-9	M 1-1 G 1-1 P 36-30	2
長屋 果歩 (大垣安井)	○ 21-15		○ 21-2	M 2-0 G 2-0 P 42-17	1
佐藤 ひなた (大垣北)	× 9-21	× 2-21		M 0-2 G 0-2 P 11-42	3

5年・6年女子シングルス 7ブロック	興膳	押野	宮地	勝敗	順位
興膳 香里那 (羽島)		○ 21-18	○ 21-20	M 2-0 G 2-0 P 42-38	1
押野 琉奈 (大垣中川)	× 18-21		○ 21-11	M 1-1 G 1-1 P 39-32	2
宮地 理央 (精華)	× 20-21	× 11-21		M 0-2 G 0-2 P 31-42	3

第2回 ニューフェイスバドミントン大会 令和5年1月7日 池田町総合体育館

5年・6年女子シングルス 8ブロック	岡田	棚橋	中村	勝敗	順位
岡田 紗来 (Kojima)		○ -X	○ 21-6	M 2-0 G 2-0 P 42-6	1
棚橋 亜己名 (大垣北)	X-		X-	M 0-2 G 0-2 P 0-42	3
中村 虹香 (垂井)	X 6-21	○ -X		M 1-1 G 1-1 P 27-21	2

3年・4年女子シングルス 1ブロック	中橋	浅野	寺井	服部	勝敗	順位
中橋 袖佳 (垂井JSC)		○ 21-6	○ 21-11	○ 21-3	M 3-0 G 3-0 P 63-20	1
浅野 結生 (真正)	X 6-21		○ 21-15	○ 21-5	M 2-1 G 2-1 P 48-41	2
寺井 楓奈 (柳津)	X 11-21	X 15-21		○ 21-6	M 1-2 G 1-2 P 47-48	3
服部 優衣 (大垣北)	X 3-21	X 5-21	X 6-21		M 0-3 G 0-3 P 14-63	4

3年・4年女子シングルス 2ブロック	木村	澤田	関谷	勝敗	順位
木村 心柚 (大垣北)		○ 21-15	○ 21-3	M 2-0 G 2-0 P 42-18	1
澤田 怜奈 (各務原)	X 15-21		○ 21-13	M 1-1 G 1-1 P 36-34	2
関谷 奈生 (真正)	X 3-21	X 13-21		M 0-2 G 0-2 P 16-42	3

3年・4年女子シングルス 3ブロック	永友	各務	岡田	勝敗	順位
永友 美羽 (大垣東)		○ 21-20	○ 21-19	M 2-0 G 2-0 P 42-39	1
各務 未来 (柳津)	X 20-21		X 16-21	M 0-2 G 0-2 P 36-42	3
岡田 悠良 (Kojima)	X 19-21	○ 21-16		M 1-1 G 1-1 P 40-37	2

3年・4年女子シングルス 4ブロック	田上	白川	高橋	勝敗	順位
田上 夢菜 (真正)		X 15-21	○ 21-5	M 1-1 G 1-1 P 36-26	2
白川 ひまり (柳津)	○ 21-15		○ 21-11	M 2-0 G 2-0 P 42-26	1
高橋 明莉 (池田)	X 5-21	X 11-21		M 0-2 G 0-2 P 16-42	3

3年・4年女子シングルス 5ブロック	新道	宇野	浅野	勝敗	順位
新道 菜々花 (大垣静里)		○ 21-19	X 17-21	M 1-1 G 1-1 P 38-40	2
宇野 羽那 (大垣東)	X 19-21		X 16-21	M 0-2 G 0-2 P 35-42	3
浅野 真生 (真正)	○ 21-17	○ 21-16		M 2-0 G 2-0 P 42-33	1

3年・4年女子シングルス 6ブロック	塚本	西村	川瀬	勝敗	順位
塚本 千結 (各務原)		○ 21-10	○ 21-14	M 2-0 G 2-0 P 42-24	1
西村 陽菜 (羽島)	X 10-21		○ 21-15	M 1-1 G 1-1 P 31-36	2
川瀬 桜子 (大垣北)	X 14-21	X 15-21		M 0-2 G 0-2 P 29-42	3

3年・4年女子シングルス 7ブロック	宮脇	松井	川添	勝敗	順位
宮脇 愛奈 (柳津)		○ 21-2	○ 21-14	M 2-0 G 2-0 P 42-16	1
松井 彩乃 (真正)	X 2-21		○ 21-15	M 1-1 G 1-1 P 23-36	2
川添 沙弥 (大垣東)	X 14-21	X 15-21		M 0-2 G 0-2 P 29-42	3

3年・4年女子シングルス 8ブロック	大橋	金森	小川	勝敗	順位
大橋 琉依 (Kojima)		○ 21-20	○ 21-6	M 2-0 G 2-0 P 42-26	1
金森 汐里 (大垣東)	X 20-21		○ 21-4	M 1-1 G 1-1 P 41-25	2
小川 結子 (大垣安井)	X 6-21	X 4-21		M 0-2 G 0-2 P 10-42	3

3年・4年女子シングルス 9ブロック	前野	佐藤	國井	勝敗	順位
前野 文香 (羽島)		○ 21-8	○ 21-19	M 2-0 G 2-0 P 42-27	1
佐藤 結芽菜 (大垣北)	X 8-21		○ 21-18	M 1-1 G 1-1 P 29-39	2
國井 涼葉 (各務原)	X 19-21	X 18-21		M 0-2 G 0-2 P 37-42	3

3年・4年女子シングルス 10ブロック	久保寺	内藤	岩田	勝敗	順位
久保寺 美緒 (大垣安井)		X 8-21	○ 21-20	M 1-1 G 1-1 P 29-41	2
内藤 祐依 (岐南)	○ 21-8		○ 21-10	M 2-0 G 2-0 P 42-18	1
岩田 絵稟 (垂井JSC)	X 20-21	X 10-21		M 0-2 G 0-2 P 30-42	3

3年・4年女子シングルス 11ブロック	若山	宮川	島部	勝敗	順位
若山 芽生 (池田)		○ 21-3	○ 1-0	M 2-0 G 2-0 P 21-3	1
宮川 愛実 (大垣静里)	X 3-21		X 10-21	M 0-2 G 0-2 P 13-42	3
島部 莉緒 (大垣中川)	X 0-1	○ 21-10		M 1-1 G 1-1 P 21-10	2

第2回 ニューフェイスバドミントン大会 令和5年1月7日 池田町総合体育館

3年・4年女子シングルス 1 2 ブロック	元 川	山 田	加 納	勝 敗	順 位
元川 椎渚 (大垣北)		×	×	M 0-2 G 0-2 P 19-42	3
山田 紗 (郡上)	○		×	M 1-1 G 1-1 P 39-33	2
加納 朱莉 (島)	○	○		M 2-0 G 2-0 P 42-25	1

3年・4年女子シングルス 1 3 ブロック	高 橋	澤 田	今 村	勝 敗	順 位
高橋 凜 (大垣中川)		×	○	M 1-1 G 1-1 P 23-35	2
澤田 理央奈 (各務原)	○		○	M 2-0 G 2-0 P 42-10	1
今村 芽維 (大垣北)	×	×		M 0-2 G 0-2 P 22-42	3

3年・4年女子シングルス 1 4 ブロック	江 崎	永 田	古 田	勝 敗	順 位
江崎 友菜 (真正)		×	○	M 1-1 G 1-1 P 38-38	2
永田 怜依 (大垣北)	○		×	M 1-1 G 1-1 P 36-38	3
古田 千悠里 (長森・日野)	×	○		M 1-1 G 1-1 P 38-36	1

3年・4年女子シングルス 1 5 ブロック	深 尾	古 田	坂 本	勝 敗	順 位
深尾 葉月 (島)		○	×	M 1-1 G 1-1 P 41-26	2
古田 千晴 (大垣静里)	×		×	M 0-2 G 0-2 P 22-42	3
坂本 彩葉 (大垣東)	○	○		M 2-0 G 2-0 P 42-37	1

3年・4年女子シングルス 1 6 ブロック	土 屋	杉 山	安 田	勝 敗	順 位
土屋 善 (長森・日野)		○	×	M 1-1 G 1-1 P 24-30	2
杉山 柚姫 (本巣)	×		×	M 0-2 G 0-2 P 13-42	3
安田 陽菜 (大垣静里)	○	○		M 2-0 G 2-0 P 42-7	1

1年・2年女子シングルス 1 ブロック	金 村	岡 田	川 添	高 木	勝 敗	順 位
金村 美咲 (大垣静里)		×	○	○	M 2-1 G 2-1 P 50-30	2
岡田 璃来 (Kojima)	○		○	○	M 3-0 G 3-0 P 63-20	1
川添 実弥 (大垣東)	×	×		○	M 1-2 G 1-2 P 34-54	3
高木 柚花 (大垣北)	×	×	×		M 0-3 G 0-3 P 20-63	4

1年・2年女子シングルス 2 ブロック	林	内 藤	池 戸	勝 敗	順 位
林 愛莉 (池田)		○	○	M 2-0 G 2-0 P 42-16	1
内藤 里咲 (岐南)	×		○	M 1-1 G 1-1 P 37-21	2
池戸 波音 (各務原)	×	×		M 0-2 G 0-2 P 0-42	3

1年・2年女子シングルス 3 ブロック	伊 藤	白 川	林	勝 敗	順 位
伊藤 暖華 (大垣東)		×	○	M 1-1 G 1-1 P 37-41	2
白川 双葉 (柳津)	○		○	M 2-0 G 2-0 P 42-27	1
林 実央 (大垣静里)	×	×		M 0-2 G 0-2 P 31-42	3

1年・2年女子シングルス 4 ブロック	水 上	山 岡	丹 羽	勝 敗	順 位
水上 莉奈 (大垣北)		×	×	M 0-2 G 0-2 P 35-42	3
山岡 実莉 (羽島)	○		○	M 2-0 G 2-0 P 42-23	1
丹羽 美琴 (リバーズ)	○	×		M 1-1 G 1-1 P 29-41	2

1年・2年女子シングルス 5 ブロック	井 上	高 嶋	宮 崎	勝 敗	順 位
井上 綾乃 (本巣)		×	×	M 0-2 G 0-2 P 18-42	3
高嶋 澗 (長森・日野)	○		○	M 2-0 G 2-0 P 42-28	1
宮崎 陽和 (大垣安井)	○	×		M 1-1 G 1-1 P 40-30	2

1年・2年女子シングルス 6 ブロック	田 渡	小 野	安 藤	勝 敗	順 位
田渡 花菜 (大垣安井)		○	×	M 1-1 G 1-1 P 37-30	2
小野 まどか (本巣)	×		×	M 0-2 G 0-2 P 19-42	3
安藤 梢 (大垣中川)	○	○		M 2-0 G 2-0 P 42-26	1

1年・2年女子シングルス 7 ブロック	山 口	今 村	宮 川	勝 敗	順 位
山口 雪乃 (川島)		○	○	M 2-0 G 2-0 P 42-7	1
今村 紡妃 (大垣北)	×		○	M 1-1 G 1-1 P 23-31	2
宮川 実咲 (大垣静里)	×	×		M 0-2 G 0-2 P 15-42	3

第2回 ニューフェイスバドミントン大会 令和5年1月7日 池田町総合体育館

1年・2年女子シングルス 8ブロック	古田	加納	小林	勝敗	順位
古田 一華 (大垣中川)	○	○	M 2-0 G 2-0 P 42-24	1	
加納 綾乃 (島)	×	○	M 1-1 G 1-1 P 37-30	2	
小林 夏奈 (大垣東)	×	×	M 0-2 G 0-2 P 17-42	3	

1年・2年女子シングルス 9ブロック	小林	堤	佐藤	勝敗	順位
小林 佳奈 (各務原)	○	×	M 1-1 G 1-1 P 38-35	2	
堤 悠里亜 (多治見)	×	×	M 0-2 G 0-2 P 23-42	3	
佐藤 華琉 (池田)	○	○	M 2-0 G 2-0 P 42-26	1	

1年・2年女子シングルス 10ブロック	浅野	梅田	村勢	勝敗	順位
浅野 花菜 (リバース)	○	○	M 2-0 G 2-0 P 42-18	1	
梅田 夏歩 (大垣東)	×	○	M 1-1 G 1-1 P 34-41	2	
村勢 もなみ (本巣)	×	×	M 0-2 G 0-2 P 25-42	3	

1年・2年女子シングルス 11ブロック	古田	松井	大橋	勝敗	順位
古田 志織 (大垣静里)	×	○	M 1-1 G 1-1 P 29-39	3	
松井 陽菜乃 (真正)	○	×	M 1-1 G 1-1 P 33-29	2	
大橋 楓 (大垣北)	×	○	M 1-1 G 1-1 P 39-33	1	

1年・2年女子シングルス 12ブロック	濱田	井戸	栗本	勝敗	順位
濱田 希花 (大垣東)	○	○	M 2-0 G 2-0 P 42-8	1	
井戸 心菜 (大垣静里)	×	○	M 1-1 G 1-1 P 29-21	2	
栗本 伊咲 (川島)	×	×	M 0-2 G 0-2 P 0-42	3	

幼稚園男女シングルス 1ブロック	吉田	小林	大野	早野	勝敗	順位
吉田 すず (岐南)	○	○	○	M 3-0 G 3-0 P 45-10	1	
小林 美月 (大垣東)	×	○	○	M 2-1 G 2-1 P 32-41	2	
大野 陽菜莉 (各務原)	×	×	×	M 0-3 G 0-3 P 24-45	4	
早野 歩 (大垣北)	×	×	○	M 1-2 G 1-2 P 35-40	3	

幼稚園男女シングルス 2ブロック	井上	吉田	内藤	勝敗	順位
井上 道仁 (Impact)	○	○	M 2-0 G 2-0 P 30-14	1	
吉田 真麻 (大垣北)	×	○	M 1-1 G 1-1 P 25-25	2	
内藤 晴斗 (岐南)	×	×	M 0-2 G 0-2 P 14-30	3	

幼稚園男女シングルス 3ブロック	和田	浅野	小林	勝敗	順位
和田 郁花 (岐南)	○	○	M 2-0 G 2-0 P 30-18	1	
浅野 平理 (大垣北)	×	×	M 0-2 G 0-2 P 23-30	3	
小林 瑠大 (池田)	×	○	M 1-1 G 1-1 P 19-24	2	

幼稚園男女シングルス 4ブロック	内田	渡邊	高木	勝敗	順位
内田 侑志 (池田)	○	○	M 2-0 G 2-0 P 30-10	1	
渡邊 稜大 (岐南)	×	○	M 1-1 G 1-1 P 25-15	2	
高木 葉月 (大垣北)	×	×	M 0-2 G 0-2 P 0-30	3	

幼稚園男女シングルス 5ブロック	吉田	中村	矢島	勝敗	順位
吉田 璃咲 (大垣北)	×	×	M 0-2 G 0-2 P 24-30	3	
中村 梓煌 (岐南)	○	○	M 2-0 G 2-0 P 30-25	1	
矢島 ほの夏 (島)	○	×	M 1-1 G 1-1 P 26-25	2	

第2回 ニューフェイスバドミントン大会 令和5年1月7日 池田町総合体育館
5年・6年男子シングルス 決勝トーナメント

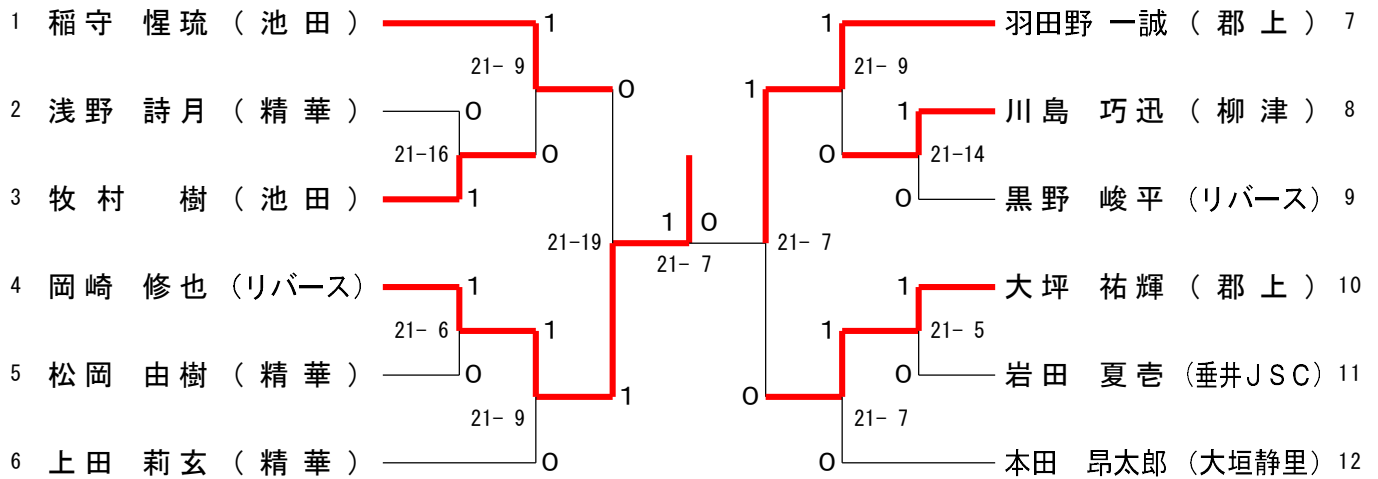

3年・4年男子シングルス 決勝トーナメント

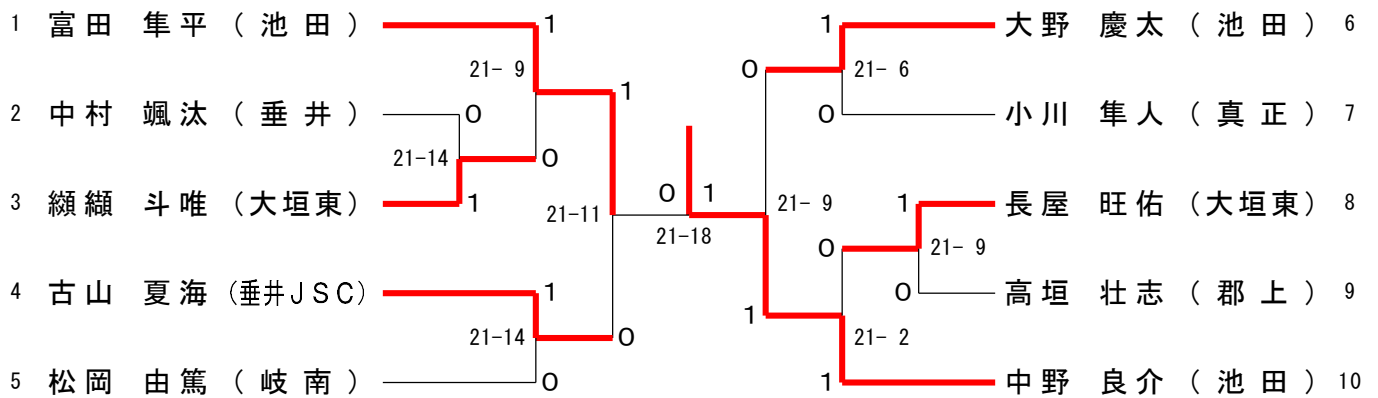

5年・6年男子下位トーナメント

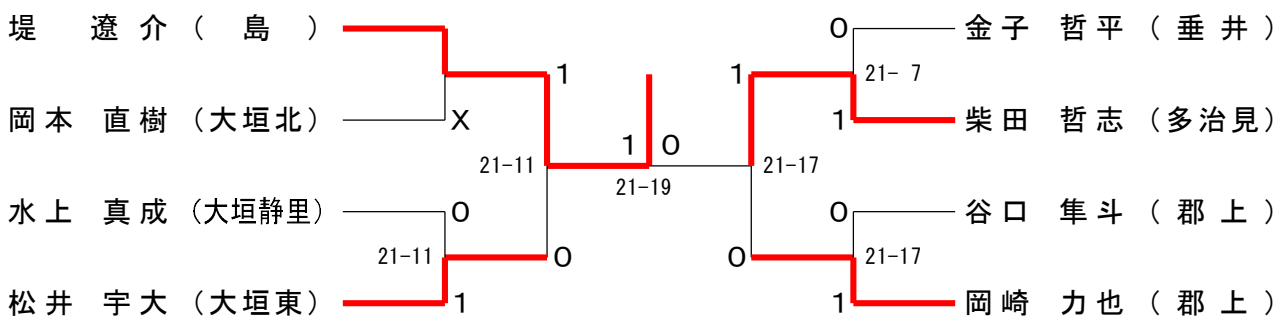

3年・4年男子下位トーナメント

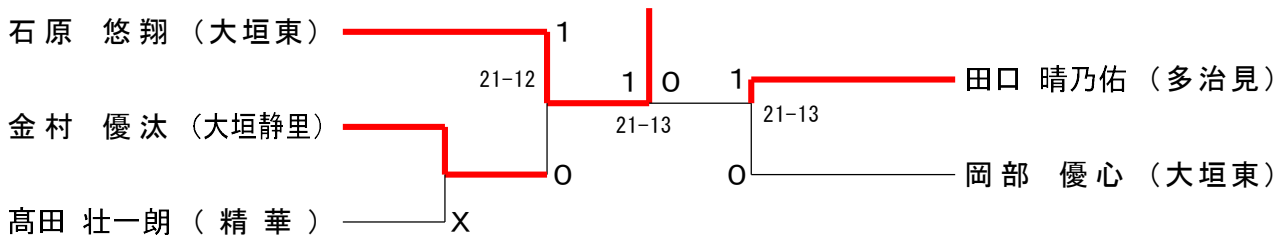

第2回 ニューフェイスバドミントン大会 令和5年1月7日 池田町総合体育館
1年・2年男子シングルス 決勝トーナメント

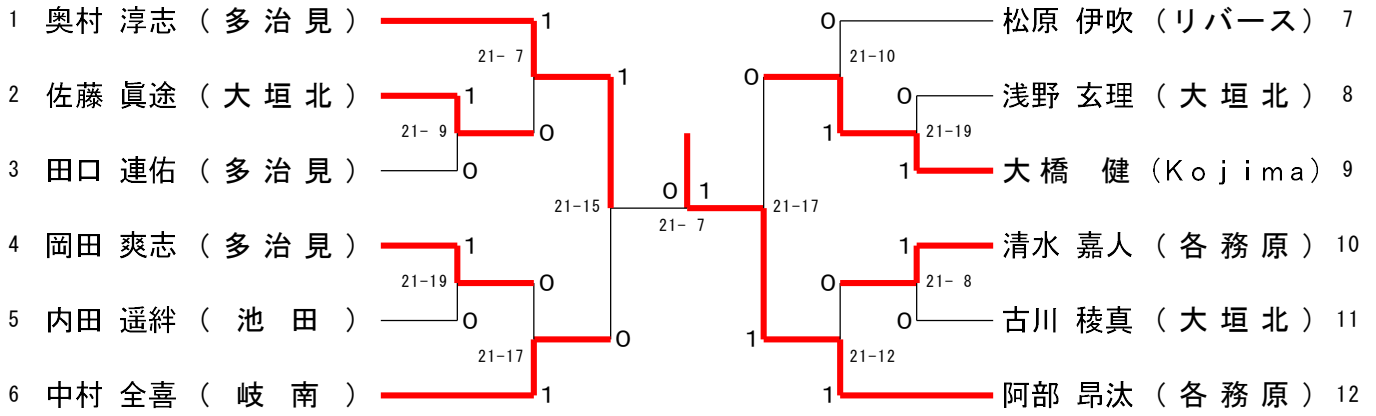

5年・6年女子シングルス 決勝トーナメント

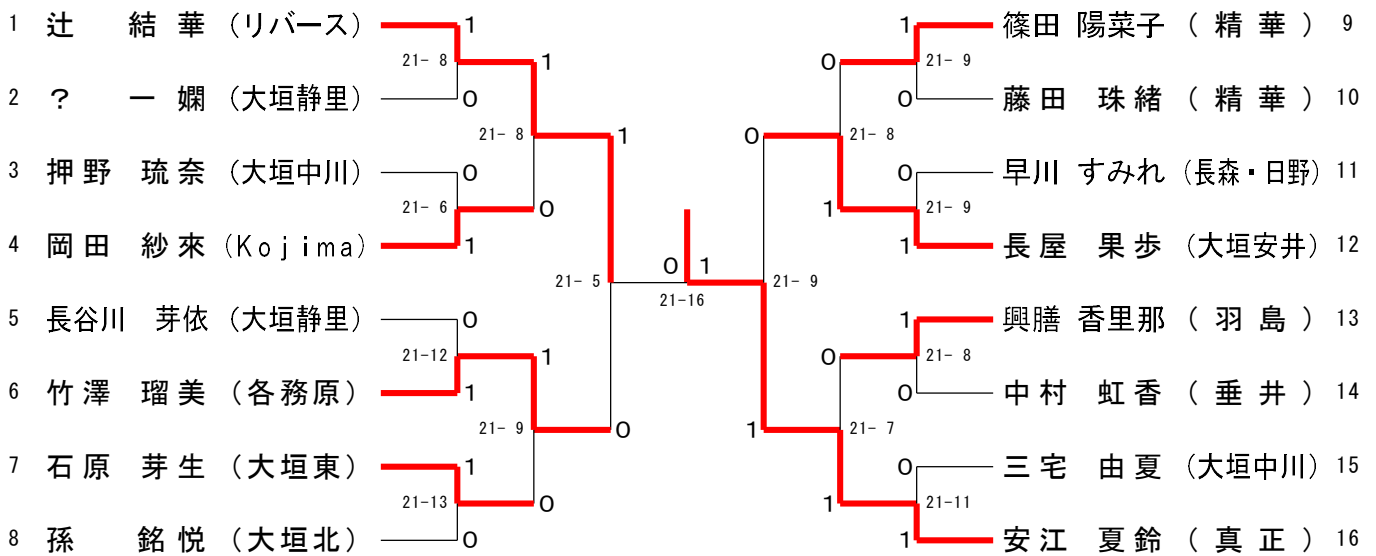

1年・2年男子下位トーナメント

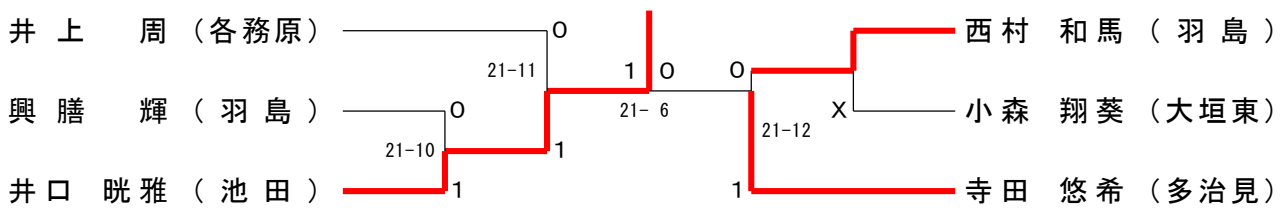

5年・6年女子下位トーナメント

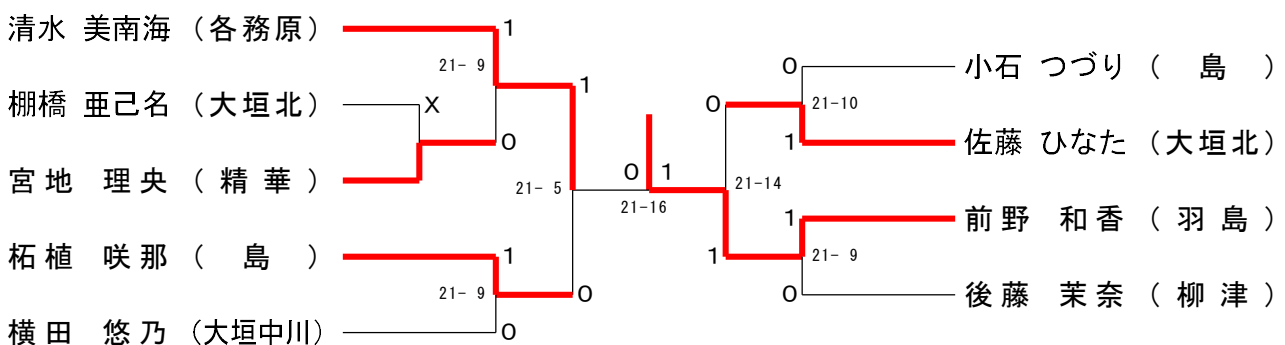

第2回 ニューフェイスバドミントン大会 令和5年1月7日 池田町総合体育館
3年・4年女子シングルス 決勝トーナメント

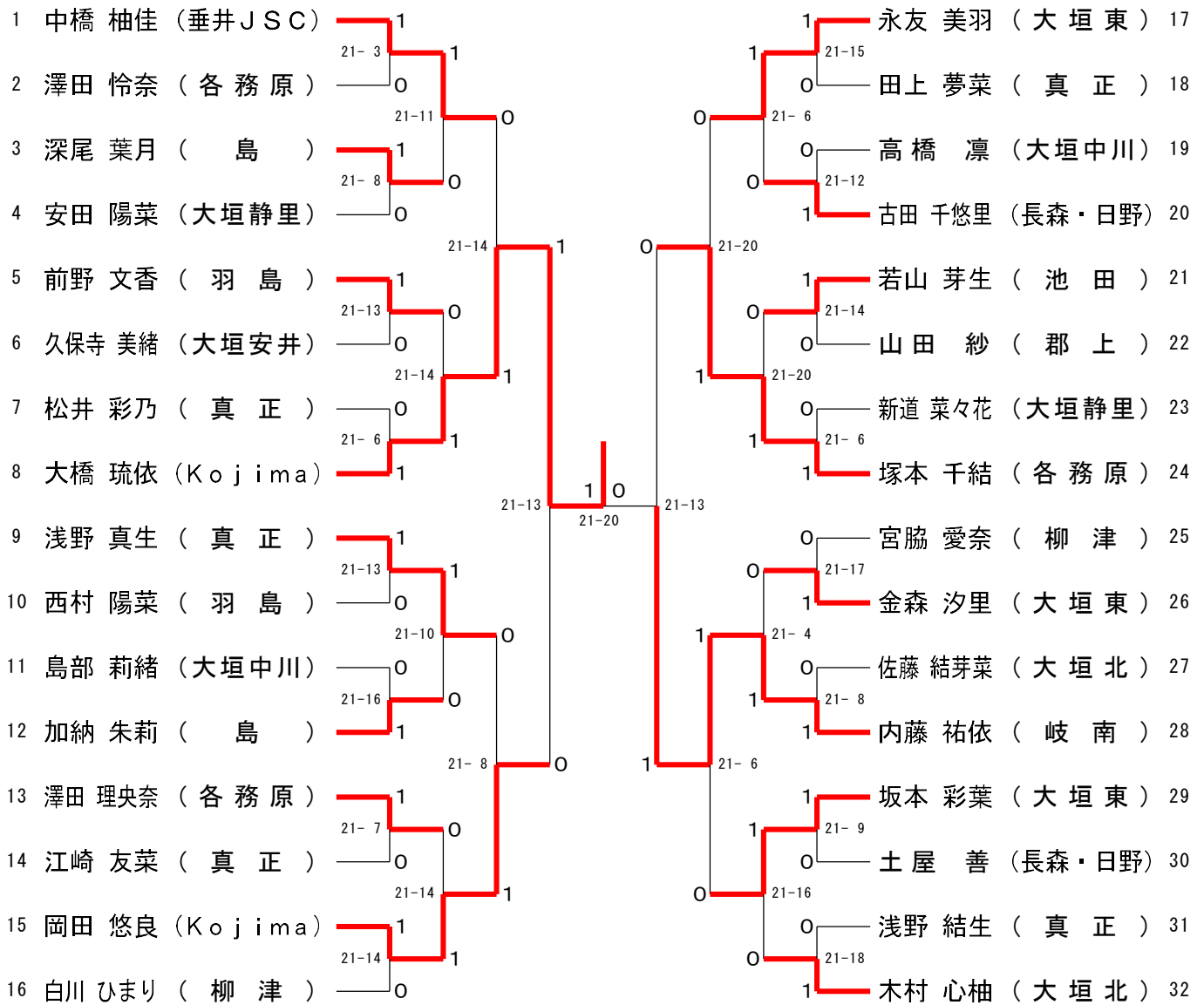

3年・4年女子下位トーナメント

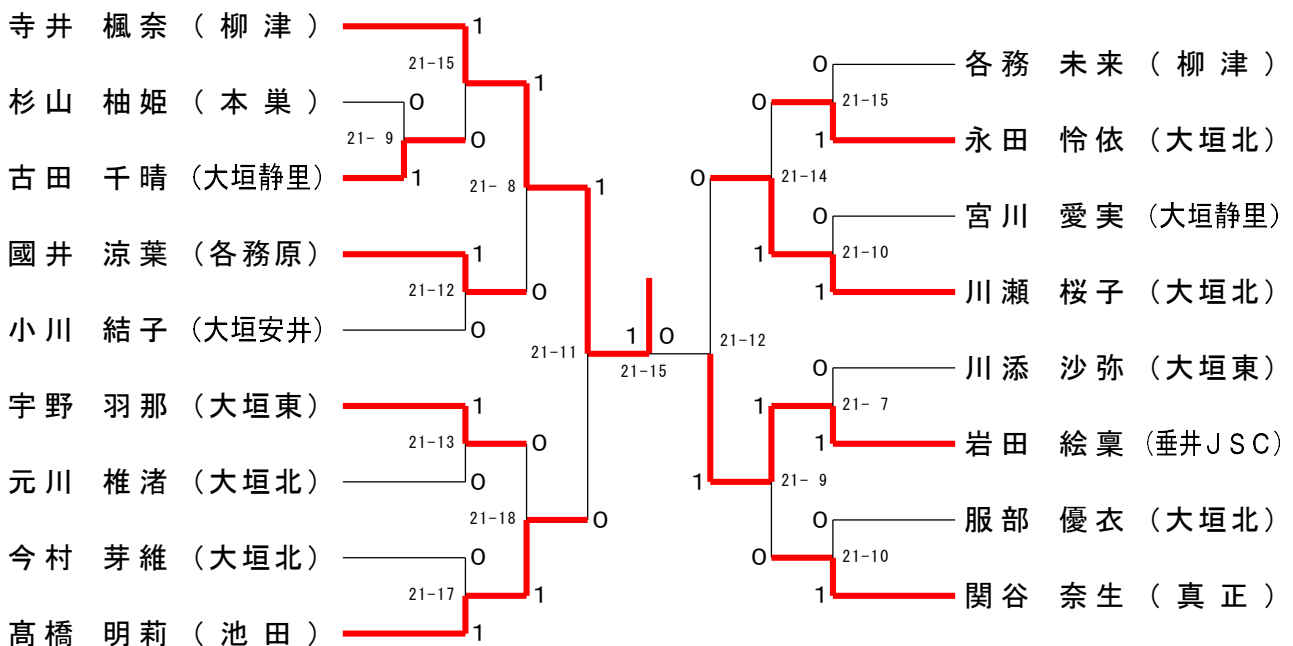

第2回 ニューフェイスバドミントン大会 令和5年1月7日 池田町総合体育館
1年・2年女子シングルス 決勝トーナメント

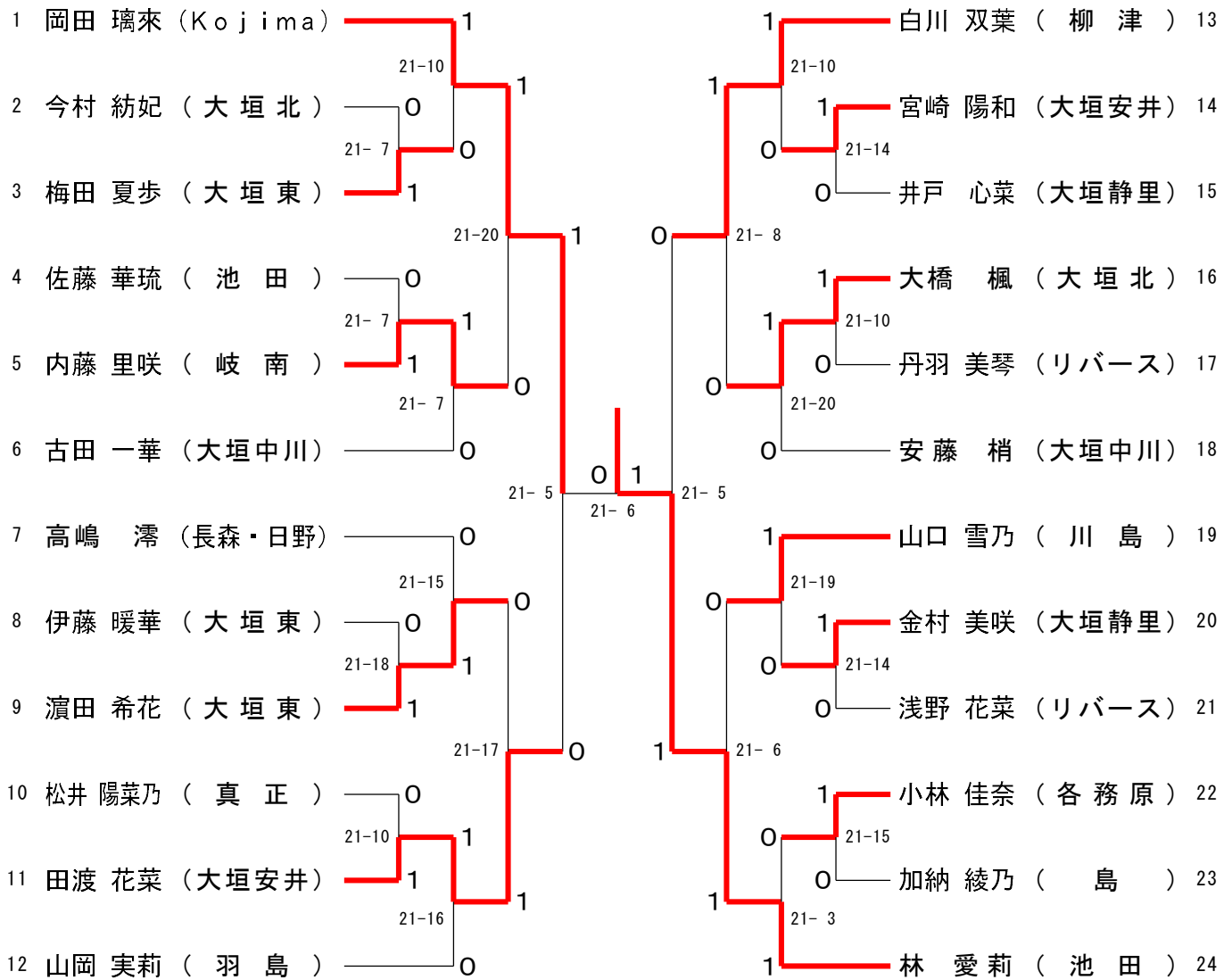

1年・2年女子下位トーナメント

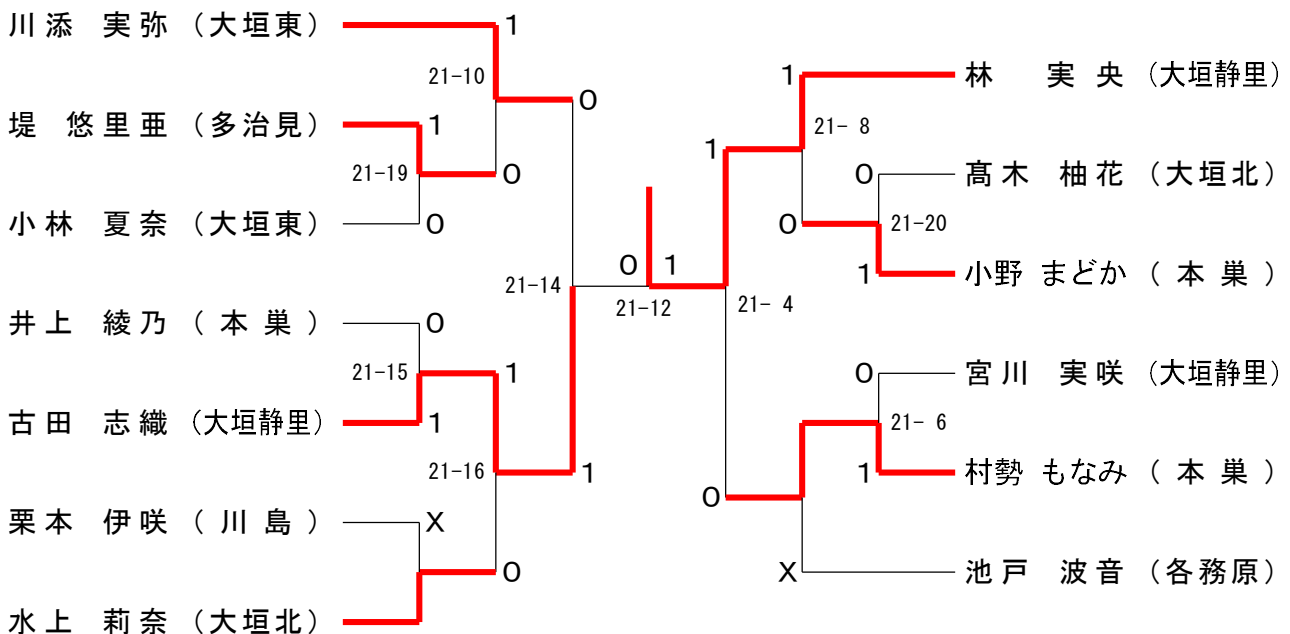

第2回 ニューフェイスバドミントン大会 令和5年1月7日 池田町総合体育館
 幼稚園男女シングルス 決勝トーナメント

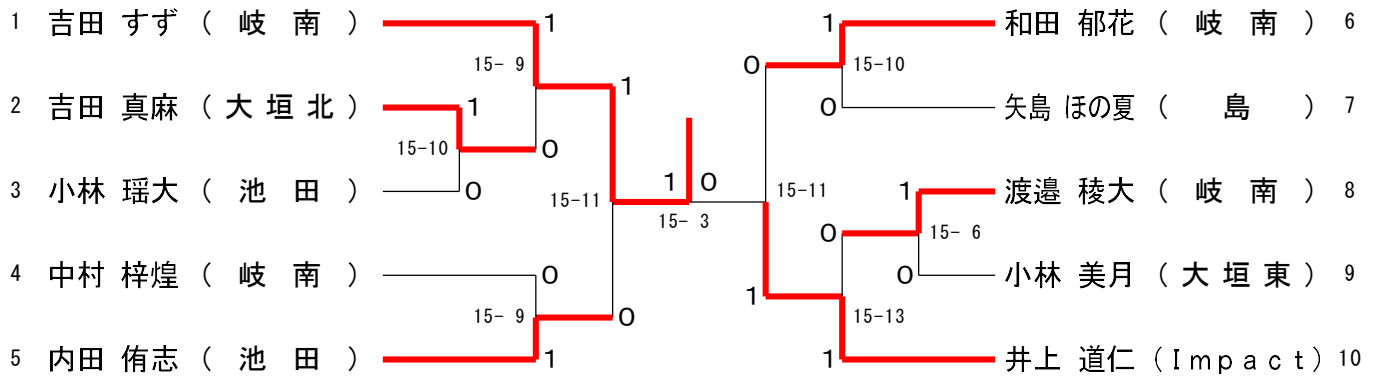

幼稚園男女下位トーナメント

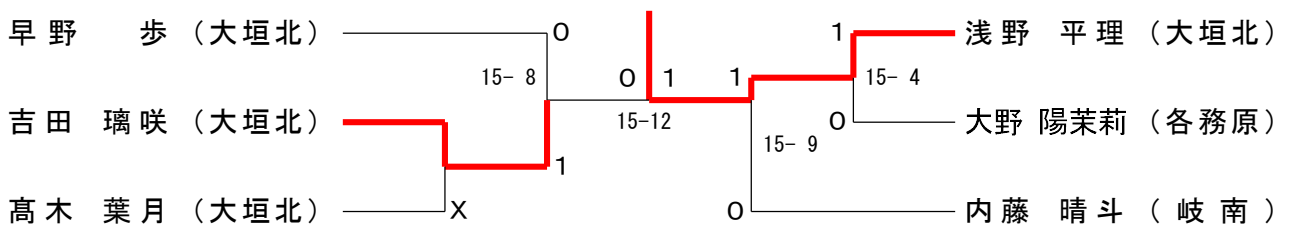

第2回 ニューフェイスバドミントン大会

2023. 1. 7 池田町総合体育館

種 目	優 勝	準 優 勝	三 位	位	敢 闘 賞
5年・6年男子シングルス	おかざき しゅうや 岡崎 修也 (リバーズ)	はたの いっせい 羽田野 一誠 (郡上)	いなもり さとる 稲守 惺琉 (池田)	おおつぼ ゆうき 大坪 祐輝 (郡上)	つつみ りょうすけ 堤 遼介 (島)
3年・4年男子シングルス	なかの りょうすけ 中野 良介 (池田)	とみだ しゅんぺい 富田 隼平 (池田)	おおの けいた 大野 慶太 (池田)	こやま なつみ 古山 夏海 (垂井J S C)	いしはら ゆうと 石原 悠翔 (大垣東)
1年・2年男子シングルス	なかの りょうすけ 阿部 昂汰 (各務原)	おくむら あつし 奥村 淳志 (多治見)	おおはし たける 大橋 健 (K o j i m a)	なかむら ぜんき 中村 全喜 (岐南)	いぐち こうが 井口 暁雅 (池田)
5年・6年女子シングルス	やすえ かりん 安江 夏鈴 (真正)	つじ ゆいか 辻 結華 (リバーズ)	ながや かほ 長屋 果歩 (大垣安井)	たけざわ るみ 竹澤 瑠美 (各務原)	まえの わか 前野 和香 (羽島)
3年・4年女子シングルス	おおはし るい 大橋 琉依 (K o j i m a)	ないとう ゆい 内藤 祐依 (岐南)	おかだ ゆら 岡田 悠良 (K o j i m a)	つかもと ちゆ 塚本 千結 (各務原)	てらい ふうな 寺井 楓奈 (柳津)
1年・2年女子シングルス	はやし あいり 林 愛莉 (池田)	おかだ りら 岡田 璃來 (K o j i m a)	しらかわ ふたば 白川 双葉 (柳津)	たわたり はな 田渡 花菜 (大垣安井)	はやし みお 林 実央 (大垣静里)
幼稚園男女シングルス	よしだ すず 吉田 すず (岐南)	いのうえ ゆきひと 井上 道仁 (I m p a c t)	うちだ ゆうし 内田 侑志 (池田)	わだ このは 和田 郁花 (岐南)	あさの たいり 浅野 平理 (大垣北)



New Face



LI-NING・(FUNPORT) は
ニューフェイスバドミントン大会を応援します。

LI-NING ラケット用具契約選手
渡辺勇大 選手
2022 年 日本 A 代表

AERONAUT 9000I
エアロナウト 9000I

AERONAUT 9000C
エアロナウト 9000C

LI-NING

LI-NING ラケット用具契約選手
高橋沙也加 選手
2022 年 日本 A 代表

TECTONIC 7I
ラケットニック 7I

The central image is a black and white photograph of two badminton players in action. The top player is Maeda Yuuta, shown in profile, wearing a dark jersey with 'JAPAN' and 'Rintal' visible. He is holding a racket and looking towards the right. The bottom player is Takahashi Saka, shown from a three-quarter view, wearing a dark jersey with 'JA' visible. She is also holding a racket and looking upwards. The background is dark and out of focus. Text overlays provide player names, titles, and racket models. The LI-NING logo is prominently displayed in the center of the image.