

2年 男女

Aリーグ		宮下 蒼夏	鈴木 彩心	加藤 なな実	順位
宮下 蒼夏	SGUジュニア	/	○ 15-3	○ 15-4	1
鈴木 彩心	広幡バドキッズ	× 3-15	/	× 13-15	3
加藤 なな実	TOYOKAWA	× 4-15	○ 15-13	/	2

Cリーグ		国立 莉乃	古川 翔大	木村 匠	順位
国立 莉乃	大里東ジュニア	/	○ 15-12	○ 15-2	1
古川 翔大	OKB(大垣北)	× 12-15	/	○ 15-7	2
木村 匠	犬山ドリームズ	× 2-15	× 7-15	/	3

Eリーグ		鈴木 春登	内田 凧咲	佐藤 雪乃	順位
鈴木 春登	ハシルトン	/	○ 15-4	○ 15-2	1
内田 凧咲	SunGreen豊橋	× 4-15	/	○ 15-3	2
佐藤 雪乃	TOYOKAWA	× 2-15	× 3-15	/	3

Gリーグ		西崎 都花	飯田 紗奈	高田 寧音	順位
西崎 都花	ハシルトン	/	○ 15-3	○ 15-4	1
飯田 紗奈	大里東ジュニア	× 3-15	/	○ 15-7	2
高田 寧音	TOYOKAWA	× 4-15	× 7-15	/	3

Iリーグ		飯田 凜	伊神 花恋	神藤 菜羽	順位
飯田 凜	TOYOKAWA	/	○ 15-5	○ 15-4	1
伊神 花恋	大里東ジュニア	× 5-15	/	× 6-15	3
神藤 菜羽	若あゆ	× 4-15	○ 15-6	/	2

Kリーグ		河村 宣親	大須賀 奈々	張 鼎承	順位
河村 宣親	大里東ジュニア	/	○ 15-9	○ 15-5	1
大須賀 奈々	TOYOKAWA	× 9-15	/	× 5-15	3
張 鼎承	師勝ジュニア	× 5-15	○	/	2

Bリーグ		岡崎 新大	三浦 くら	森田 珠凧	順位
岡崎 新大	岡崎ジュニアB.C	/	× 6-15	○ 15-3	2
三浦 くら	ハシルトン	○ 15-6	/	○ 15-2	1
森田 珠凧	TOYOKAWA	× 3-15	× 2-15	/	3

Dリーグ		平野 永仁	伊神 花梨	大橋 灯里	順位
平野 永仁	TOYOKAWA	/	○ 15-5	○ 15-2	1
伊神 花梨	大里東ジュニア	× 5-15	/	× 4-15	3
大橋 灯里	広幡バドキッズ	× 2-15	○ 15-4	/	2

Fリーグ		田中 歩輝	齋藤 日向	安藤 誠之介	順位
田中 歩輝	TOYOKAWA	/	○ 15-2	○ 15-6	1
齋藤 日向	岡崎ジュニアB.C	× 2-15	/	× 3-15	3
安藤 誠之介	名古屋スポ少	× 6-15	○ 15-3	/	2

Hリーグ		大澤 すみれ	栗権)半田 十之	村上 蓮	順位
大澤 すみれ	犬山ドリームズ	/	○ 15-0	× 2-15	2
栗権)半田 十之	TOYOKAWA	× 0-15	/	× 0-15	3
村上 蓮	どんぐりジュニア	○ 15-2	○ 15-0	/	1

Jリーグ		栗権)八木 勲亮	柘植 建人	飯塚 絆花	順位
栗権)八木 勲亮	広幡バドキッズ	/	× 0-15	× 0-15	3
柘植 建人	ハシルトン	○ 15-0	/	○ 15-7	1
飯塚 絆花	岡崎ジュニアB.C	○ 15-0	× 7-15	/	2

1位トーナメント

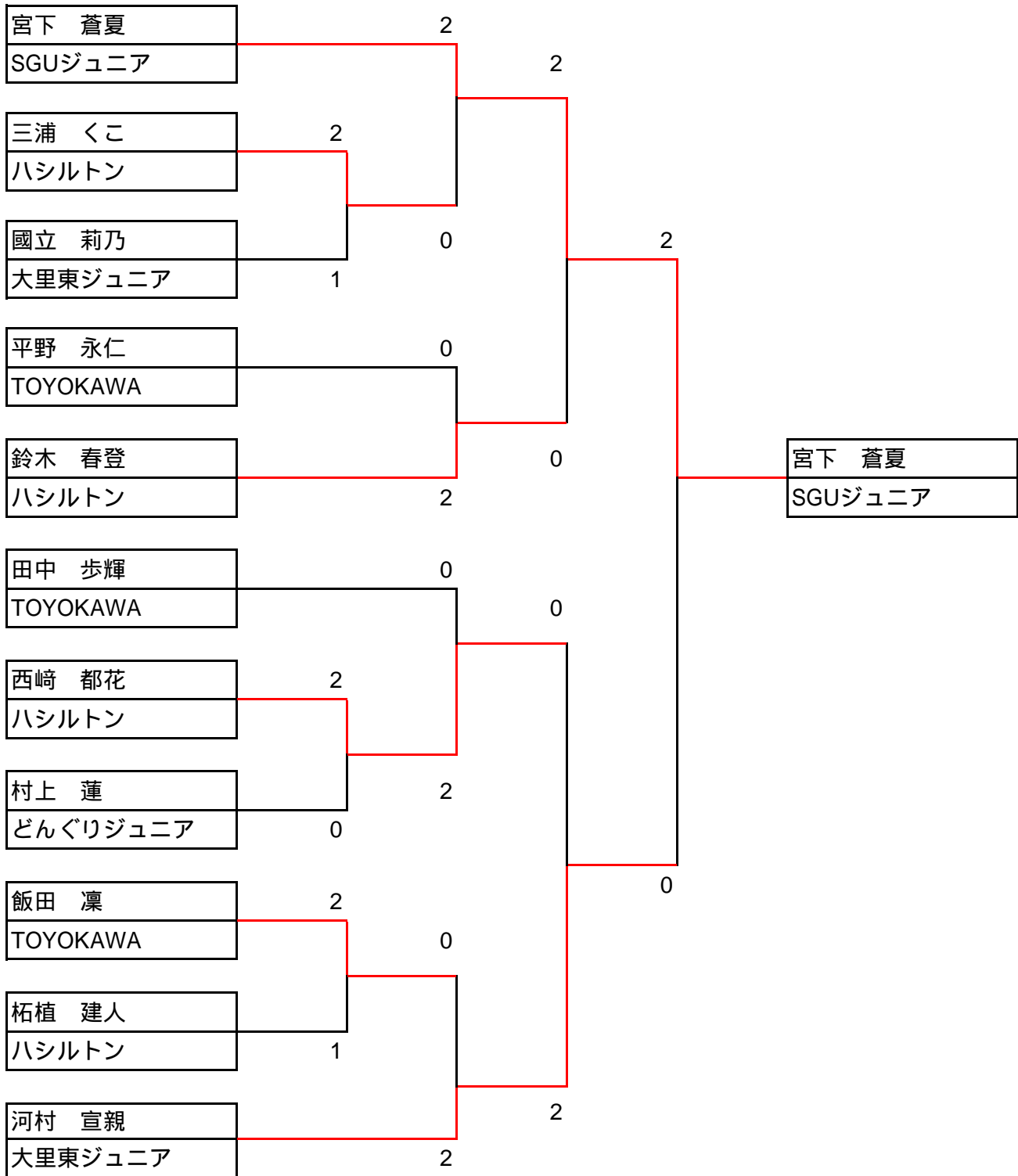

2, 3位トーナメント

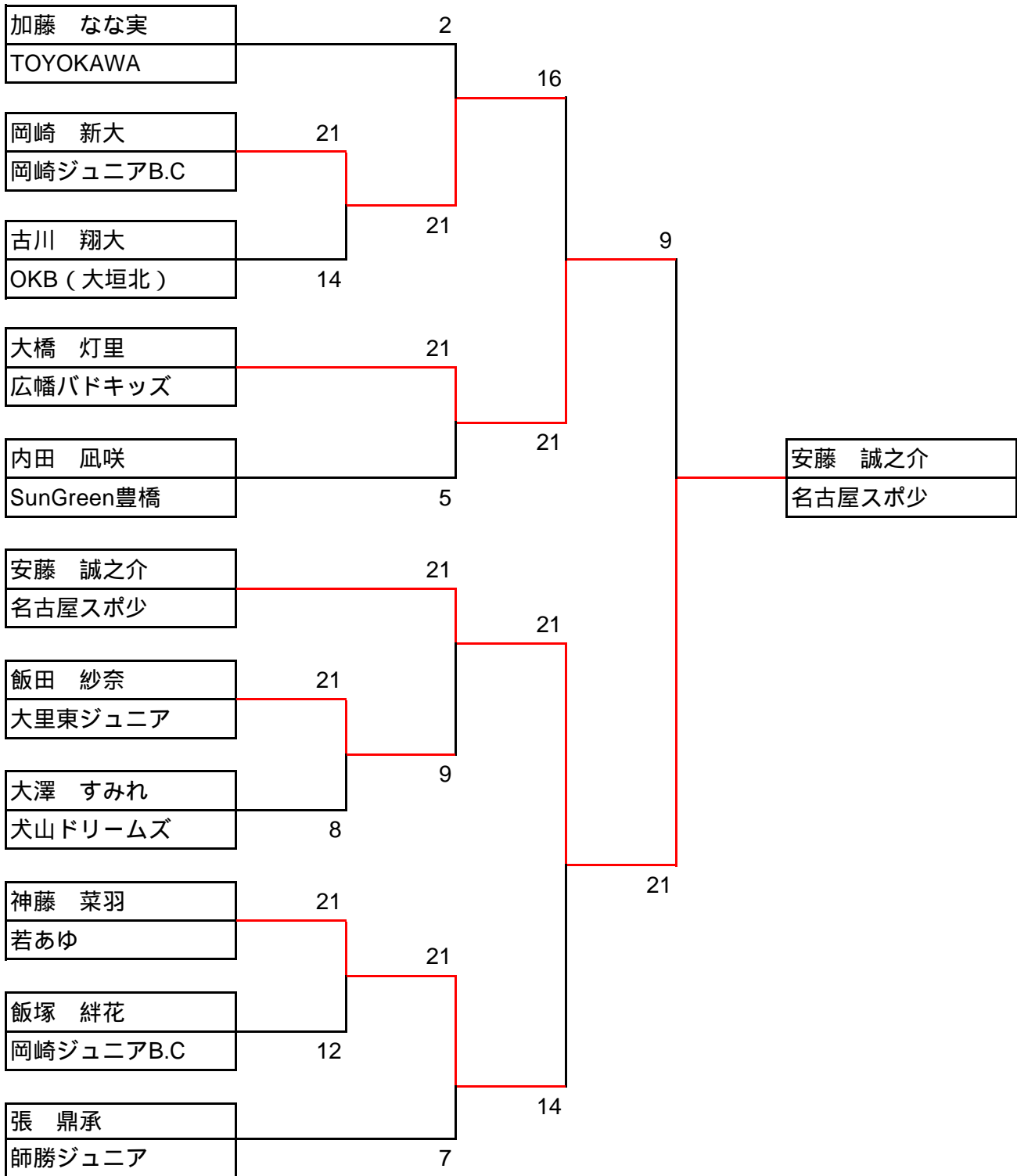

3, 4位トーナメント

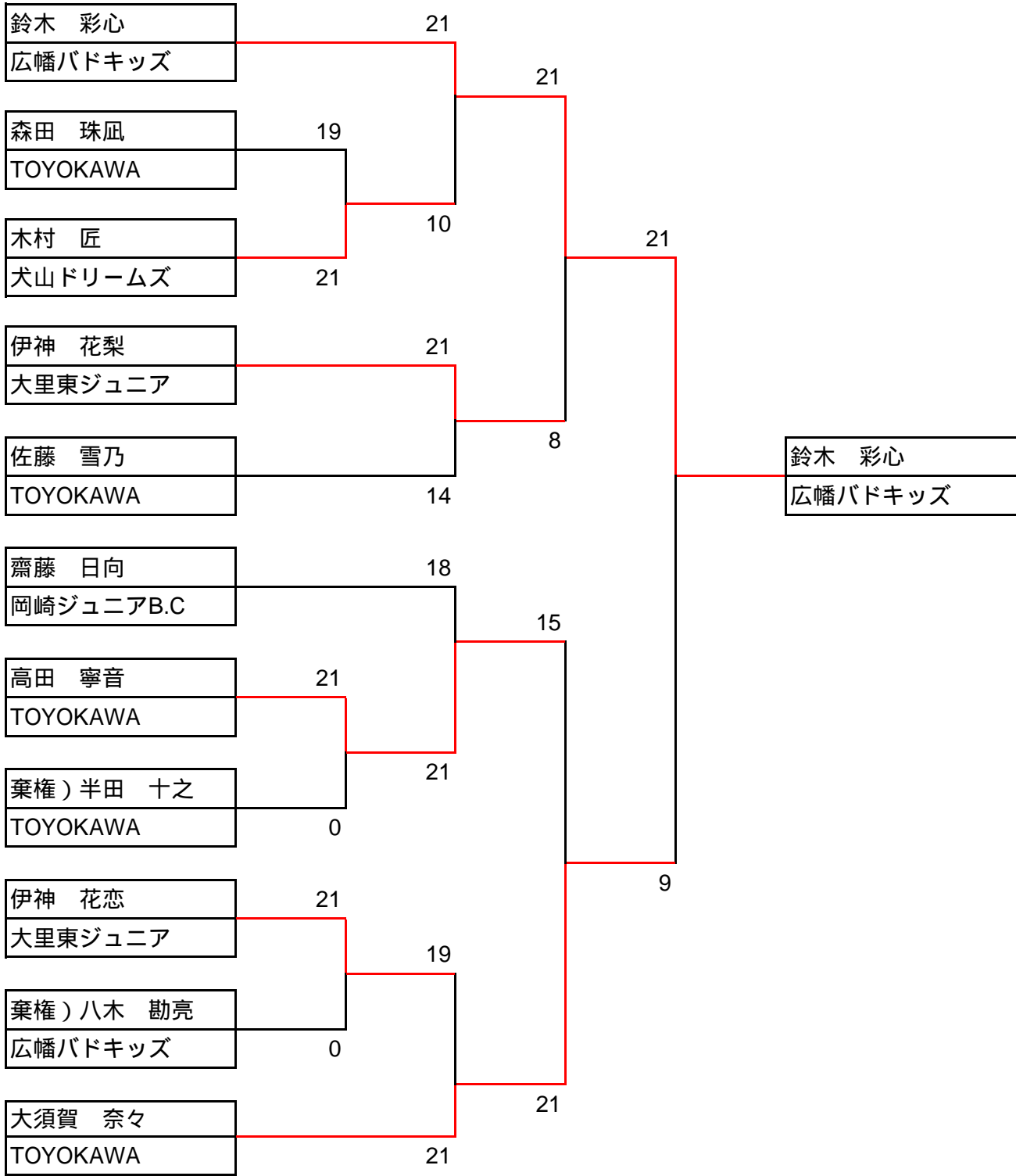

3年 男女

Aリーグ		長神 旺征	大矢 梨珠	鈴木 美凜	順位
長神 旺征	若あゆ		○ 15-5	○ 15-1	1
大矢 梨珠	石ヶ瀬スボ少年	× 5-15		○ 15-5	2
鈴木 美凜	広幡パドキッズ	× 1-15	× 5-15		3

Bリーグ		中村 凌久	匹田 陽菜乃	浅田 直志	順位
中村 凌久	犬山ドリームズ		× 13-15	× 6-15	3
匹田 陽菜乃	SunGreen豊橋	○ 15-13		× 12-15	2
浅田 直志	くすの木スボ少	○ 15-6	○ 15-12		1

Cリーグ		内田 実咲	増田 湊斗	北折 優佳	順位
内田 実咲	ハシルトン		○ 15-9	○ 15-8	1
増田 湊斗	広幡パドキッズ	× 9-15		× 12-15	3
北折 優佳	TOYOKAWA	× 8-15	○ 15-12		2

Dリーグ		大岡 隼士	森下 美子	松竹 湊	順位
大岡 隼士	大里東ジュニア		× 5-15	○ 15-7	2
森下 美子	師勝ジュニア	○ 15-5		○ 15-4	1
松竹 湊	岡崎ジュニアB.C	× 7-15	× 4-15		3

Eリーグ		河合 美玖	福田 雲才	栗権)鈴木 美衣菜	順位
河合 美玖	OKB(大垣北)		○ 15-4	○ 15-0	1
福田 雲才	TOYOKAWA	× 4-15		○ 15-0	2
栗権)鈴木 美衣菜	名古屋スボ少	× 0-15	× 0-15		3

Fリーグ		平野 仁太	伊東 侑真	一言 愛佳	順位
平野 仁太	TOYOKAWA		○ 15-5	× 12-15	1
伊東 侑真	SGUジュニア	× 5-15		○ 15-12	3
一言 愛佳	広幡パドキッズ	○ 15-12	× 12-15		2

Gリーグ		田中 倫奈	古川 友彩	大澤 さくら	順位
田中 倫奈	岡崎ジュニアB.C		○ 15-1	○ 15-3	1
古川 友彩	OKB(大垣北)	× 1-15		○ 15-8	2
大澤 さくら	犬山ドリームズ	× 3-15	× 8-15		3

Hリーグ		井出 甚汰	鈴木 凜佳	栗権)日比野 百季子	順位
井出 甚汰	広幡パドキッズ		× 2-15	○ 15-0	2
鈴木 凜佳	どんぐりジュニア	○ 15-2		○ 15-0	1
栗権)日比野 百季子	大里東ジュニア	× 0-15	× 0-15		3

Iリーグ		山岡 芽生子	藤井 惇	坂上 由依果	順位
山岡 芽生子	SunGreen豊橋		× 4-15	○ 15-6	2
藤井 惇	ハシルトン	○ 15-4		○ 15-12	1
坂上 由依果	若あゆ	× 6-15	× 12-15		3

Jリーグ		伊藤 稜平	坂 香里奈	佐藤 瑞樹	順位
伊藤 稜平	師勝ジュニア		○ 15-3	○ 15-3	1
坂 香里奈	岡崎ジュニアB.C	× 3-15		○ 15-6	2
佐藤 瑞樹	TOYOKAWA	× 3-15	× 6-15		3

1位トーナメント

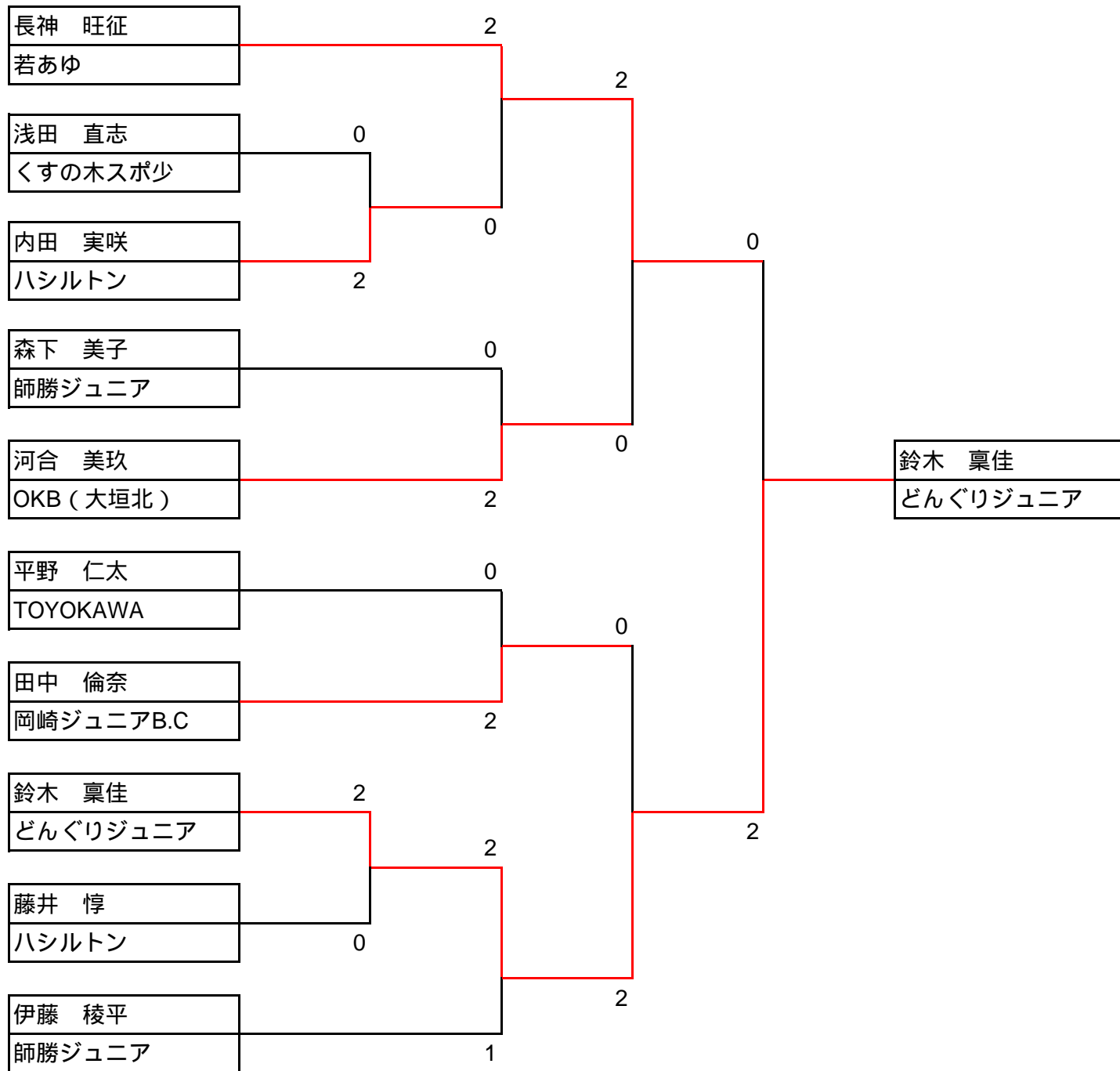

2, 3位トーナメント

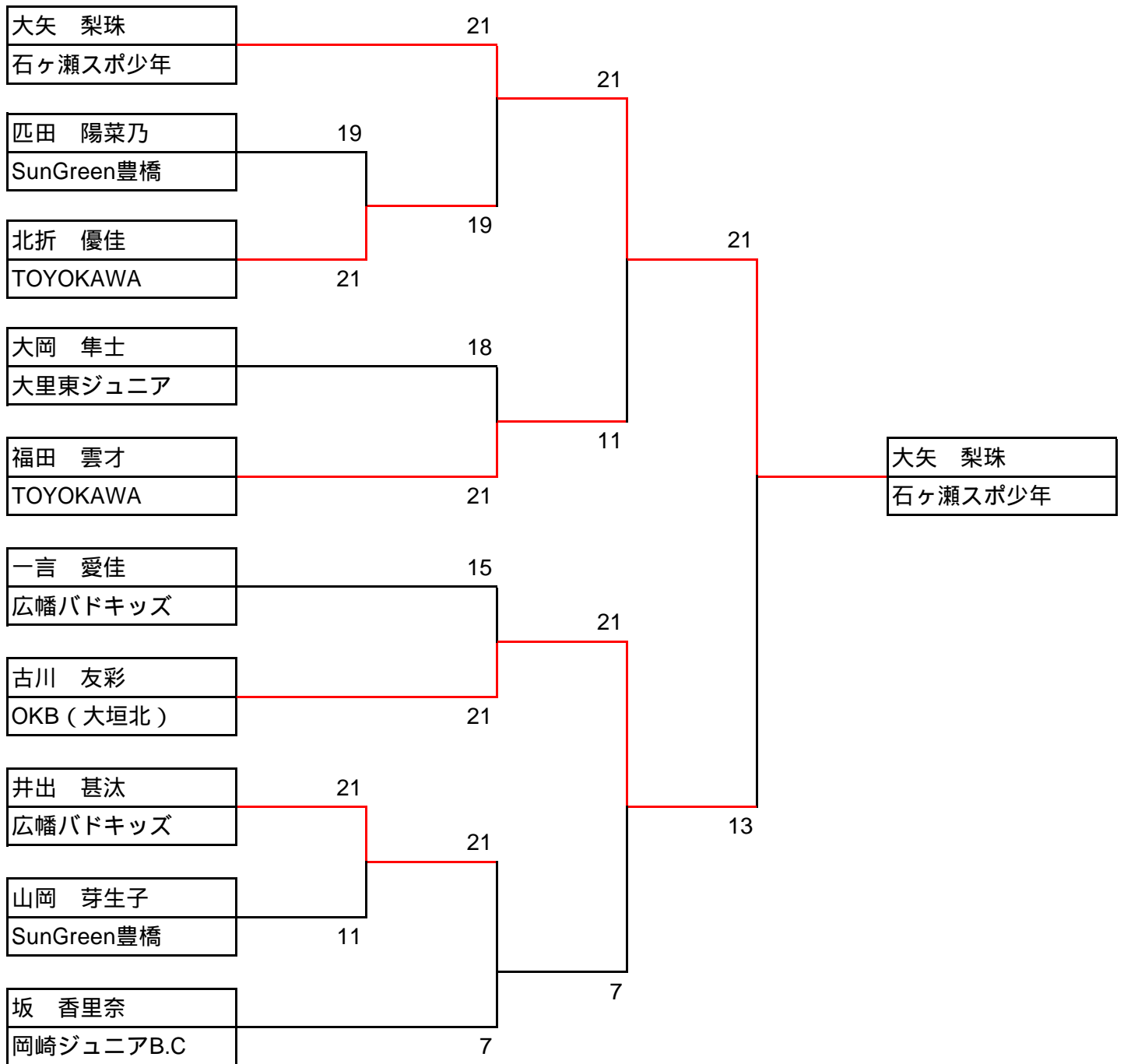

3, 4位トーナメント

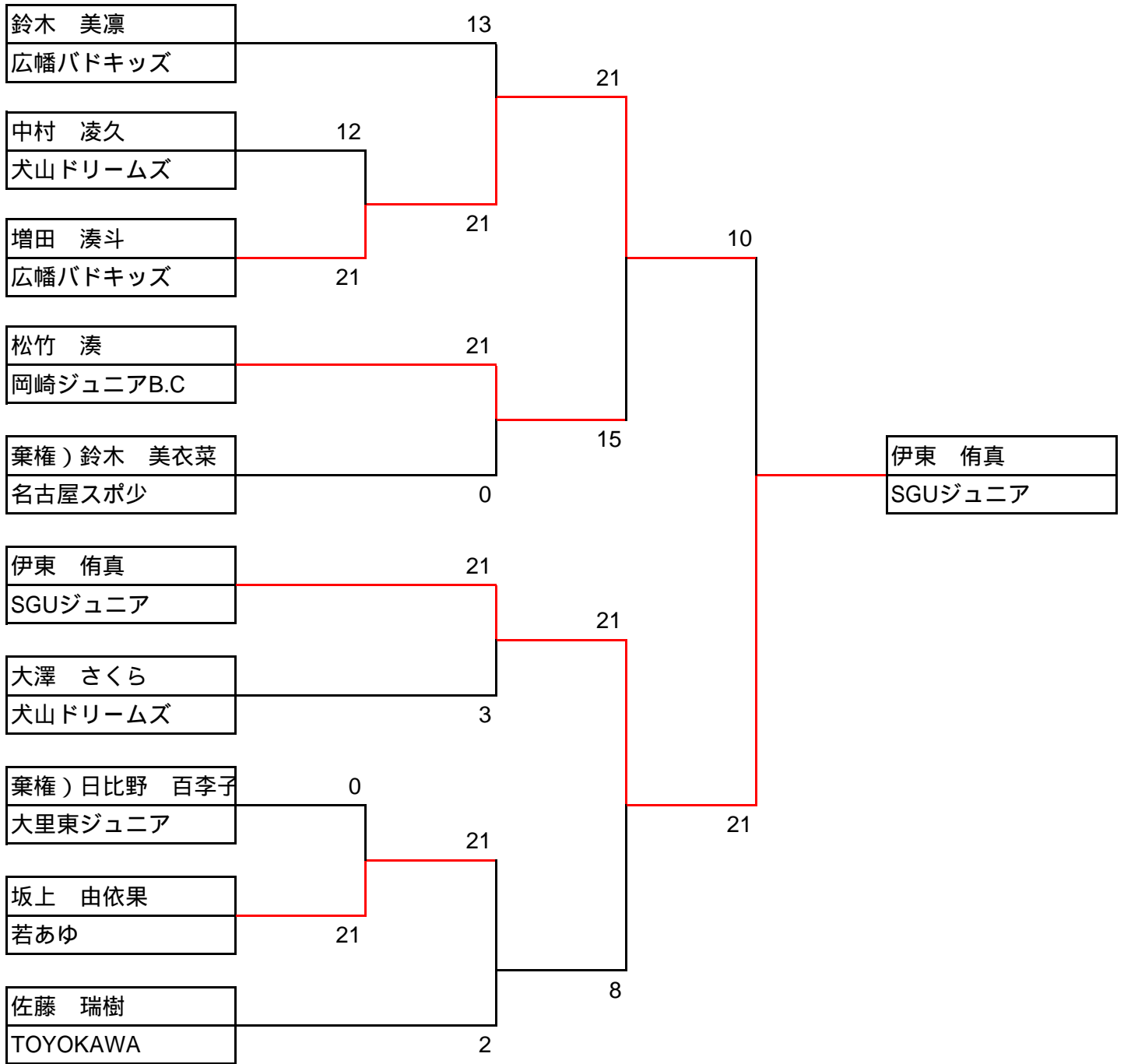

4年 男子

Aリーグ		棄権) 勝又 陽翔	貫井 咲慈	白井 利空	棄権) 山内 智陽	順位
棄権) 勝又 陽翔	SBCスクール	/	× 0-15	× 0-15	× 0-0	3
貫井 咲慈	OKB (大垣北)	○ 15-0	/	○ 15-8	○ 15-0	1
白井 利空	TOYOKAWA	○ 15-0	× 8-15	/	○ 15-0	2
棄権) 山内 智陽	大里東ジュニア	× 0-0	× 0-15	× 0-15	/	3

Bリーグ		尾崎 郁仁	田中 煌真	鈴木 靖之亮	順位
尾崎 郁仁	岡崎ジュニアB.C	/	× 10-15	○ 15-12	2
田中 煌真	TOYOKAWA	○ 15-10	/	○ 15-14	1
鈴木 靖之亮	どんぐりジュニア	× 12-15	× 14-15	/	3

Cリーグ		白居 煌季	中東 賢造	安藤 禅之介	順位
白居 煌季	TOYOKAWA	/	× 9-15	○ 15-7	2
中東 賢造	SGUジュニア	○ 15-9	/	○ 15-1	1
安藤 禅之介	名古屋スポ少	× 7-15	× 1-15	/	3

Dリーグ		柴田 稜雲	加藤 僚介	中川 健	棄権) 平松 楓悟	順位
柴田 稜雲	師勝ジュニア	/	○ 15-10	○ 15-8	○ 15-0	1
加藤 僚介	TOYOKAWA	× 10-15	/	○ 15-14	○ 15-0	2
中川 健	どんぐりジュニア	× 8-15	× 14-15	/	○ 15-0	3
棄権) 平松 楓悟	名古屋スポ少	× 0-15	× 0-15	× 0-15	/	4

1位トーナメント

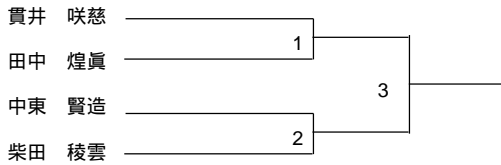

2, 3位トーナメント

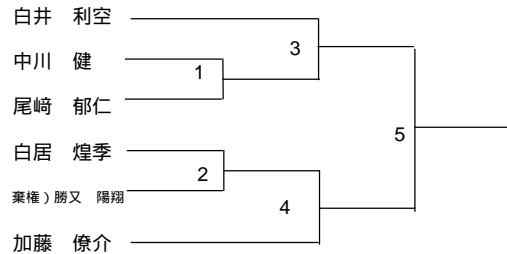

3, 4位トーナメント

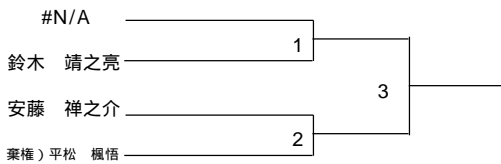

1位トーナメント

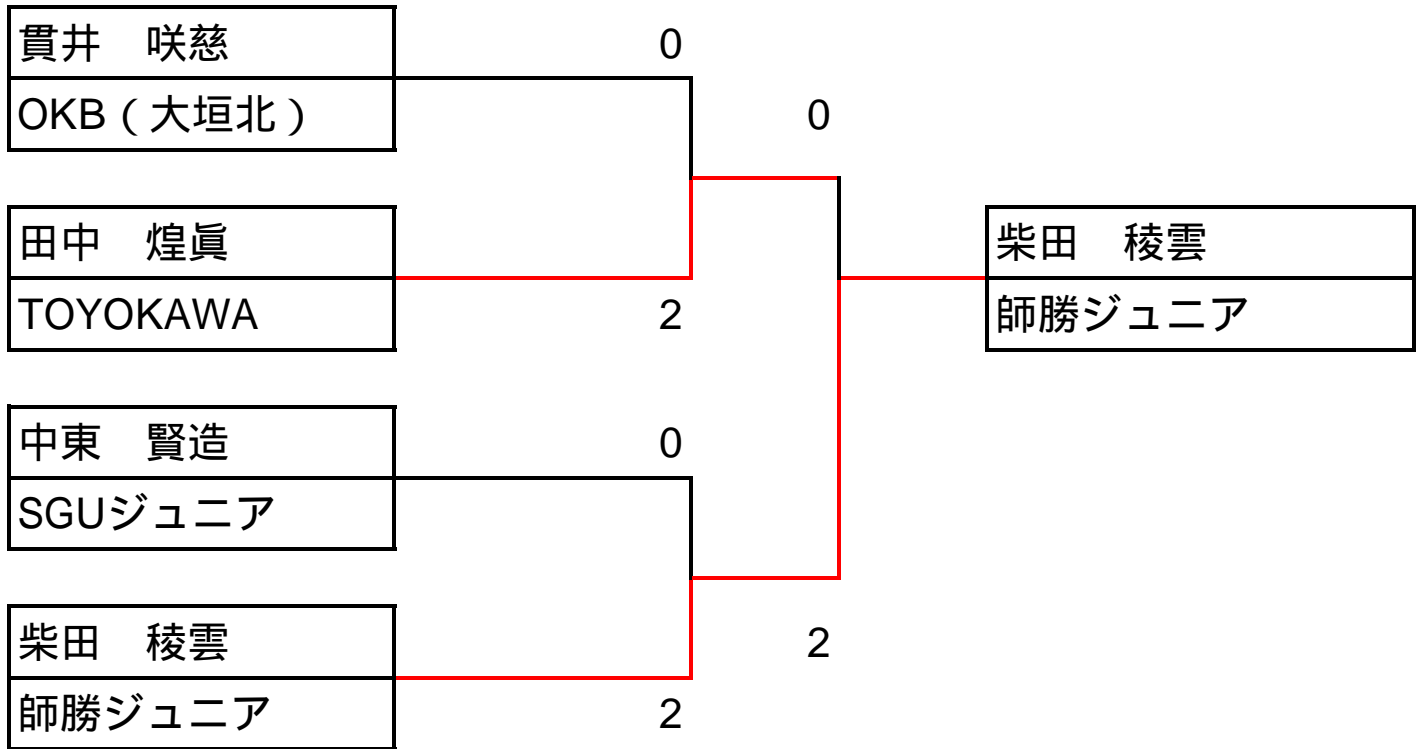

2, 3位トーナメント

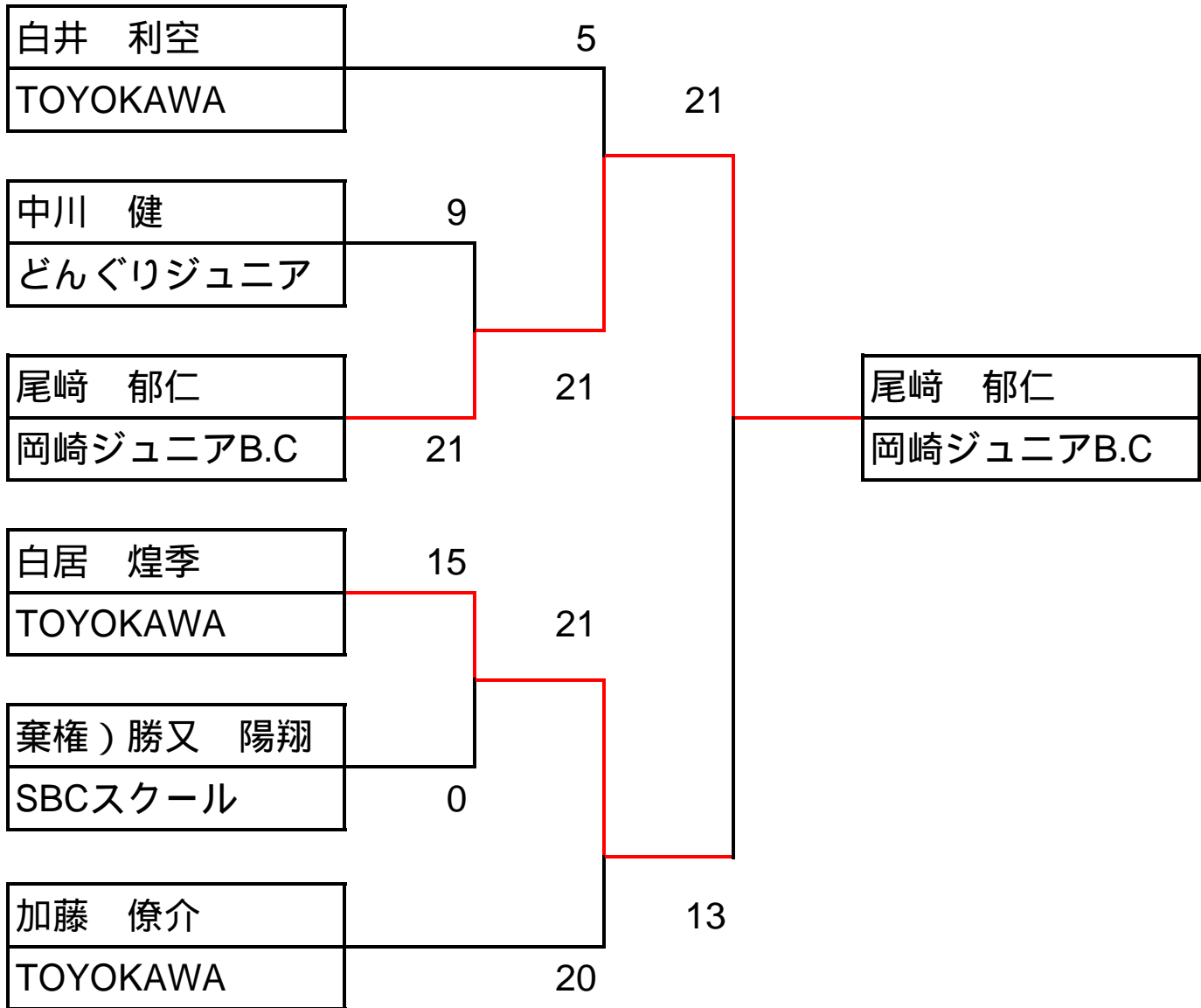

3, 4位トーナメント

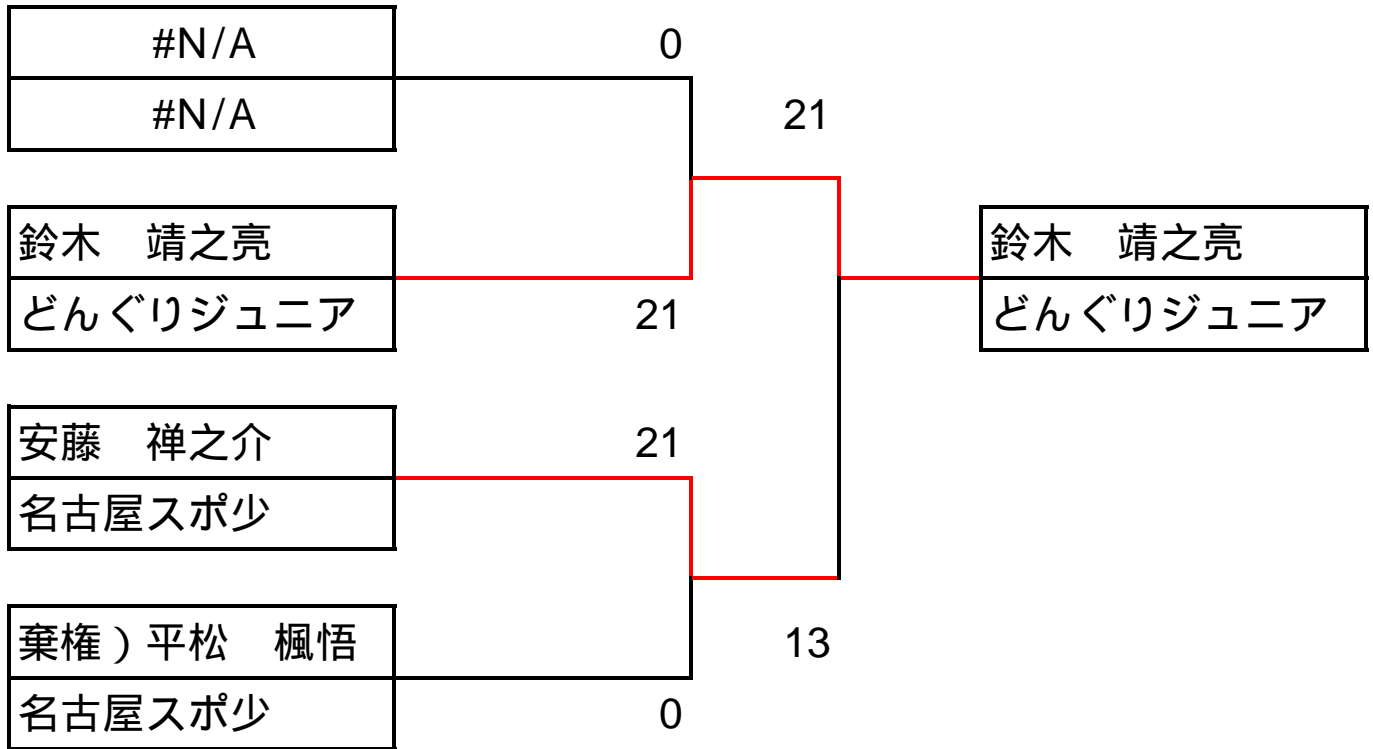

5年 男子

Aリーグ		糸野 駿	梶中 遼太	棄権)伊藤 雅	順位
糸野 駿	SGUジュニア	/	○ 15-3	○ 15-0	1
梶中 遼太	石ヶ瀬スポ少	× 3-15	/	○ 15-0	2
棄権)伊藤 雅	名古屋スポ少	× 0-15	× 0-15	/	3

Bリーグ		野田 千瑛	棄権)山口 凌央	渡邊 情貴	順位
野田 千瑛	OKB(大垣北)	/	○ 15-0	○ 15-6	1
棄権)山口 凌央	SunGreen豊橋	× 0-15	/	× 10-15	3
渡邊 情貴	石ヶ瀬スポ少	× 6-15	○ 15-10	/	2

Cリーグ		星野 僚志	棄権)福島 颯太	下澤 礼旺	順位
星野 僚志	SunGreen豊橋	/	○ 15-0	○ 15-4	1
棄権)福島 颯太	名古屋スポ少	× 0-15	/	× 0-15	3
下澤 礼旺	師勝ジュニア	× 4-15	○ 15-0	/	2

Dリーグ		山田 源	棄権)日比野 佑哉	三浦 梧	順位
山田 源	どんぐりジュニア	/	○ 15-0	○ 15-9	1
棄権)日比野 佑哉	大里東ジュニア	× 0-15	/	× 0-15	3
三浦 梧	ハシルトン	× 9-15	○ 15-0	/	2

1位トーナメント

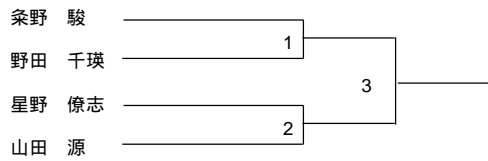

2位トーナメント

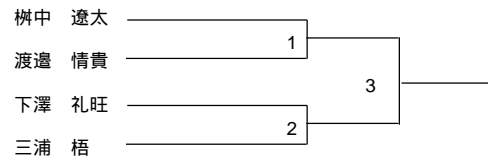

3位トーナメント

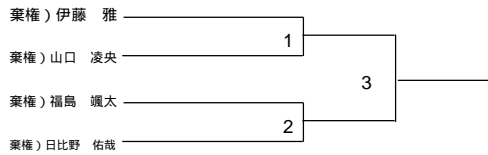

1位トーナメント

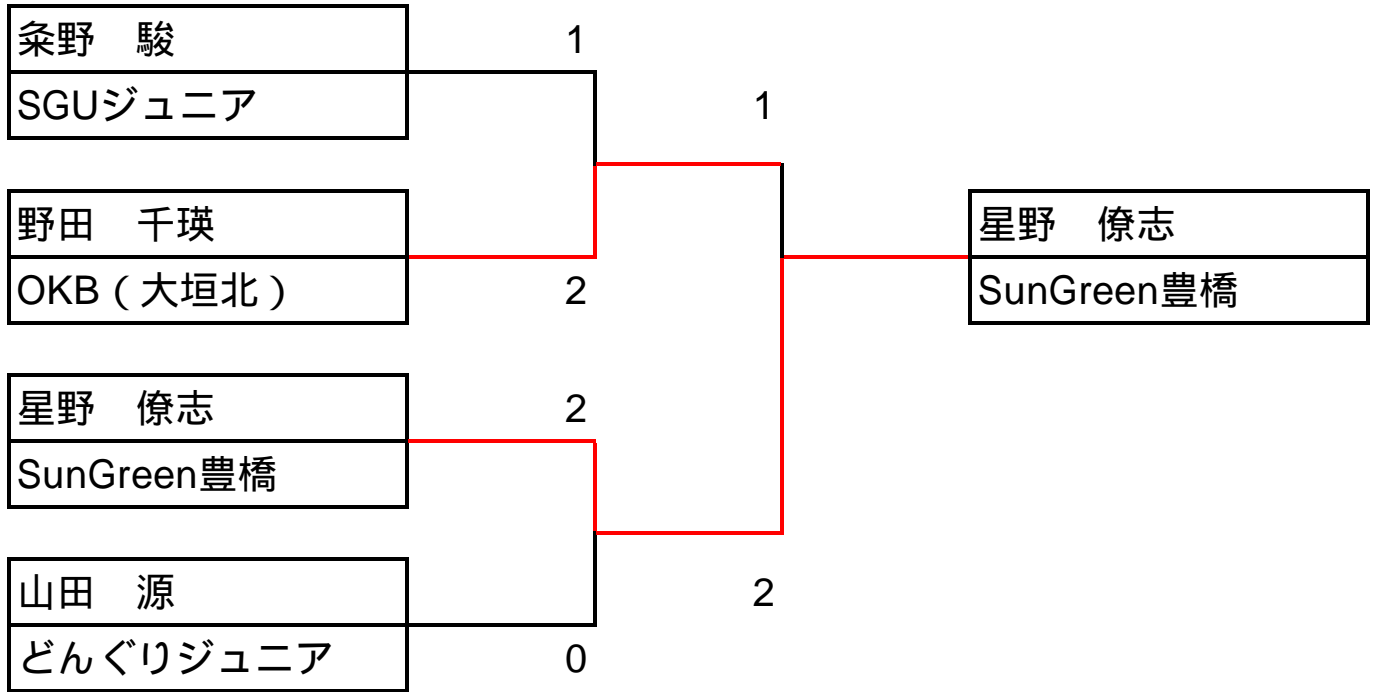

2位トーナメント

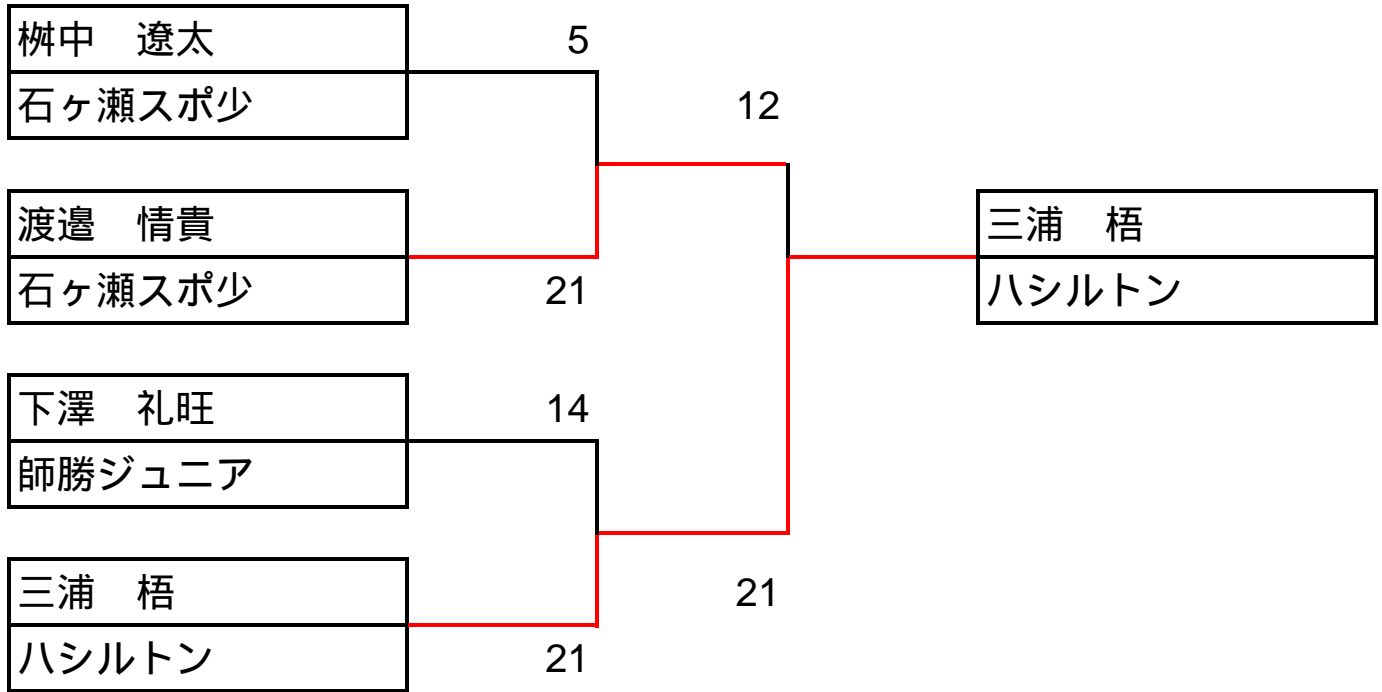

3位トーナメント

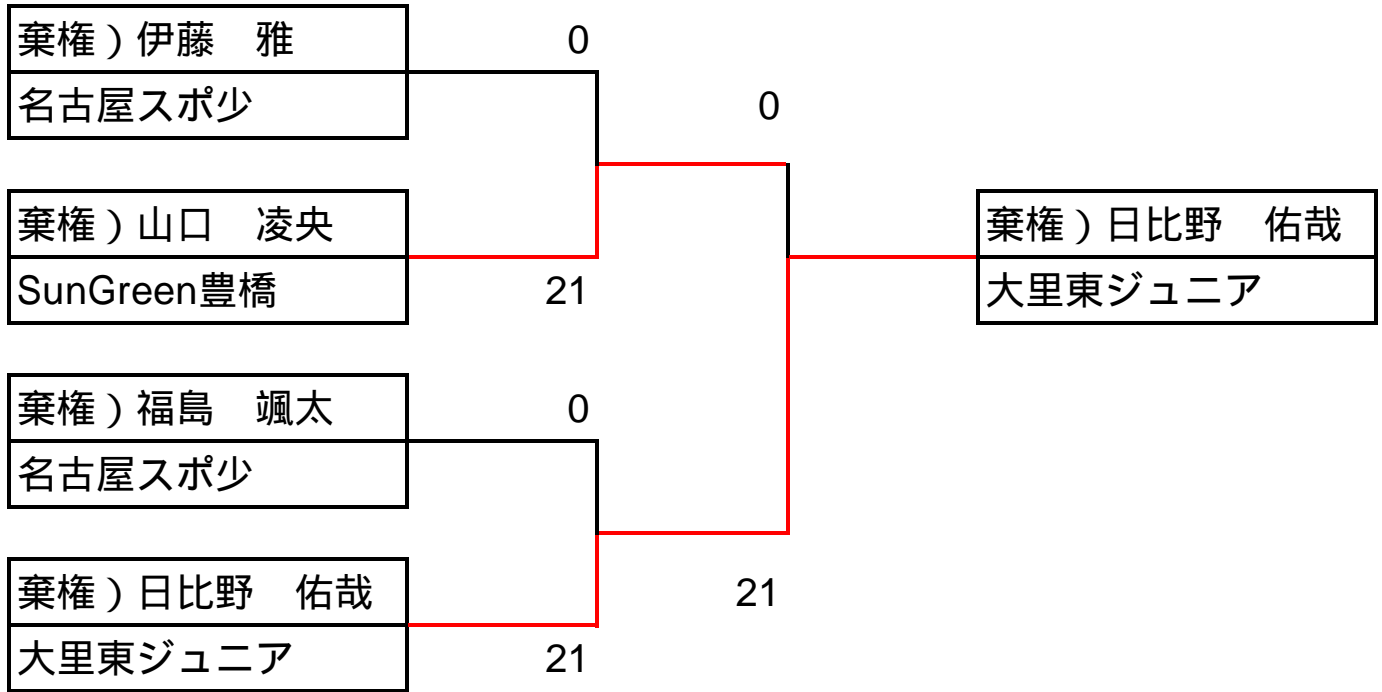

5年 女子

Aリーグ		浦越 楓音	西川 愛姫	一言 萌恵	順位
浦越 楓音	若あゆ	/	○ 15-10	○ 15-1	1
西川 愛姫	石ヶ瀬スボ少	× 10-15	/	○ 15-8	2
一言 萌恵	広幡バドキッズ	× 1-15	× 8-15	/	3

Bリーグ		小林 陽与吏	棄権)新井 花菜	犬塚 里桜	順位
小林 陽与吏	どんぐりジュニア	/	○ 15-0	○ 15-4	1
棄権)新井 花菜	TOYOKAWA	× 0-15	/	× 0-15	3
犬塚 里桜	岡崎ジュニアB.C	× 4-15	○ 15-0	/	2

Cリーグ		林 羽美	伊藤 紬	棄権)小川 鈴加	順位
林 羽美	大里東ジュニア	/	× 9-15	○ 15-0	2
伊藤 紬	石ヶ瀬スボ少	○ 15-9	/	○ 15-0	1
棄権)小川 鈴加	若あゆ	× 0-15	× 0-15	/	3

Dリーグ		後藤 凜	内田 芽吹	猿渡 愛実	順位
後藤 凜	岡崎ジュニアB.C	/	○ 15-0	○ 15-0	1
内田 芽吹	SunGreen豊橋	× 0-15	/	× 11-15	3
猿渡 愛実	TOYOKAWA	× 0-15	○ 15-11	/	2

Eリーグ		増田 南花	長神 璃子	浅田 志音	順位
増田 南花	広幡バドキッズ	/	× 1-15	× 13-15	3
長神 璃子	若あゆ	○ 15-1	/	○ 15-10	1
浅田 志音	くすの木スボ少	○ 15-13	× 10-15	/	2

Fリーグ		棄権)半田 湊彩	山田 咲和	岩井 咲空	順位
棄権)半田 湊彩	TOYOKAWA	/	× 0-15	× 0-15	3
山田 咲和	岡崎ジュニアB.C	○ 15-0	/	× 11-15	2
岩井 咲空	犬山ドリームズ	○ 15-0	○ 15-11	/	1

Gリーグ		宮下 海空	田中 杏奈	大矢 梨瑚	順位
宮下 海空	SGUジュニア	/	○ 15-13	○ 15-7	1
田中 杏奈	岡崎ジュニアB.C	× 13-15	/	○ 15-8	2
大矢 梨瑚	石ヶ瀬スボ少	× 7-15	× 8-15	/	3

Hリーグ		柴富 可弥	大橋 美月	脇 あめい	順位
柴富 可弥	めだか豊橋	/	○ 15-3	○ 15-4	1
大橋 美月	広幡バドキッズ	× 3-15	/	× 3-15	3
脇 あめい	名古屋スボ少	× 4-15	○ 15-3	/	2

1位トーナメント

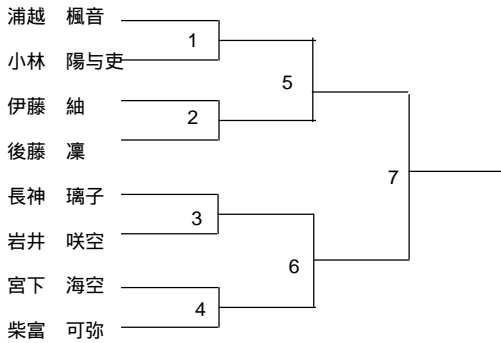

2位トーナメント

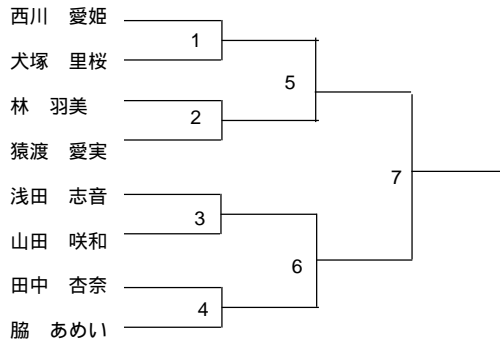

3位トーナメント

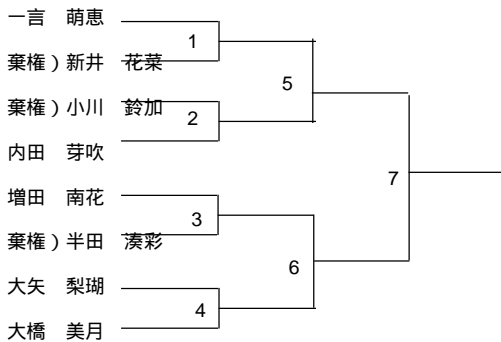

1位トーナメント

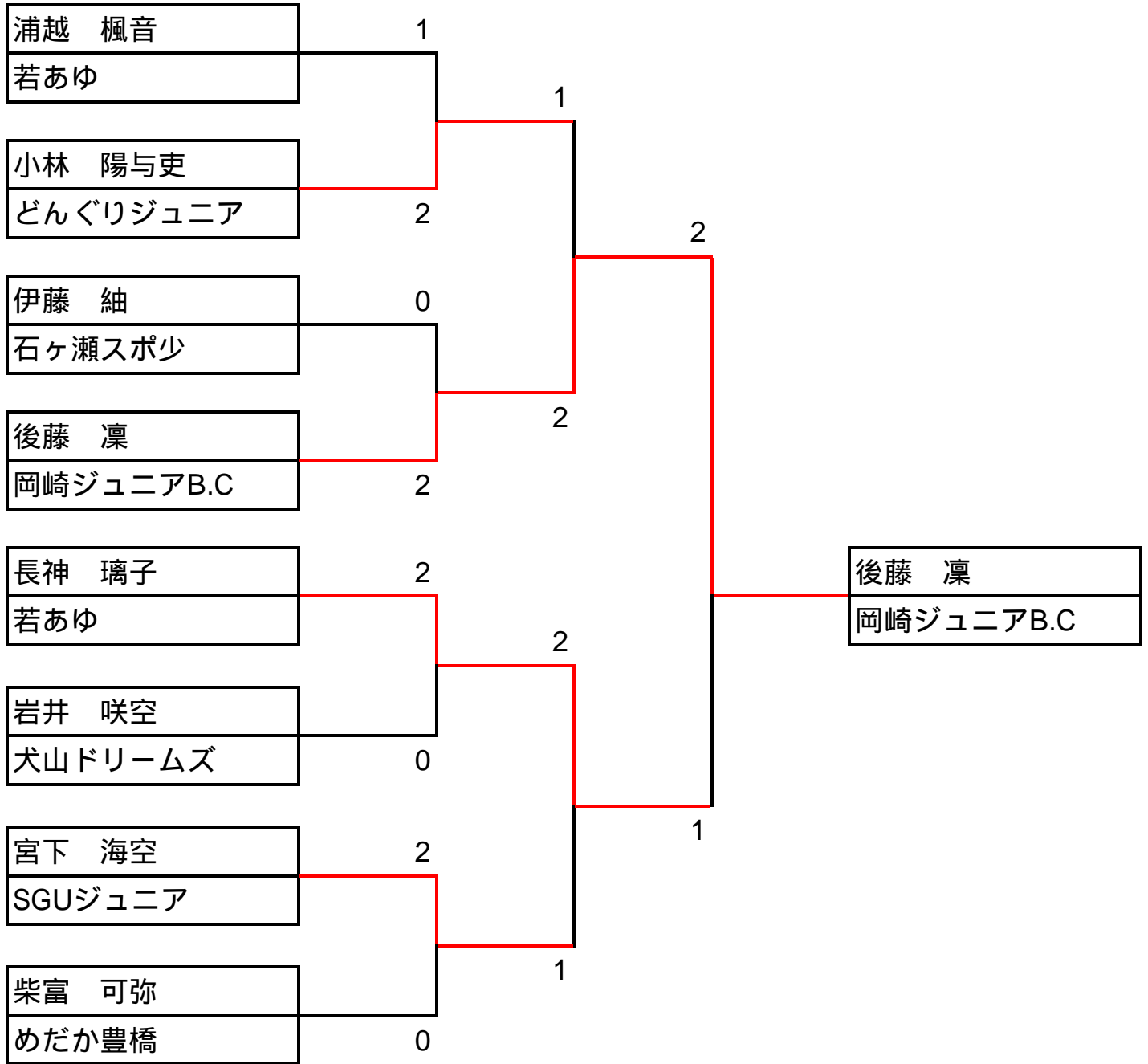

2位トーナメント

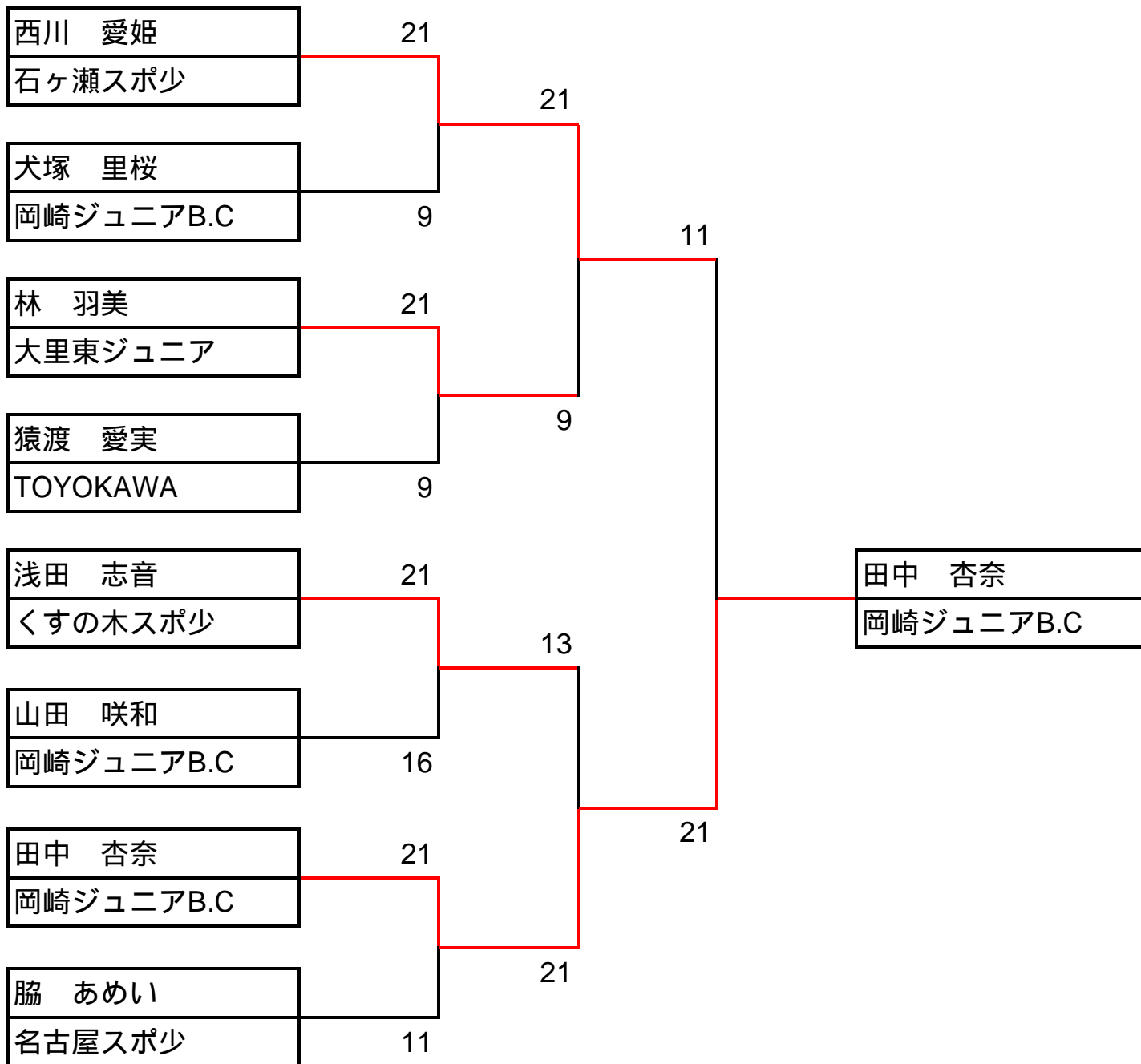

3位トーナメント

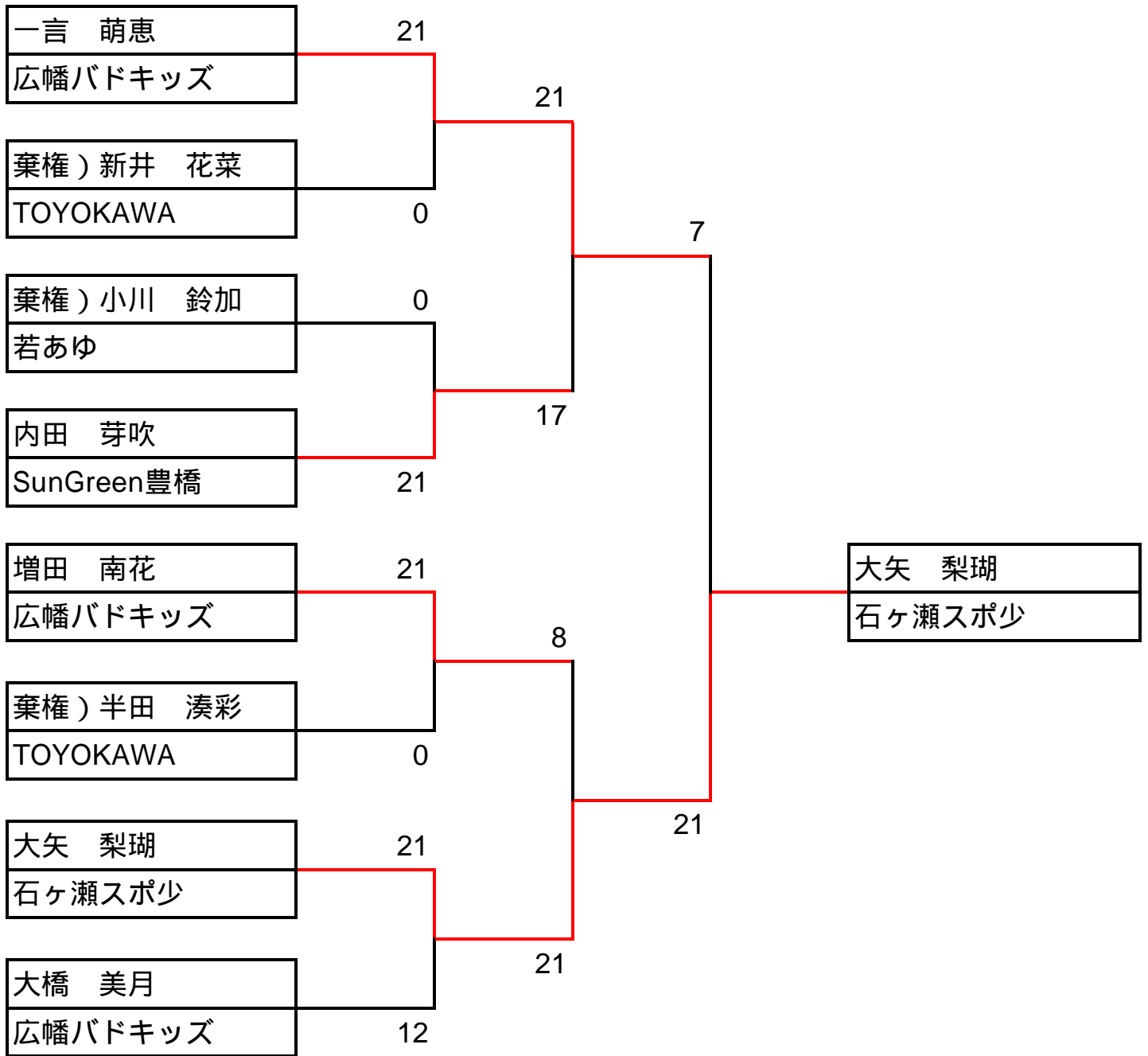

6年 男子

Aリーグ		坂本 羽琉	片桐 悠斗	藤澤 和直	棄権)西崎 拓磨	順位
坂本 羽琉	SGUジュニア	/	○ 15-7	○ 15-3	○ 15-0	1
片桐 悠斗	リバーズ	× 7-15	/	○ 15-12	○ 15-0	2
藤澤 和直	TOYOKAWA	× 3-15	× 12-15	/	○ 15-0	3
棄権)西崎 拓磨	ハシルトン	× 0-15	× 0-15		/	4

Bリーグ		劔持 蓮	岩崎 友汰	福田 豊和	順位
劔持 蓮	SBCスクール	/	○ 15-14	○ 15-10	1
岩崎 友汰	ハシルトン	× 14-15	/	○ 15-9	2
福田 豊和	TOYOKAWA	× 10-15	× 9-15	/	3

Cリーグ		棄権)時岡 祥太郎	古田 佑斗	内田 悠陽	順位
棄権)時岡 祥太郎	TOYOKAWA	/	× 0-15	× 0-15	3
古田 佑斗	OKB(大垣北)	○ 15-0	/	× 5-15	2
内田 悠陽	ハシルトン	○ 15-0	○ 15-5	/	1

Dリーグ		鈴木 彪吾	伊藤 大悟	小笠原 直	順位
鈴木 彪吾	どんぐりジュニア	/	○ 15-6	× 12-15	2
伊藤 大悟	師勝ジュニア	× 6-15	/	× 12-15	3
小笠原 直	犬山ドリームズ	○ 15-12	○ 15-12	/	1

1位トーナメント

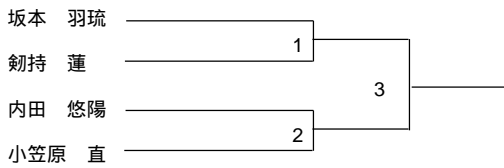

2,3位トーナメント

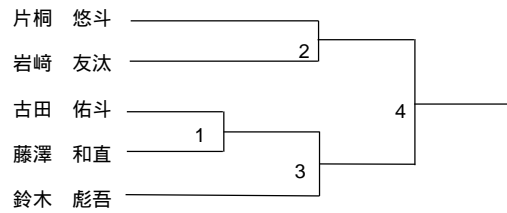

3,4位トーナメント

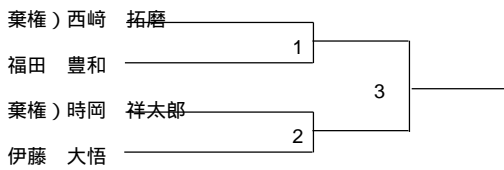

1位トーナメント

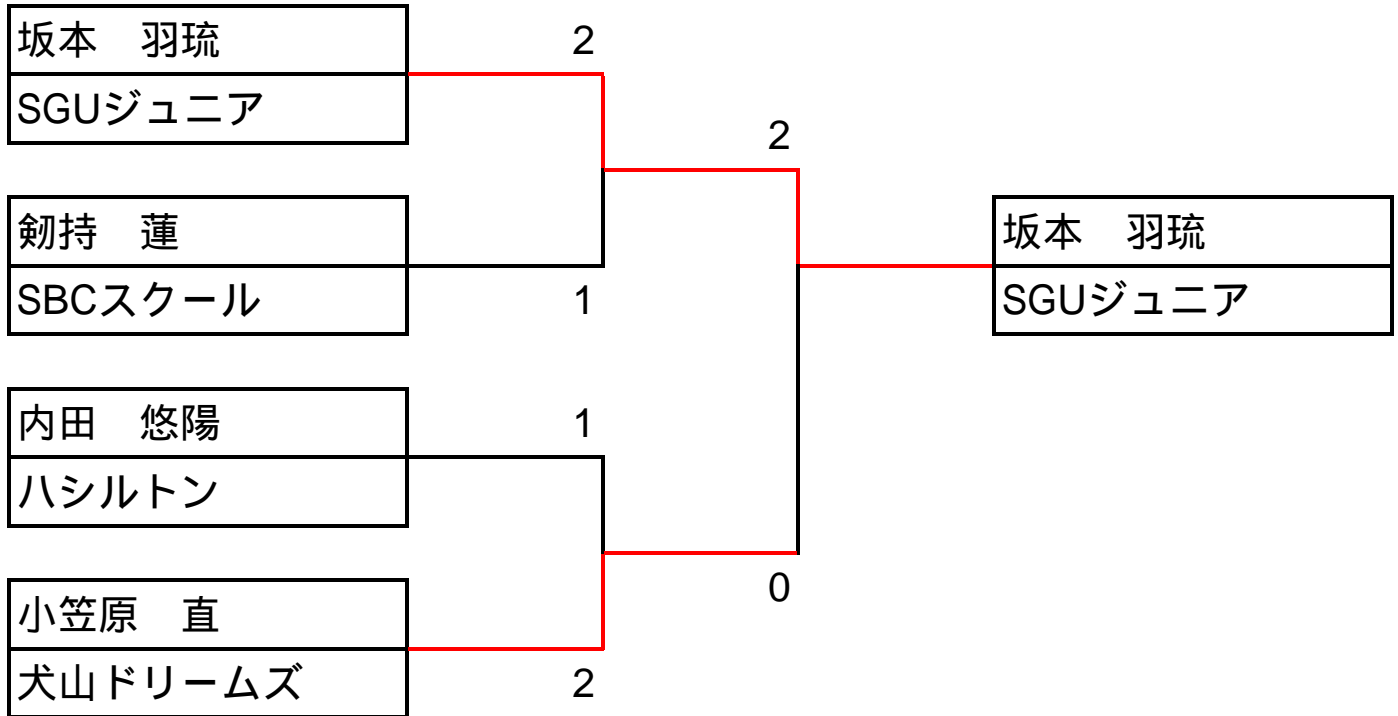

2, 3位トーナメント

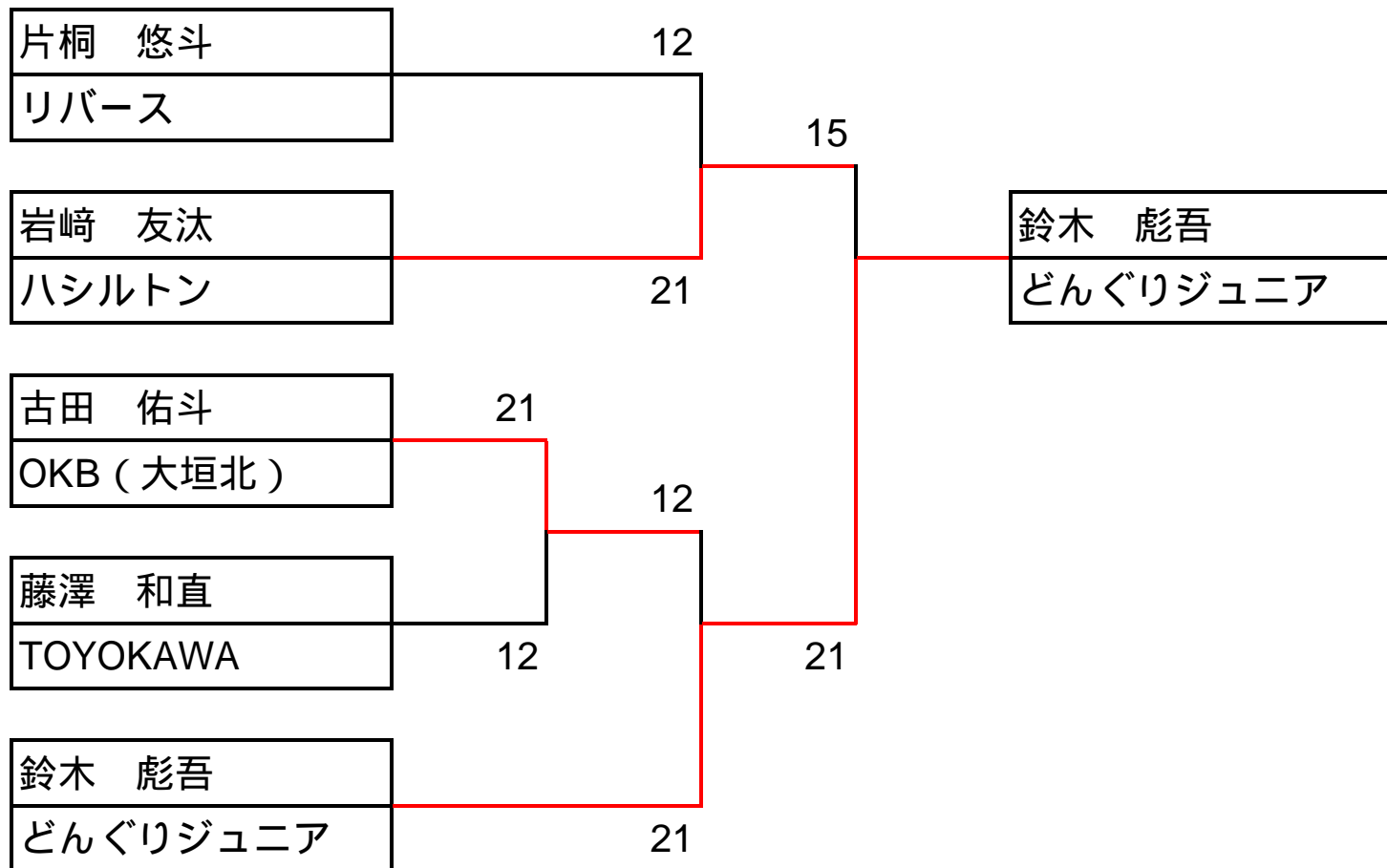

3, 4位トーナメント

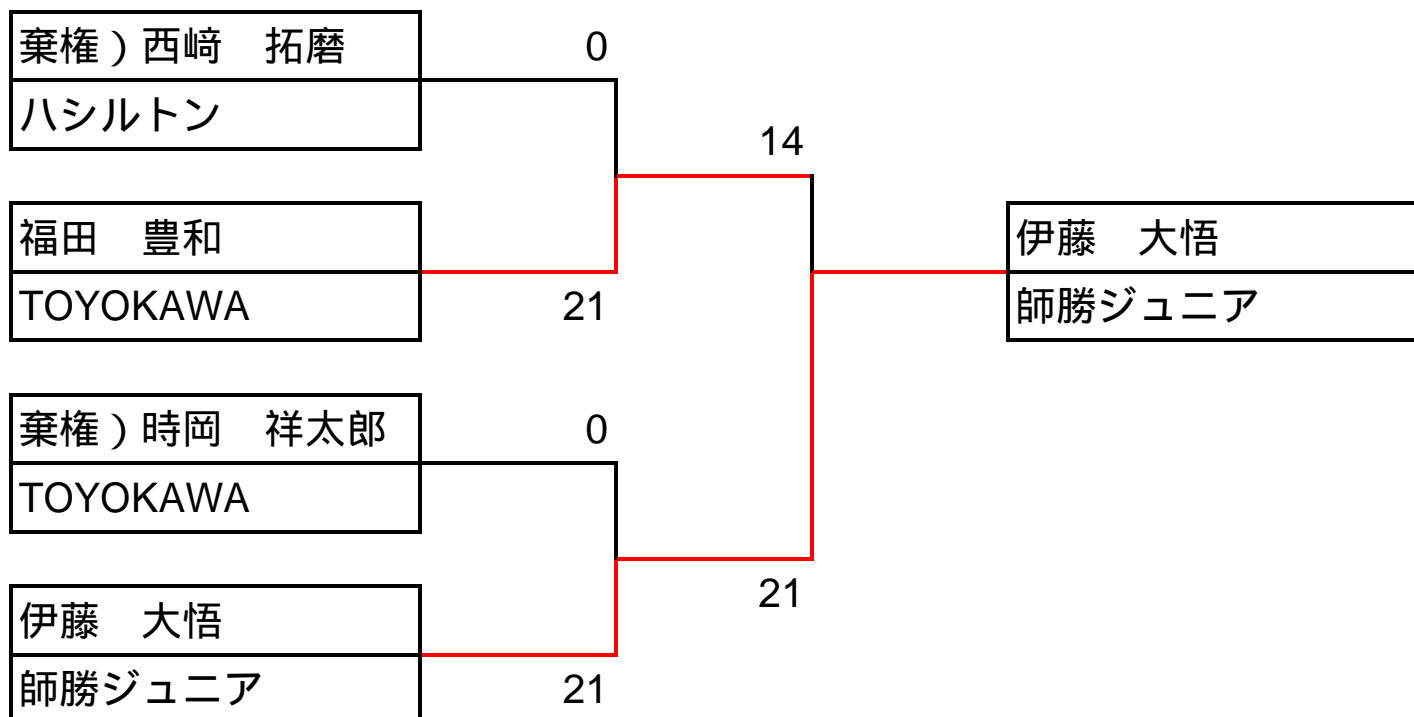

6年 女子

Aリーグ		河合 星空	岡本 珠花	市村 歩睦	鈴木 陽	順位
河合 星空	TOYOKAWA	/	○ 15-2	○ 15-1	○ 15-8	1
岡本 珠花	犬山ドリームズ	× 2-15	/	× 6-15	× 8-15	4
市村 歩睦	くすの木スポ少	× 1-15	○ 15-6	/	× 4-15	3
鈴木 陽	大里東ジュニア	× 8-15	○ 15-8	○ 15-4	/	2

Bリーグ		井出 苑花	早野 江	日野 佑奈	順位
井出 苑花	広幡バドキッズ	/	× 3-15	× 5-15	3
早野 江	OKB(大垣北)	○ 15-3	/	○ 15-12	1
日野 佑奈	SGUジュニア	○ 15-5	× 12-15	/	2

Cリーグ		安藤 花恵	森坂 董	深見 袖月	順位
安藤 花恵	師勝ジュニア	/	× 14-15	× 10-15	3
森坂 董	めだか豊橋	○ 15-14	/	× 10-15	2
深見 袖月	TOYOKAWA	○ 15-10	○ 15-10	/	1

Dリーグ		兼権)河合 奏実	市村 文乃	服部 真菜	順位
兼権)河合 奏実	TOYOKAWA	/	× 0-15	× 0-15	3
市村 文乃	くすの木スポ少	○ 15-0	/	○ 15-5	1
服部 真菜	犬山ドリームズ	○ 15-0	× 5-15	/	2

Eリーグ		脇口 あゆり	加藤 向日葵	山口 奈優	順位
脇口 あゆり	SGUジュニア	/	○ 15-14	○ 15-10	1
加藤 向日葵	めだか豊橋	× 14-15	/	○ 15-5	2
山口 奈優	岡崎ジュニアB.C	× 10-15	× 5-15	/	3

Fリーグ		木村 彩乃	三浦 かし乃	丹野 千優葵	順位
木村 彩乃	OKB(大垣北)	/	× 5-15	○ 15-3	2
三浦 かし乃	ハシルトン	○ 15-5	/	○ 15-0	1
丹野 千優葵	犬山ドリームズ	× 3-15	× 0-15	/	3

1位トーナメント

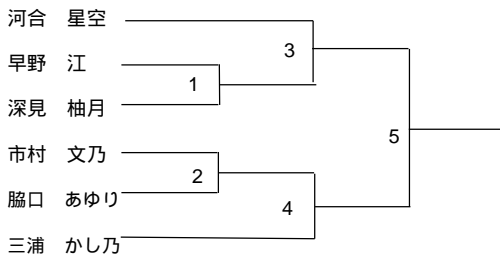

2位トーナメント

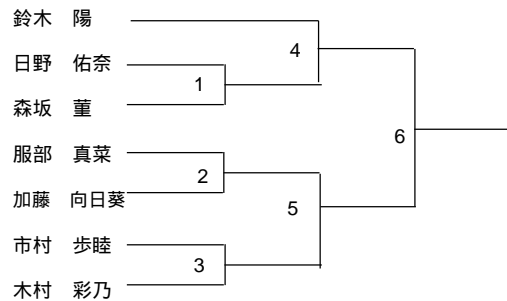

3位トーナメント

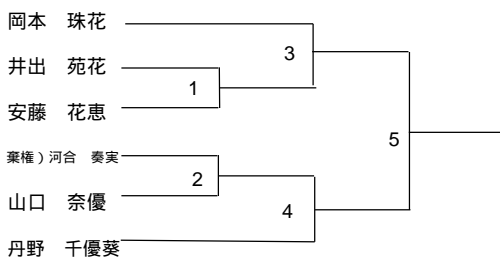

1位トーナメント

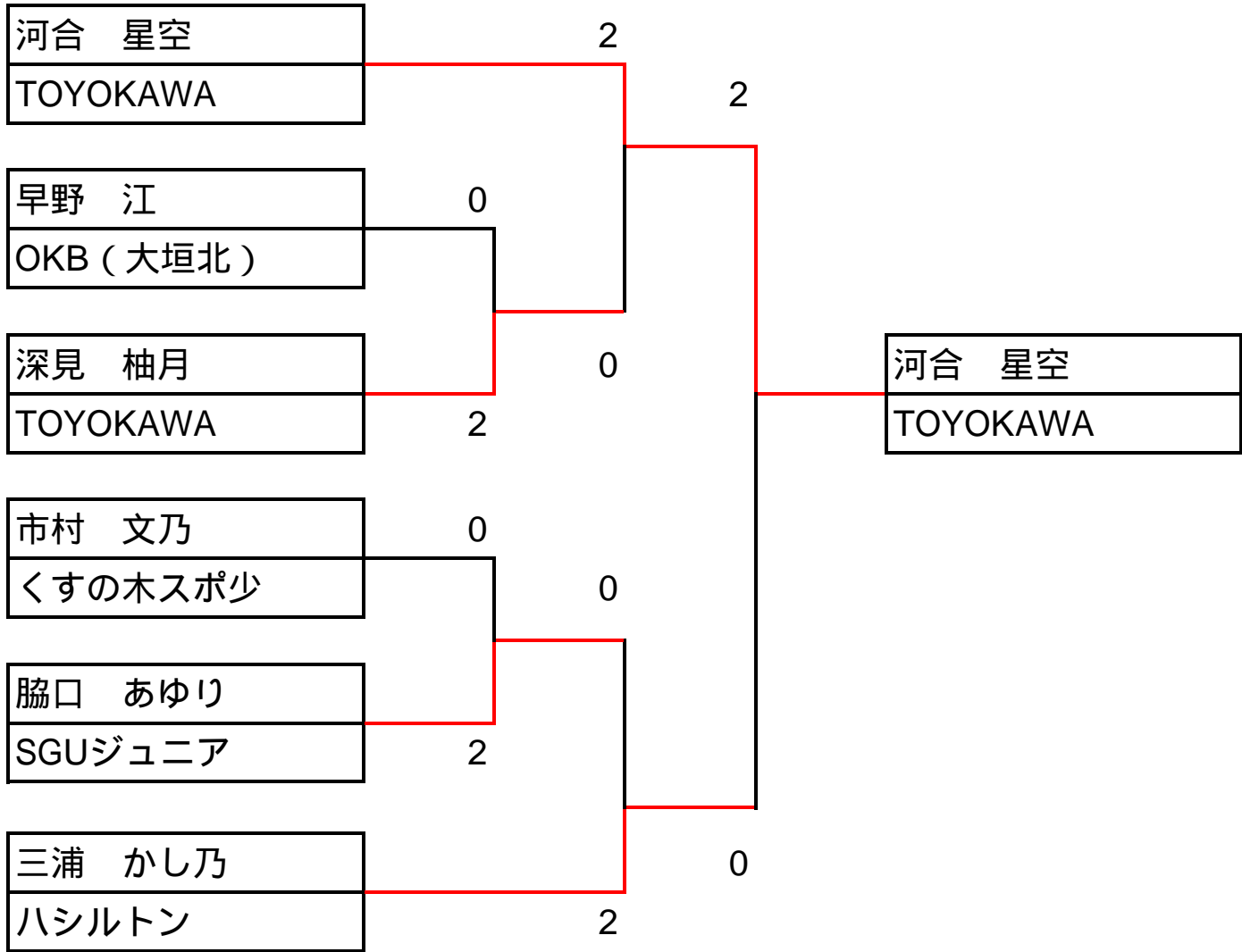

2位トーナメント

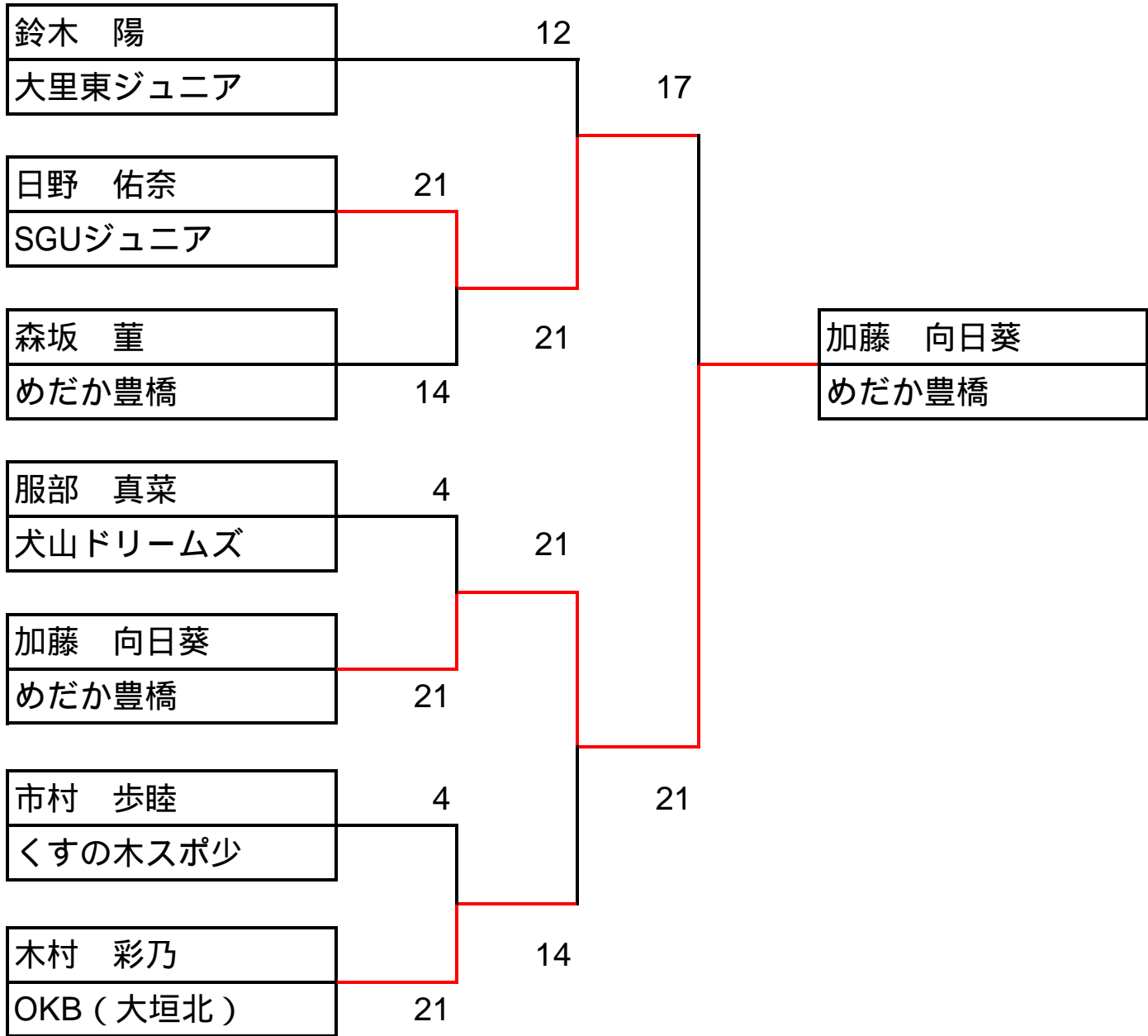

3位トーナメント

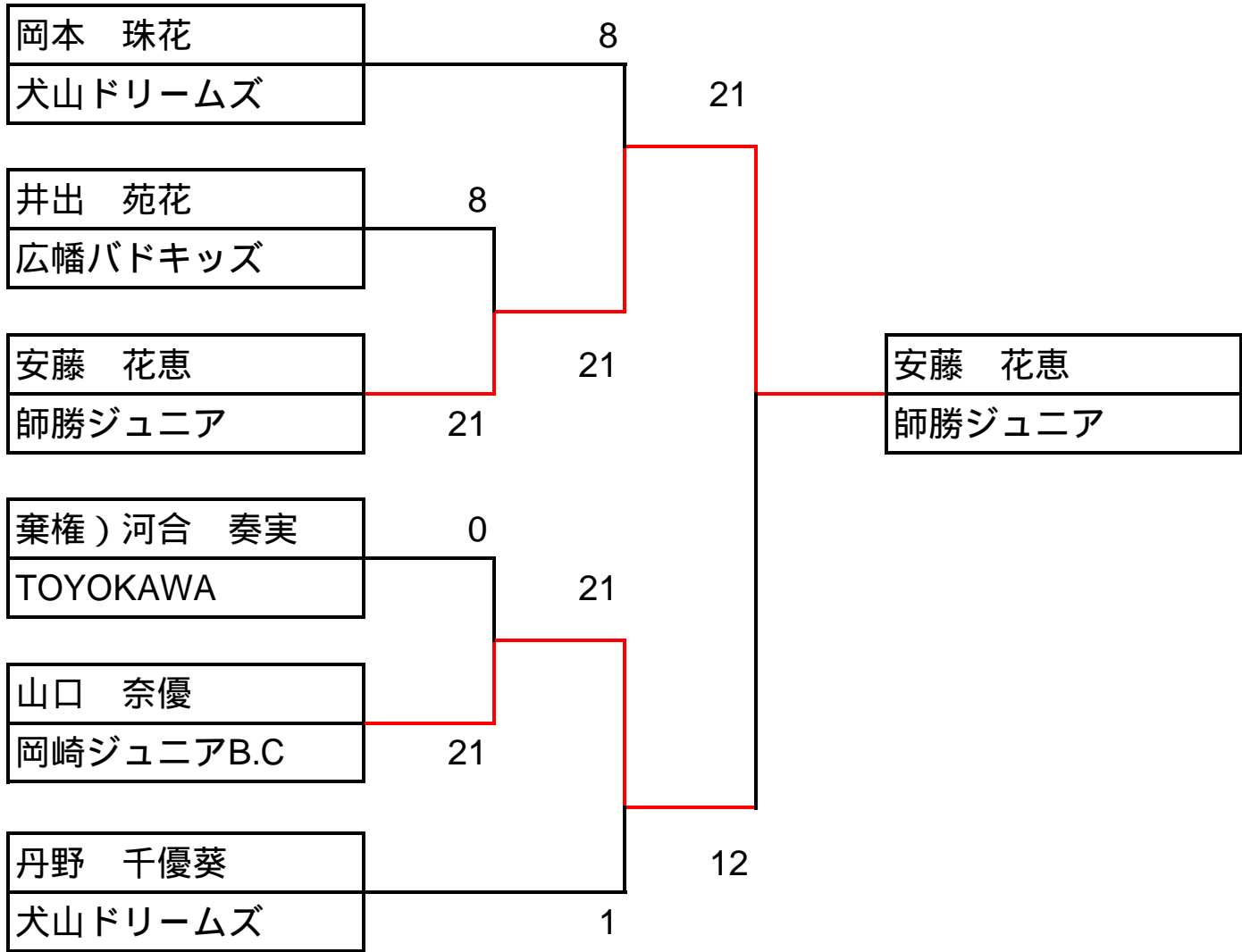

中学生 男子

Aリーグ		瀬戸 奏大	筒井 祐翔	岩井 蒼空	順位
瀬戸 奏大	SBCスクール	/	○ 15-8	○ 15-1	1
筒井 祐翔	TOYOKAWA	× 8-15	/	○ 15-11	2
岩井 蒼空	犬山ドリームズ	× 1-15	× 11-15	/	3

Bリーグ		岩崎 大知	橋本 凜之介	伊藤 優斗	順位
岩崎 大知	ハシルトン	/	× 6-15	× 8-15	3
橋本 凜之介	SBCスクール	○ 15-6	/	× 10-15	2
伊藤 優斗	石ヶ瀬スポ少	○ 15-8	○ 15-10	/	1

Cリーグ		棄権)勝又 悠翔	加藤 聡太郎	棄権)越前 俊希	順位
棄権)勝又 悠翔	SBCスクール	/	× 0-15	○ 15-0	2
加藤 聡太郎	めだか豊橋	○ 15-0	/	○ 15-0	1
棄権)越前 俊希	どんぐりジュニア	× 0-15	× 0-15	/	3

1位トーナメント

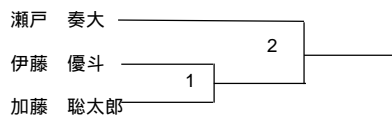

2位トーナメント

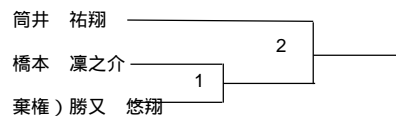

3位トーナメント

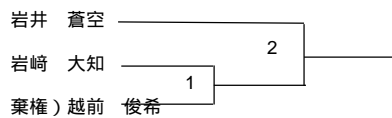

1位トーナメント

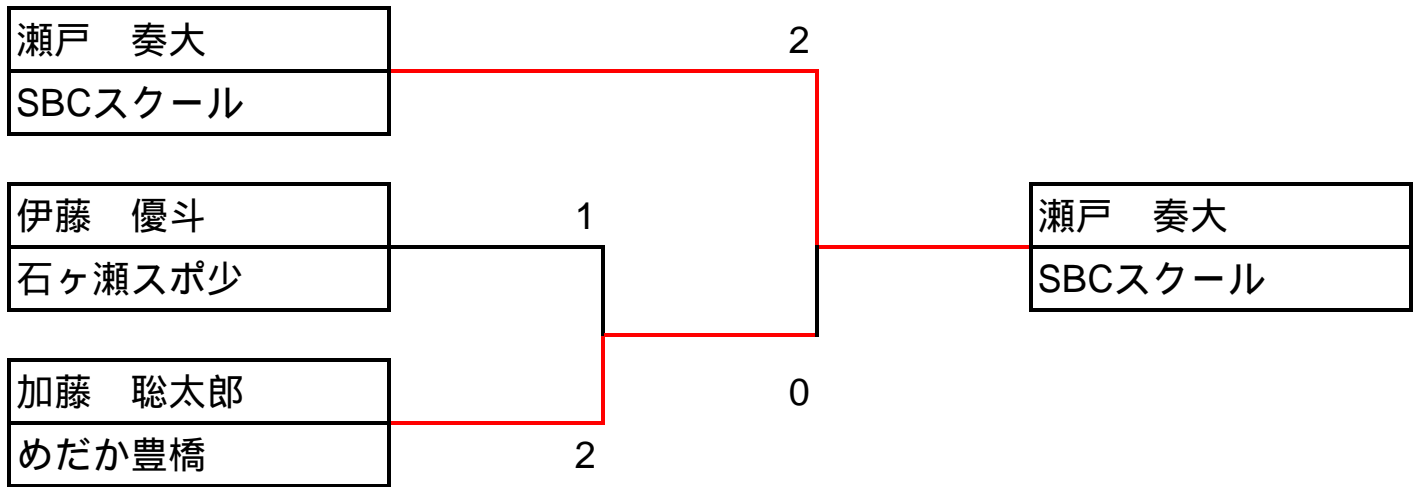

2位トーナメント

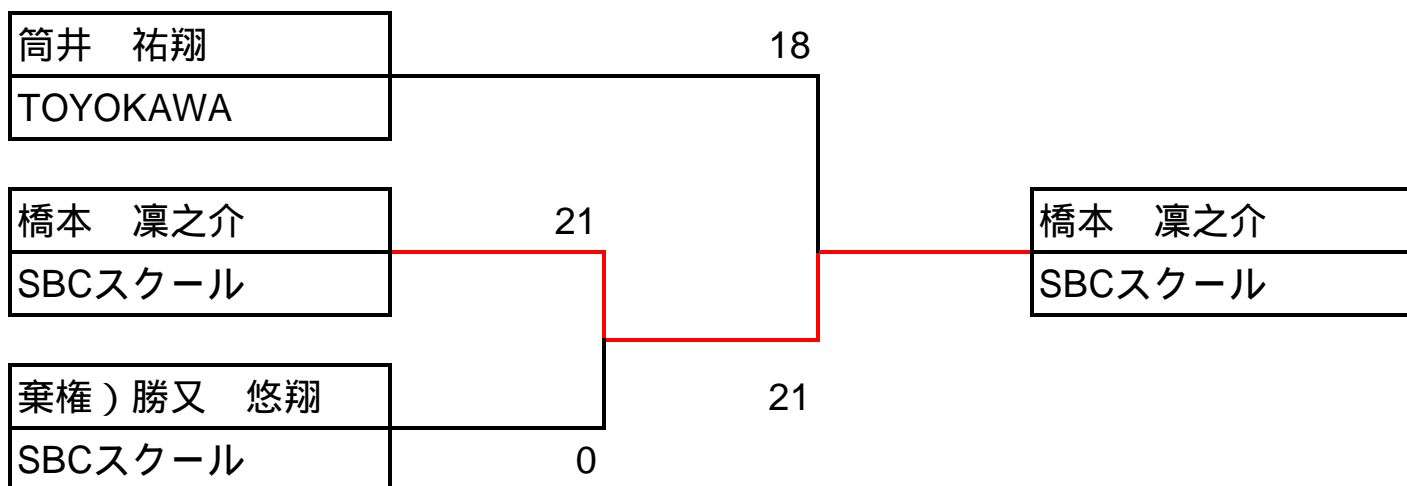

3位トーナメント

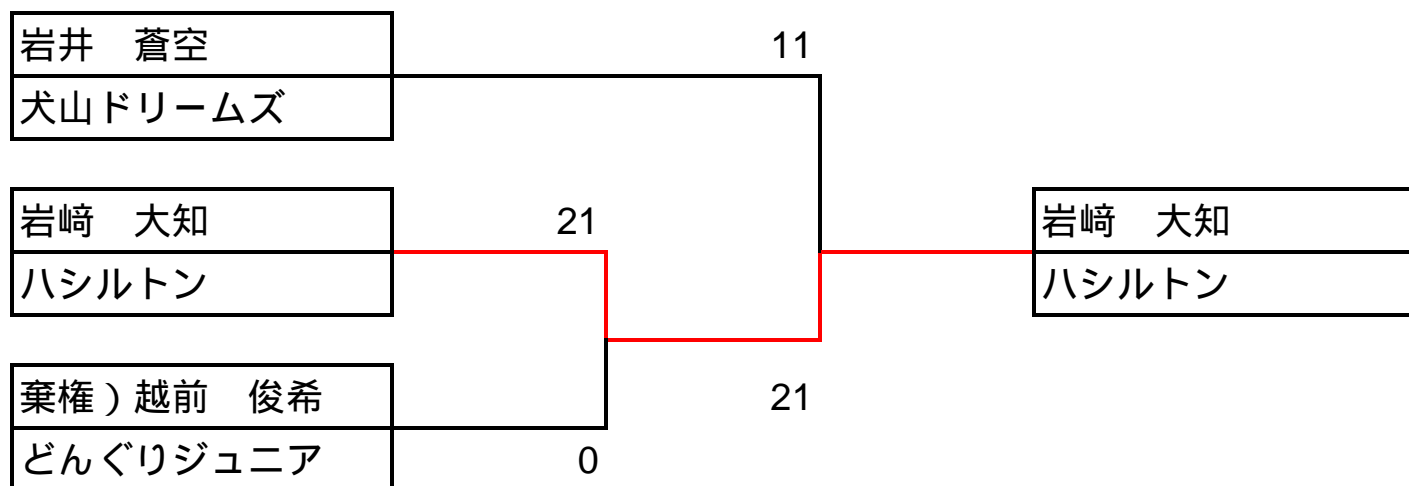

中学生 女子

Aリーグ		森 眞子	瀧 美紗緒	西山 千陽	順位
森 眞子	TOYOKAWA	/	○ 15-7	○ 15-3	1
瀧 美紗緒	名古屋スポ少	× 7-15	/	○ 15-4	2
西山 千陽	SBCスクール	× 3-15	× 4-15	/	3

Bリーグ		佐々木 美羽	兼権)石居 沙理	鈴木 柚羽	順位
佐々木 美羽	SBCスクール	/	○ 15-0	○ 15-10	1
兼権)石居 沙理	青陵中学校	× 0-15	/	× 0-15	3
鈴木 柚羽	若あゆ	× 10-15	○ 15-0	/	2

Cリーグ		兼権)本田 結望	濱地 菜穂	佐藤 彩乃	順位
兼権)本田 結望	師勝ジュニア	/	× 0-15	× 0-15	3
濱地 菜穂	SGUジュニア	○ 15-0	/	× 6-15	2
佐藤 彩乃	石ヶ瀬スポ少	○ 15-0	○ 15-6	/	1

Dリーグ		浦越 栞奈	秦 知音莉	白居 杏梨	順位
浦越 栞奈	若あゆ	/	○ 15-11	○ 15-7	1
秦 知音莉	SBCスクール	× 11-15	/	× 5-15	3
白居 杏梨	TOYOKAWA	× 7-15	○ 15-5	/	2

Eリーグ		高田 万智	兼権)荒木 郁乃	小笠原 愛泉	順位
高田 万智	石ヶ瀬スポ少	/	○ 15-0	○ 15-2	1
兼権)荒木 郁乃	青陵中学校	× 0-15	/	× 0-15	3
小笠原 愛泉	SGUジュニア	× 2-15	○ 15-0	/	2

Fリーグ		村井 怜未	加藤 日和	小沼 千穂里	順位
村井 怜未	SBCスクール	/	○ 15-4	○ 15-2	1
加藤 日和	犬山ドリームズ	× 4-15	/	○ 15-3	2
小沼 千穂里	TOYOKAWA	× 2-15	× 3-15	/	3

1位トーナメント

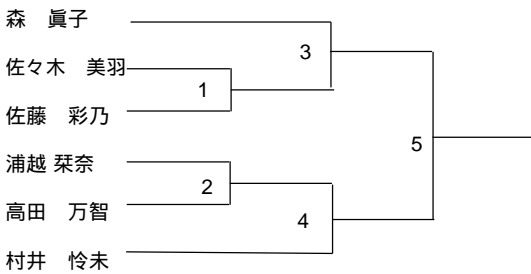

2位トーナメント

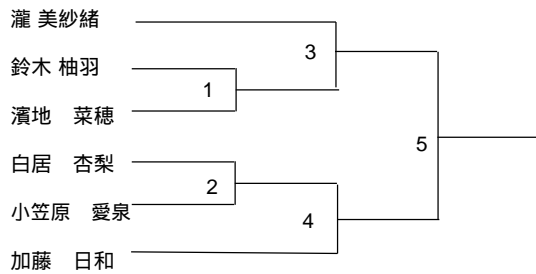

3位トーナメント

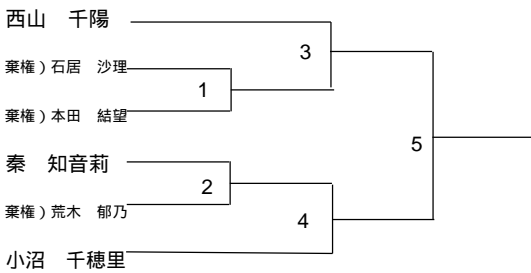

1位トーナメント

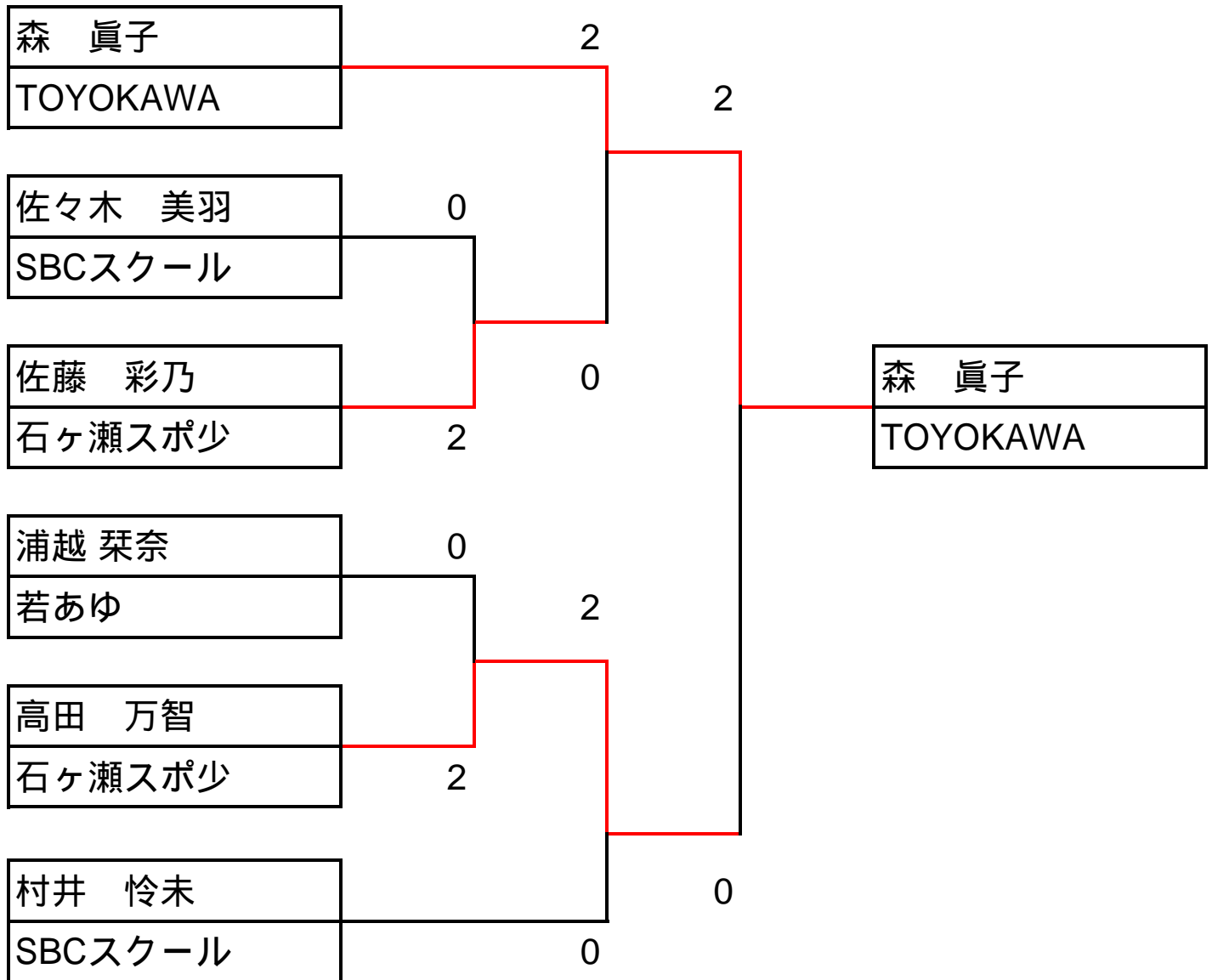

2位トーナメント

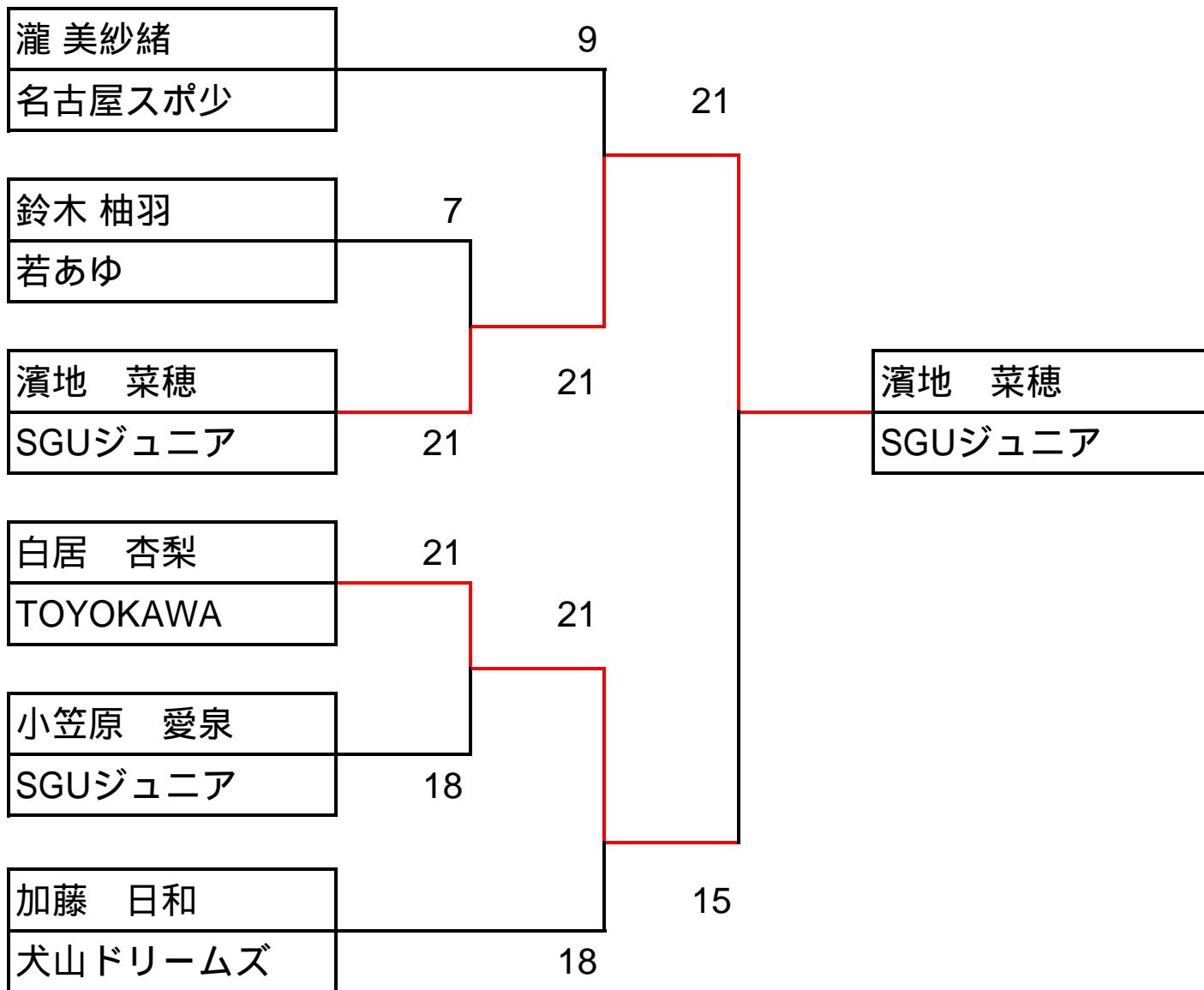

3位トーナメント

