

2022年度小学生バドミントン杯ダブルス大会

令和4年9月19日 アテナ工業アリーナ

5・6年男子ダブルス 1ブロック	松本 天白	鎌田 櫻	市川 勝	勝敗	順位
松本 悠 (小俣) 天白 海模	○	○	M 2-0 G 4-0 P 60-36	1	
鎌田 花道 (美翔団) 櫻井 陽翔	×	○	M 1-1 G 2-3 P 52-69	2	
市川 総一朗 (はりーあつぷ)	×	×	M 0-2 G 1-4 P 66-73	3	

5・6年男子ダブルス 2ブロック	前田 内山	石川 浅井	川崎 兼権中出	勝敗	順位
前田 篤輝 (明生) 内山 涉夢	○	○	M 2-0 G 4-0 P 60-21	1	
石川 蒼真 (岐阜市) 浅井 良真	×	○	M 1-1 G 2-2 P 39-30	2	
川崎 絆生 (ときわ) 兼権中出 爽志	×	×	M 0-2 G 0-4 P 12-60	3	

5・6年男子ダブルス 3ブロック	義盛 篠田	山田 齋藤	久保田 早崎	勝敗	順位
義盛 掌 (羽島) 篠田 悠斗	○	○	M 2-0 G 4-0 P 60-26	1	
山田 湊平 (ときわ) 齋藤 蒼介	×	○	M 1-1 G 2-2 P 50-53	2	
久保田 伍紀 (池田町) 早崎 陸玖	×	×	M 0-2 G 0-4 P 29-60	3	

5・6年男子ダブルス 4ブロック	松井 田口	小福 山永	岡崎 黒野	勝敗	順位
松井 透和 (各務原) 田口 創詞	×	×	M 1-1 G 3-2 P 67-48	2	
小山 陽向 (明倫) 福永 悠斗	○	○	M 2-0 G 4-1 P 70-49	1	
岡崎 修也 (リバーズ) 黒野 峻平	×	×	M 0-2 G 0-4 P 20-60	3	

5・6年男子ダブルス 5ブロック	青山 米谷	山中 村木	野瀬 高木	勝敗	順位
青山 大都 (はりーあつぷ) 米谷 蓄人	○	○	M 2-0 G 4-0 P 60-14	1	
山中 大和 (笹川) 村木 勇太	×	○	M 1-1 G 2-2 P 40-55	2	
野瀬 亮佑 (垂井) 高木 徠斗	×	×	M 0-2 G 0-4 P 29-60	3	

5・6年男子ダブルス 6ブロック	山本 西岡	遠藤 若山	古川 世古	勝敗	順位
山本 莉陽斗 (有緝) 西岡 大絆	×	×	M 1-1 G 3-2 P 65-45	2	
遠藤 彰真 (池田町) 若山 幸大	○	○	M 2-0 G 4-1 P 68-40	1	
古川 敦喜 (明倫) 世古 悠真	×	×	M 0-2 G 0-4 P 12-60	3	

5・6年男子ダブルス 7ブロック	加藤 樋口	世古 小森	中澤 村	勝敗	順位
加藤 凜昇 (池田町) 樋口 斗真	○	○	M 2-0 G 4-0 P 60-27	1	
世古 悠隼 (笹川) 小森 翔太郎	×	○	M 1-1 G 2-2 P 44-43	2	
中村 剛士 (有緝) 澤村 空亜星	×	×	M 0-2 G 0-4 P 26-60	3	

5・6年男子ダブルス 8ブロック	佐野尚輝 渡邊修万	古野 田	音無 無村	勝敗	順位
佐野尚輝 (富士山) 渡邊修万	×	○	M 1-1 G 2-2 P 38-50	2	
古野 佑斗 (OKB) 田 千瑛	○	○	M 2-0 G 4-0 P 60-21	1	
音無 悠希 (有緝) 中村 怜煌	×	×	M 0-2 G 0-4 P 33-60	3	

5・6年女子ダブルス 1ブロック	兼権清水 兼権白川	小村 谷口	羽根 西村	勝敗	順位
兼権清水 このは (岐南) 兼権白川 倭	×	×	M 0-2 G 0-4 P 0-60	3	
小村 夏帆 (小俣) 谷口 侑杏	○	○	M 2-0 G 4-0 P 60-9	1	
羽根 千夏 (明倫) 西村 舞結	○	×	M 1-1 G 2-2 P 39-30	2	

5・6年女子ダブルス 2ブロック	溝口 吉村	岩川 世古	山岡 小寺	勝敗	順位
溝口 惠望 (小俣) 吉村 柚希	○	○	M 2-0 G 4-0 P 60-10	1	
岩川 亜矢 (ときわ) 世古 桜	×	×	M 0-2 G 0-4 P 27-60	3	
山岡 濤奈 (羽島) 小寺 花音	×	○	M 1-1 G 2-2 P 36-53	2	

2022年度小学生バドミントン杯ダブルス大会

令和4年9月19日 アテナ工業アリーナ

5・6年女子ダブルス 3ブロック	奥山相原	葉榑上村 葉榑西山	篠田渡邊	勝敗	順位
奥山 茉那 (笹川) 相原 乙芭	○	○	M 2-0 G 4-0 P 60-10	1	
葉榑上村 莉那 葉榑西山 心結	x	○	M 0-2 G 0-4 P 0-60	3	
篠田 知佐 (柳津) 渡邊 葵衣	x	x	M 1-1 G 2-2 P 40-30	2	

5・6年女子ダブルス 4ブロック	葉榑西野 葉榑辻	古川井	中島村	勝敗	順位
葉榑西野 双葉 (玉城) 葉榑辻 心那	○	x	M 0-2 G 0-4 P 0-60	3	
古川 優真 (各務原) 坂井 彩華	x	○	M 2-0 G 4-0 P 60-12	1	
中島 佳弓 (OKB) 田村 彩心	x	x	M 1-1 G 2-2 P 42-30	2	

5・6年女子ダブルス 5ブロック	岩城上田	森永西田	伊藤後藤	勝敗	順位
岩城 真歩 (明生) 上田 智沙	○	x	M 1-1 G 2-2 P 44-37	2	
森永 穂禾 (池田町) 西田 真菜	x	○	M 2-0 G 4-0 P 60-20	1	
伊藤 風羽奈 (ときわ) 後藤 朱莉	x	x	M 0-2 G 0-4 P 13-60	3	

5・6年女子ダブルス 6ブロック	葉榑池山 葉榑中井	河樋口	山田立	勝敗	順位
葉榑池山 友菜 (玉城) 葉榑中井 みつき	○	x	M 0-2 G 0-4 P 0-60	3	
河樋 乃愛 (小俣) 樋口 瑠杏	x	○	M 1-1 G 2-2 P 58-30	2	
山田 優羽 (各務原) 足立 心音	x	x	M 2-0 G 4-0 P 60-28	1	

5・6年女子ダブルス 7ブロック	高井中川	花田珠菜 田巻亜夢	森渡邊	勝敗	順位
高井 梨桜 (明生) 中川 友花	○	○	M 2-0 G 4-0 P 60-39	1	
花田 珠菜 (富士山) 田巻 亜夢	x	○	M 1-1 G 2-2 P 56-41	2	
森 小鈴 (各務原) 渡邊 桃子	x	x	M 0-2 G 0-4 P 24-60	3	

5・6年女子ダブルス 8ブロック	岩早川	長屋白木	篠原伴	勝敗	順位
岩早 陽葵 (ときわ) 早川 葵	○	x	M 1-1 G 2-2 P 43-33	2	
長屋 葵乃 (羽島) 白木 紗佳	x	○	M 2-0 G 4-0 P 60-13	1	
篠原 芽依 (笹川) 伴 彩羽	x	x	M 0-2 G 0-4 P 3-60	3	

5・6年女子ダブルス 9ブロック	太田平石	岩森杉田	浅野辻	勝敗	順位
太田 心夏 (有緝) 平石 小都	○	○	M 2-0 G 4-0 P 60-27	1	
岩森 咲和 (小俣) 杉田 光	x	○	M 1-1 G 2-2 P 50-48	2	
浅野 友来 (リバーズ) 辻 結華	x	x	M 0-2 G 0-4 P 25-60	3	

5・6年女子ダブルス 10ブロック	早野木村	葉榑一木 葉榑木下	西岡田	勝敗	順位
早野 江 (OKB) 木村 彩乃	○	○	M 2-0 G 4-0 P 60-23	1	
葉榑一木 琉杏 (笹川) 葉榑木下 菜那	x	○	M 0-2 G 0-4 P 0-60	3	
西岡 海音 (有緝) 島田 晴彩	x	x	M 1-1 G 2-2 P 53-30	2	

5・6年女子ダブルス 11ブロック	林濱田	平下齊藤	葉榑澤 葉榑濱地	勝敗	順位
林 音羽 (明倫) 濱田 璃乃	○	x	M 1-1 G 2-2 P 51-30	2	
平下 璃桜 (OKB) 齊藤 里紗	x	○	M 2-0 G 4-0 P 60-21	1	
葉榑澤 音希 (小俣) 葉榑濱地 陽菜	x	x	M 0-2 G 0-4 P 0-60	3	

5・6年女子ダブルス 12ブロック	豊島鷺	植松植松	勝野原	勝敗	順位
豊島 彩乃 (柳津) 鷺見 葉菜	○	x	M 1-1 G 3-2 P 69-55	2	
植松 芽生 (美翔団) 植松 真菜	x	○	M 0-2 G 0-4 P 25-60	3	
勝野 花音 (池田町) 野原 瑚乃	x	x	M 2-0 G 4-1 P 74-53	1	

# 2022年度小学生バドミントン杯ダブルス大会

令和4年9月19日 アテナ工業アリーナ

3・4年男子ダブルス 1ブロック	佐藤前	藤田青	山下松	林松	棄権宮崎 棄権浅野	勝敗	順位
佐藤 仁弥 前田 有慧 (明生)		○ 15-9 15-7	○ 15-6 15-4		○ -	M 3-0 G 6-0 P 90-26	1
松下 幸太郎 青山 久都 (はり-あつぷ)	×	9-15 7-15		○ 15-8 15-9	○ -	M 2-1 G 4-2 P 76-47	2
松下 慶信 林 晃成 (池田町)	×	6-15 4-15	×	8-15 9-15	○ -	M 1-2 G 2-4 P 57-60	3
棄権宮崎 想士 棄権浅野 瑛太 (リバース)	×	×	×	×	○ -	M 0-3 G 0-6 P 0-90	4

3・4年男子ダブルス 2ブロック	野見山 高木	安藤伊	藤澤	谷岡村	岩城井	勝敗	順位
野見山 晴翔 高木 遥空 (垂井)		×	○ 13-15 14-15	○ 15-12 15-7	○ 15-4 15-5	M 2-1 G 4-2 P 87-58	2
安藤 湊 伊藤 彰宏 (笹川)	○ 15-13 15-14			○ 7-15 15-10 15-6	○ 15-2 15-7	M 3-0 G 6-1 P 97-67	1
谷岡 綺 澤村 莉夢亜 (有緝)	×	×	×	○ 15-11 15-10	○ -	M 1-2 G 3-4 P 80-88	3
岩城 勇信 平井 青 (明生)	×	×	×	×	○ -	M 0-3 G 0-6 P 39-90	4

3・4年男子ダブルス 3ブロック	棄権西野 棄権大西	山田福	田谷	棄権中出 田島	勝敗	順位
棄権西野 創士 棄権大西 涼瑛 (玉城)		×		△ x-x	M 0-2 G 0-2 P 0-30	3
山田 晴登 福谷 京悟 (各務原)	○ -			○ 15-7 15-9	M 2-0 G 4-0 P 60-16	1
棄権中出 結翔 田島 惟吹 (ときわ)	△ x-x	×		7-15 9-15	M 0-1 G 0-2 P 16-30	2

3・4年男子ダブルス 4ブロック	井垣 棄権渡辺	棄権濱地 棄権吉村	貫井久保田	勝敗	順位
井垣 晴斗 棄権渡辺 志道 (ときわ)		○ -	×	M 1-1 G 2-2 P 30-30	2
棄権濱地 哩久 棄権吉村 彰人 (小俣)	×		×	M 0-2 G 0-4 P 0-60	3
貫井 咲慈 (OKB) 久保田 智士 (有緝)	○ -	○ -		M 2-0 G 4-0 P 60-0	1

3・4年女子ダブルス 1ブロック	安田河	田合	河岩	野城	佐松	野島	久保田 小林	勝敗	順位
安田 彩希 河合 美玖 (OKB)			○ 15-2 15-3	○ 15-3 15-3	○ 15-4 15-5			M 3-0 G 6-0 P 90-20	1
河野 晴香 岩城 咲菜 (明生)	×			○ 11-15 15-10 15-13	○ 15-9 15-8			M 2-1 G 4-3 P 76-85	2
佐野 雫 松島 彩来 (ときわ)	×		×	×	×	×	×	M 0-3 G 1-6 P 56-101	4
久保田 彩月 小林 聖奈 (池田町)	×		×	○ 9-15 8-15	○ 15-3 15-9			M 1-2 G 2-4 P 56-72	3

3・4年女子ダブルス 2ブロック	棄権松田 棄権本田	栗山渡	奥村	村田	勝敗	順位
棄権松田 碧莉 棄権本田 愛里沙 (玉城)		×	×		M 0-2 G 0-4 P 0-60	3
栗山 ともか 渡邊 結子 (各務原)	○ -			○ 15-11 13-15 15-10	M 2-0 G 4-1 P 73-36	1
奥村 菜凧 吉田 悠莉 (OKB)	○ -	×		×	M 1-1 G 3-2 P 66-43	2

3・4年女子ダブルス 3ブロック	花堂 三ツ石	堂三	堀鷺	古田	川村	勝敗	順位
花堂 希衣 三ツ石 心花 (はり-あつぷ)			○ 12-15 15-0 15-12	○ 15-5 15-7		M 2-0 G 4-1 P 72-39	1
堀 柚稀 鷺見 胡々菜 (柳津)	×			○ 15-4 15-10		M 1-1 G 3-2 P 57-56	2
古川 友彩 田村 美空 (OKB)	×		×	×		M 0-2 G 0-4 P 26-60	3

3・4年女子ダブルス 4ブロック	永坂 坂下	小寺	大塚	塚渡	勝敗	順位
永坂 彩 坂下 明音 (ときわ)		○ 15-6 15-8	○ 15-3 15-6		M 2-0 G 4-0 P 60-23	1
小寺 花果 長屋 汐 (羽島)	×		○ 10-15 15-3 15-8		M 1-1 G 2-3 P 54-56	2
大塚 菜穂 渡辺 華乃 (OKB)	×	×	×		M 0-2 G 1-4 P 35-70	3

3・4年女子ダブルス 5ブロック	世古 澤山	古山	鹿野	李鳥	李谷	勝敗	順位
世古 朱加莉 澤山 朔菜 (小俣)			○ 15-9 15-9	○ 9-15 15-3 15-5		M 2-0 G 4-1 P 69-41	1
鹿野 心結 上田 陽菜 (OKB)	×			×		M 0-2 G 0-4 P 44-60	3
李 紫熙 (はり-あつぷ) 鳥谷 優莉 (有緝)	×		○ 15-9 3-15 5-15	○ 15-13 15-13		M 1-1 G 3-2 P 53-65	2

3・4年女子ダブルス 6ブロック	伊藤 棄権栗田	棄権神崎 棄権谷口	後藤	藤村	勝敗	順位
伊藤 美伶 棄権栗田 優花 (OKB)		○ -	×		M 1-1 G 2-2 P 30-30	2
棄権神崎 夢蘭 棄権谷口 風花 (玉城)	×		×		M 0-2 G 0-4 P 0-60	3
後藤 萌果 木村 和想 (リバース)	○ -	○ -			M 2-0 G 4-0 P 60-0	1

3・4年女子ダブルス 7ブロック	井戸 豊島	吉田	田村	勝敗	順位
井戸 愛海 豊島 遥乃 (柳津)		○ 15-12 15-13	○ 15-9 15-8	M 2-0 G 4-0 P 60-42	1
吉田 みなみ 和田 陽葵 (岐南)	×		○ 15-11 15-5	M 1-1 G 2-2 P 55-46	2
田村 姫愛 楠 愛成 (有緝)	×	×		M 0-2 G 0-4 P 33-60	3

3・4年女子ダブルス 8ブロック	西岡 龍田	樋口	加藤	勝敗	順位
西岡 海結 龍田 咲 (有緝)		×	○ 15-13 15-9	M 1-1 G 2-2 P 44-52	2
樋口 愛 樋口 唯 (池田町)	○ 15-8 15-6		○ 15-6 15-5	M 2-0 G 4-0 P 60-25	1
加藤 梨緒 後藤 和花 (羽島)	×	×		M 0-2 G 0-4 P 33-60	3

2022年度小学生バドミントン杯ダブルス大会

令和4年9月19日 アテナ工業アリーナ

1・2年男女シングルス 1 ブロック	棄権池山	西岡	加藤	豊嶋	勝敗	順位
棄権池山 和輝 (玉城)		×	×	×	M 0-3 G 0-3 P 0-63	4
西岡 大尊 (有緝)	○ -X		×	×	M 1-2 G 1-2 P 54-42	3
加藤 陸 (羽島)	○ -X	○ 21-13		○ 21- 8	M 3-0 G 3-0 P 63-21	1
豊嶋 愛琉 (はりーあつぷ)	○ -X	○ 21-20	×		M 2-1 G 2-1 P 50-41	2

1・2年男女シングルス 2 ブロック	牧田	玉橋	篠原	勝敗	順位
牧田 つばめ (はりーあつぷ)		○ 21- 1	○ 21- 3	M 2-0 G 2-0 P 42-4	1
玉橋 咲玖 (美翔団)	×		○ 21- 8	M 1-1 G 1-1 P 22-29	2
篠原 悠隼 (笹川)	×	×		M 0-2 G 0-2 P 11-42	3

1・2年男女シングルス 3 ブロック	渡邊	花田紘也	林	勝敗	順位
渡邊 創太 (各務原)		×	○ 21- 0	M 1-1 G 1-1 P 26-21	2
花田 紘也 (富士山)	○ 21- 5		○ 21- 4	M 2-0 G 2-0 P 42-9	1
林 愛莉 (池田町)	×	×		M 0-2 G 0-2 P 4-42	3

1・2年男女シングルス 4 ブロック	小澤	西田	鷺見	勝敗	順位
小澤 斗葵 (美翔団)		○ 21-13	○ 21-16	M 2-0 G 2-0 P 42-29	1
西田 光琉 (池田町)	×		×	M 0-2 G 0-2 P 25-42	3
鷺見 桃和 (岐阜市)	×	○ 21-12		M 1-1 G 1-1 P 37-33	2

1・2年男女シングルス 5 ブロック	菱田	大島	龍田	勝敗	順位
菱田 侑 (羽島)		×	○ 21- 5	M 1-1 G 1-1 P 30-26	2
大島 寧々 (はりーあつぷ)	○ 21- 9		○ 21- 1	M 2-0 G 2-0 P 42-10	1
龍田 朝陽 (有緝)	×	×		M 0-2 G 0-2 P 6-42	3

1・2年男女シングルス 6 ブロック	澤山	松下	市川	勝敗	順位
澤山 葉菜 (小俣)		○ 21- 7	×	M 1-1 G 1-1 P 32-28	2
松下 依千華 (OKB)	×		×	M 0-2 G 0-2 P 13-42	3
市川 晃二郎 (はりーあつぷ)	○ 21-11	○ 21- 6		M 2-0 G 2-0 P 42-17	1

1・2年男女シングルス 7 ブロック	櫻井	岩森	古川	勝敗	順位
櫻井 月渚 (美翔団)		○ 21-15	○ 21-15	M 2-0 G 2-0 P 42-30	1
岩森 千咲 (小俣)	×		○ 21-14	M 1-1 G 1-1 P 36-35	2
古川 翔大 (OKB)	×	×		M 0-2 G 0-2 P 29-42	3

1・2年男女シングルス 8 ブロック	島田	棄権安藤	小寺	勝敗	順位
島田 峻佑 (有緝)		○ -X	○ 21-11	M 2-0 G 2-0 P 42-11	1
棄権安藤 心 (笹川)	×		×	M 0-2 G 0-2 P 0-42	3
小寺 健心 (羽島)	×	○ -X		M 1-1 G 1-1 P 32-21	2

1・2年男女シングルス 9 ブロック	三好	渡邊	樋口	勝敗	順位
三好 優菜 (はりーあつぷ)		○ 21- 8	○ 21- 8	M 2-0 G 2-0 P 42-16	1
渡邊 咲 (羽島)	×		○ 21-15	M 1-1 G 1-1 P 29-36	2
樋口 心優 (池田町)	×	×		M 0-2 G 0-2 P 23-42	3

1・2年男女シングルス 10 ブロック	若山	富岡	音無	勝敗	順位
若山 陽大 (池田町)		○ 21-14	○ 21- 3	M 2-0 G 2-0 P 42-17	1
富岡 莉愛 (OKB)	×		○ 21- 3	M 1-1 G 1-1 P 35-24	2
音無 彩希 (有緝)	×	×		M 0-2 G 0-2 P 6-42	3

5・6年男子ダブルス 決勝トーナメント

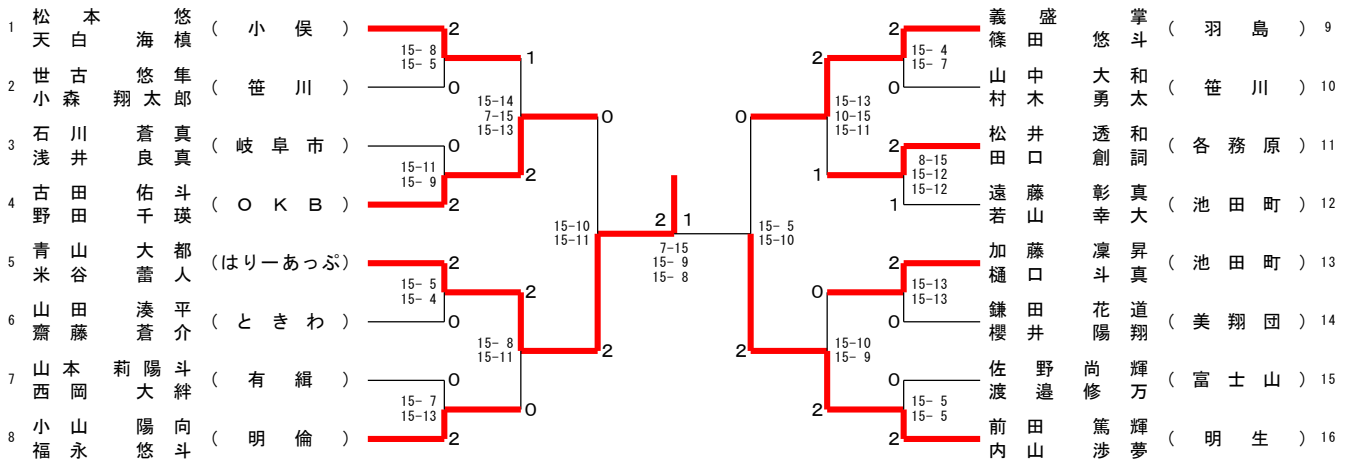

5・6年女子ダブルス 決勝トーナメント

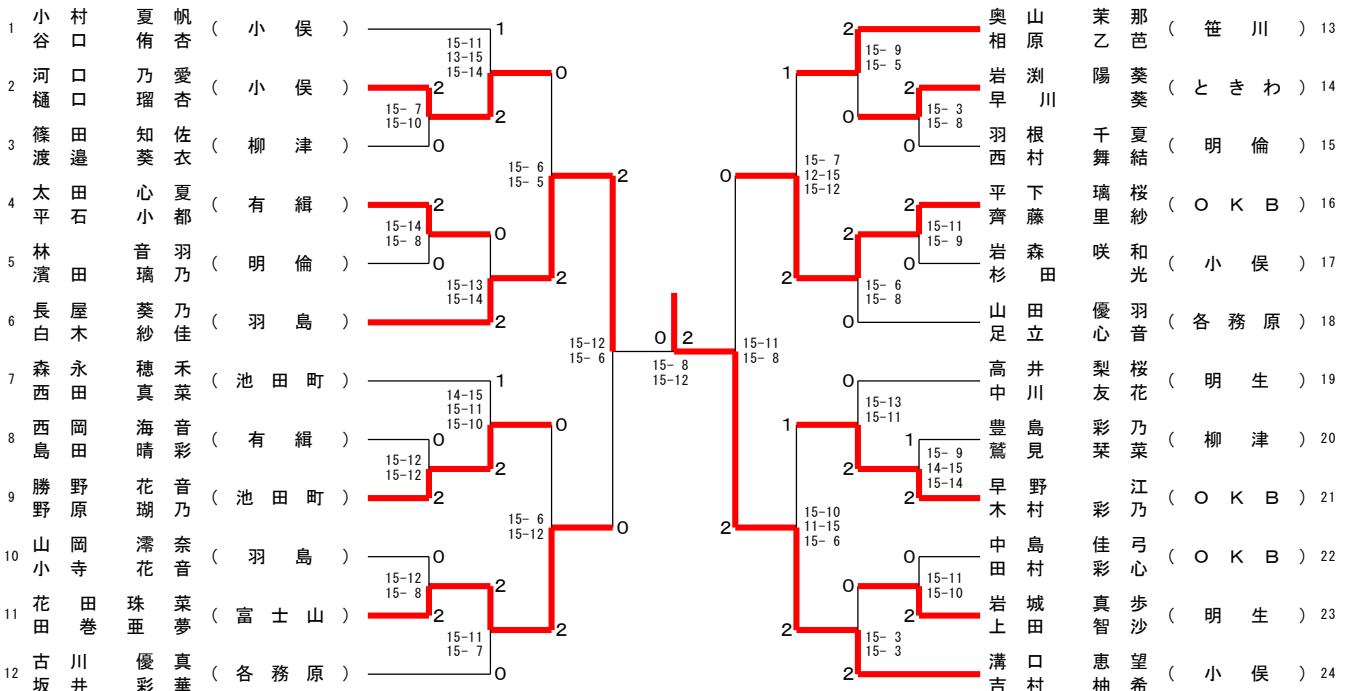

5・6年男子下位トーナメント

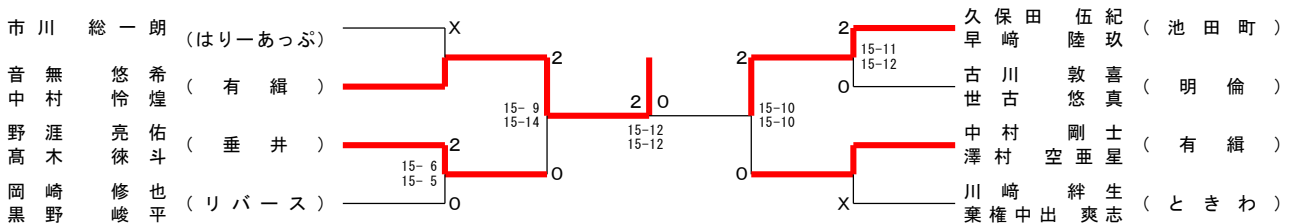

5・6年女子下位トーナメント

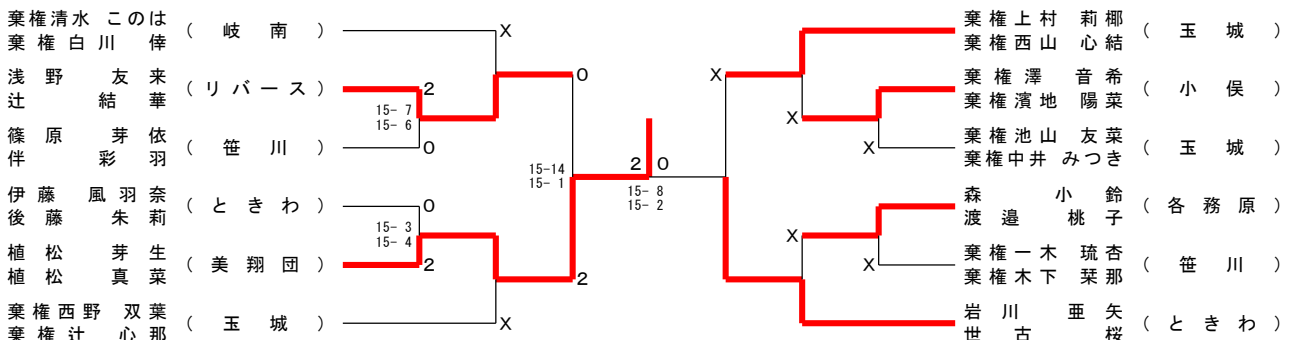

2022年度小学生バドミントン杯ダブルス大会 令和4年9月19日 アテナ工業アリーナ  
3・4年男子ダブルス 決勝トーナメント

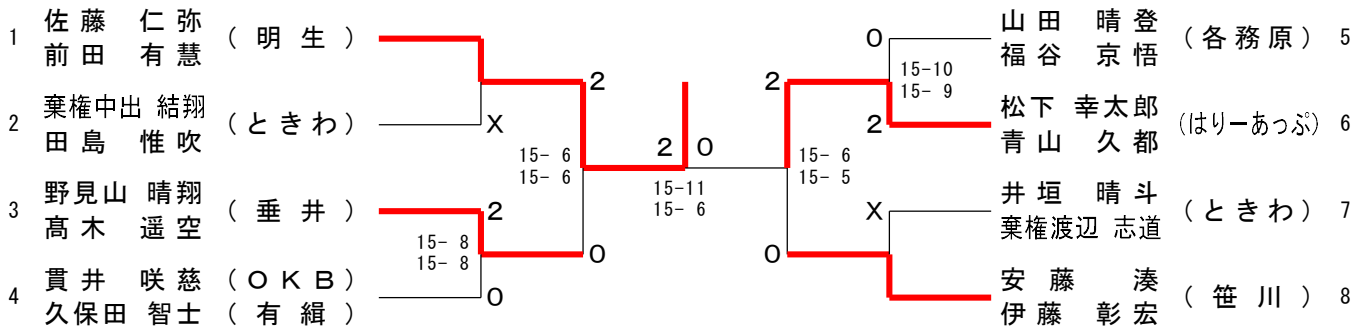

3・4年女子ダブルス 決勝トーナメント

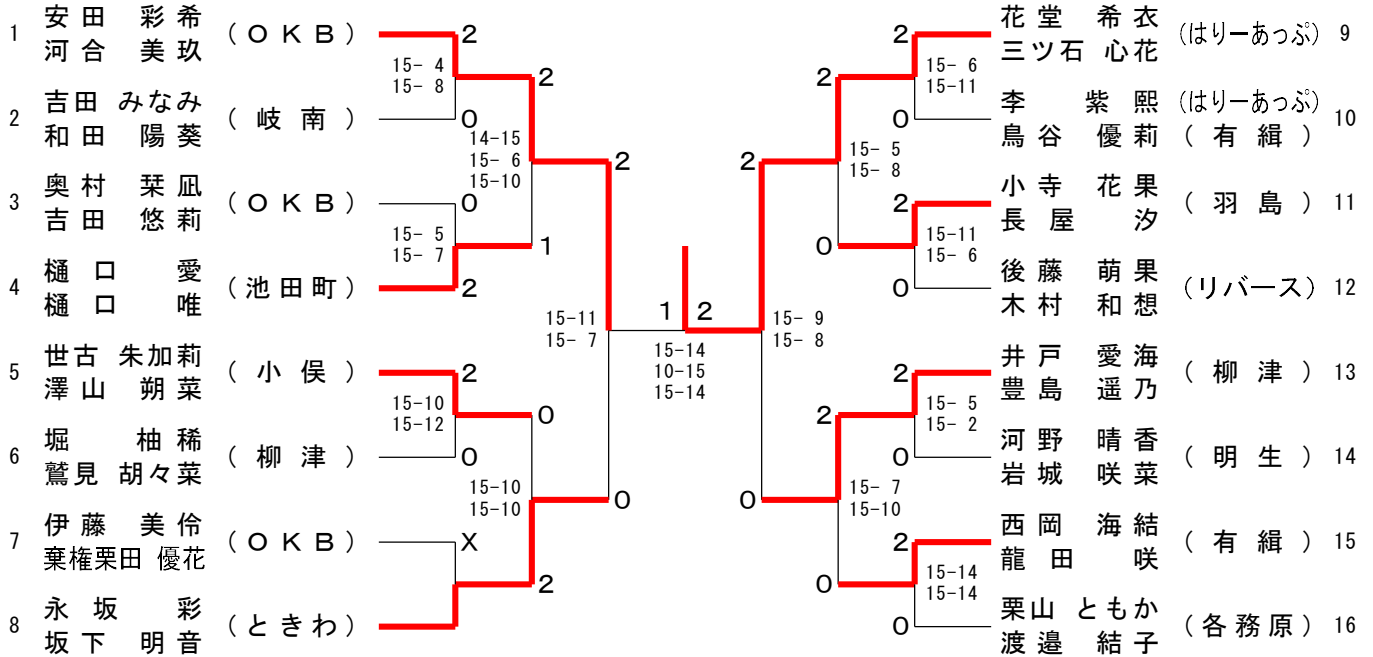

3・4年男子下位トーナメント

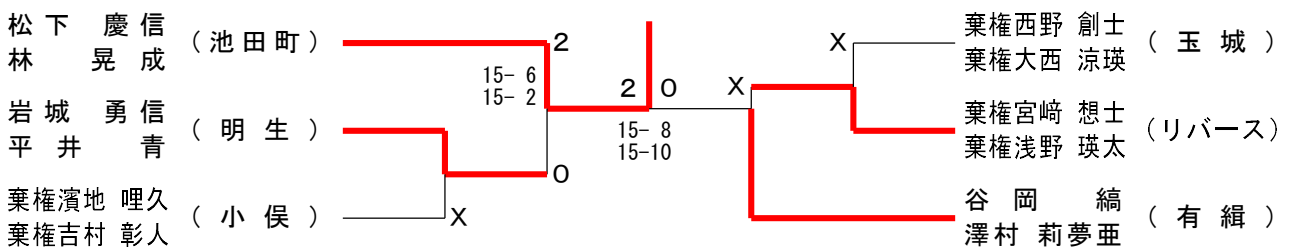

3・4年女子下位トーナメント

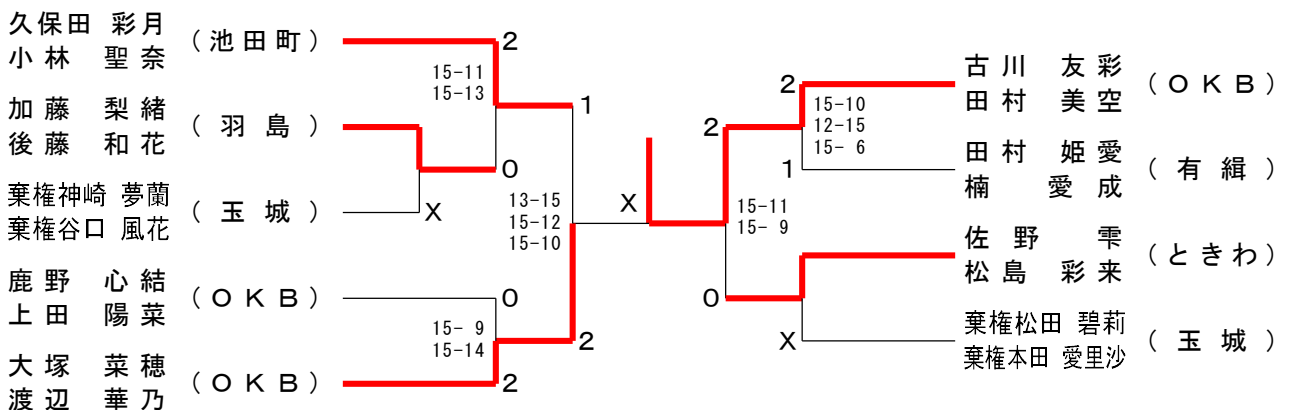

2022年度小学生バドミントン杯ダブルス大会 令和4年9月19日 アテナ工業アリーナ  
1・2年男女シングルス 決勝トーナメント

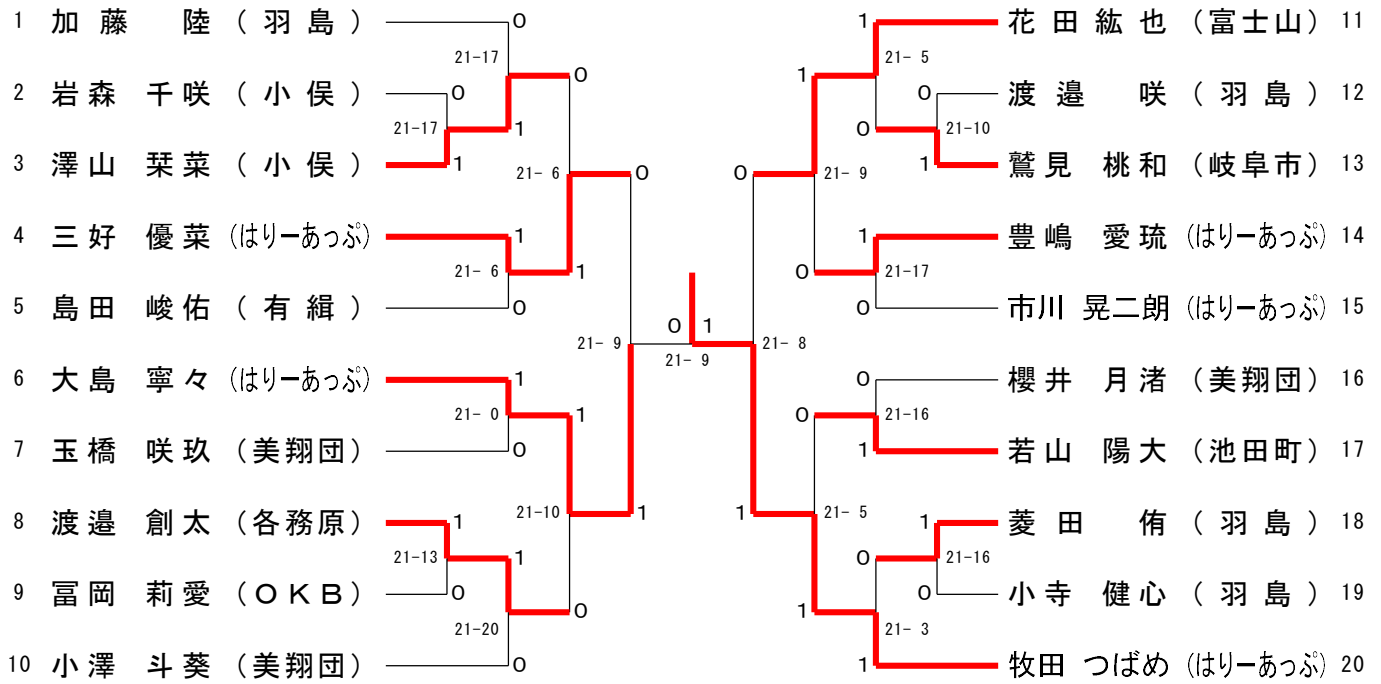

1・2年男女下位トーナメント

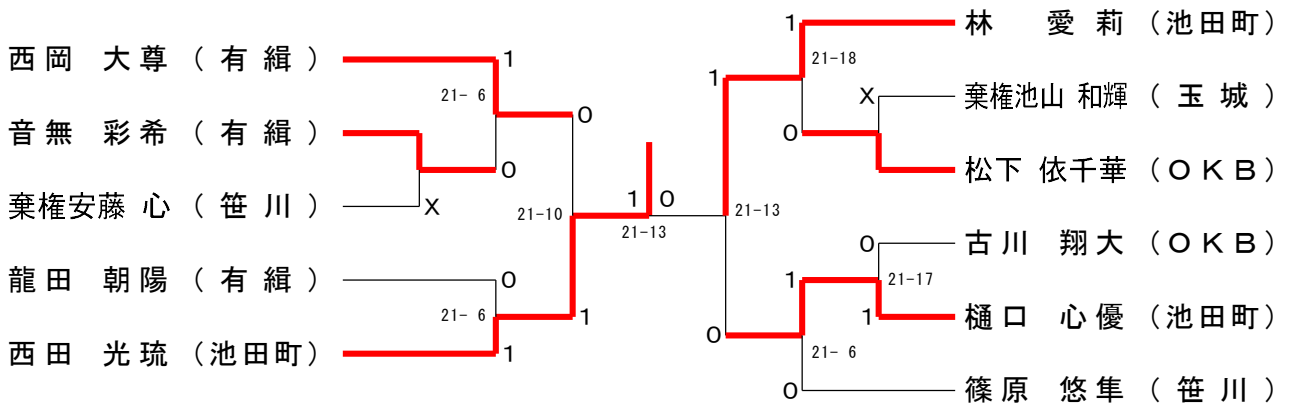

## 2022年度小学生バドミントン杯ダブルス大会

2022.09.19 アテナ工業アリーナ(関市総合体育館)

種 目	優 勝	準 優 勝	三	位
5・6年男子複	あおやま だいと 青山 大都 よねや らいと 米谷 蕾人 (はりーあっぶ)	まえだ あつき 前田 篤輝 うちやま あゆむ 内山 涉夢 (明生)	ふるた ゆうと 古田 佑斗 のだ ちあき 野田 千瑛 (OKB)	よしもり しょう 義盛 掌 しのだ はると 篠田 悠斗 (羽島)
5・6年女子複	みそぐち めぐみ 溝口 恵望 よしまら ゆずきよし 吉村 柚希 (小俣)	ながや きの 長屋 葵乃 しらき すずか 白木 紗佳 (羽島)	ひらした りお 平下 璃桜 さいとう りさ 齊藤 里紗 (OKB)	はなだしゅうな 花田珠菜 たまきあむ 田巻亜夢 (富士山)
3・4年男子複	さとう じんや 佐藤 仁弥 まえだ あさと 前田 有慧 (明生)	まつした こうたろう 松下 幸太郎 あおやま ひさと 青山 久都 (はりーあっぶ)	のみやま はると 野見山 晴翔 たかぎ はるく 高木 遥空 (垂井)	あんどう みなと 安藤 湊 いとう あきひろ 伊藤 彰宏 (笹川)
3・4年女子複	はなどう きい 花堂 希衣 みついし こはる 三ツ石 心花 (はりーあっぶ)	やすだ あやの 安田 彩希 かわい みく 河合 美玖 (OKB)	いど まなみ 井戸 愛海 とよしま はるの 豊島 遥乃 (柳津)	ながさか あや 永坂 彩 さかした あかね 坂下 明音 (ときわ)
1・2年男女単	まきた つばめ 牧田 つばめ (はりーあっぶ)	おおしま ねね 大島 寧々 (はりーあっぶ)	はなだこうや 花田紘也 (富士山)	みよし ゆな 三好 優菜 (はりーあっぶ)
5・6年男子下位トーナメント	おとなし ゆうき 音無 悠希 なかむら れお 中村 怜煌 (有緝)	くぼた いつき 久保田 伍紀 はやさきりく 早崎 陸玖 (池田町)	のぎわ りょうすけ 野涯 亮佑 たかぎ らいと 高木 徠斗 (垂井)	なかむら こうし 中村 剛士 さわむら そあら 澤村 空亜星 (有緝)
5・6年女子下位トーナメント	うえまつ めい 植松 芽生 うえまつ まな 植松 真菜 (美翔団)	いわかわ あや 岩川 亜矢 せこ さくら 世古 桜 (ときわ)	あさの ゆな 浅野 友来 つじ ゆいか 辻 結華 (リバーズ)	うえむら りやきけん 棄権上村 莉椰 にしまみゆうきけん 棄権西山 心結 (玉城)
3・4年男子下位トーナメント	まつした けいしん 松下 慶信 はやし こうせい 林 晃成 (池田町)	たにおか こう 谷岡 綺 さわむら りむあ 澤村 莉夢亜 (有緝)	いわき ゆうしん 岩城 勇信 ひらい あお 平井 青 (明生)	みやざき そうし 棄権宮崎 想士 あさの えいた 棄権浅野 瑛太 (リバーズ)
3・4年女子下位トーナメント	ふるかわ ゆい 古川 友彩 たむら みく 田村 美空 (OKB)	おおつか なほ 大塚 菜穂 わたなべ かの 渡辺 華乃 (OKB)	さの しずく 佐野 雫 まつしま さら 松島 彩来 (ときわ)	くぼた さつき 久保田 彩月 こばやし せいな 小林 聖奈 (池田町)
1・2年男女下位トーナメント	にしだ ひかる 西田 光琉 (池田町)	はやし あいり 林 愛莉 (池田町)	にしおか だいと 西岡 大尊 (有緝)	ひぐち みゆ 樋口 心優 (池田町)