

第41回 西濃バドミントン少年団ダブルス大会

令和4年9月18日 池田町総合体育館

6年の部ダブルス Aブロック	日比野 藤野	中島 野	松島 姜	濱下 佐藤	濱地 オープン	勝敗	順位
日比野 由菜 藤野 紗那 (大垣東)		○ 21-3	○ 21-4	○ -	M 3-0 G 3-0 P 63-7		1
中島 佳弓 姜 楽晨 (大垣北)	×		×	○ -	M 1-2 G 1-2 P 38-42		3
濱下 璃珠 佐藤 琉菜 (池田)	×	○ 21-14		○ -	M 2-1 G 2-1 P 46-54		2
濱地 絢名 オープン (垂井)	×	×	×		M 0-3 G 0-3 P 19-63		4

6年の部ダブルス Bブロック	樋口 加藤	若尾 村上	桐山 平泉	末宇 野	勝敗	順位	
樋口 斗真 加藤 凜昇 (池田)		○ 21-6	○ 21-8	○ -	M 3-0 G 3-0 P 63-14		1
若尾 真秀 村上 悠成 (垂井JSC)	×		○ 21-13	○ -	M 2-1 G 2-1 P 48-34		2
桐山 真維 平泉 仁愛 (静里)	×	×		○ -	M 1-2 G 1-2 P 42-42		3
末 穂乃果 宇野 桃花 (神戸)	×	×	×		M 0-3 G 0-3 P 0-63		4

6年の部ダブルス Cブロック	鳥崎 鈴木	墨高 原	遠藤 森	藤木 勝敗	順位	
鳥崎 菜月 鈴木 紗奈 (安井)		△ X-X	○ 21-5	M 1-0 G 1-0 P 21-5		1
墨 ゆのか 高原 紗都 (神戸)	△ X-X		△ X-X			2
遠藤 佑真 藤木 廉仁 (池田)	×	△ X-X		M 0-2 G 0-1 P 5-21		3

6年の部ダブルス Dブロック	宮島 戸川	下野 山野口	國嶋 渡邊	勝敗	順位	
宮島 綾花 戸川 実玖 (中川)		○ 21-7	○ -	M 2-0 G 2-0 P 42-7		1
下野 結愛 山野口 莉乃 (池田)	×		○ -	M 1-1 G 1-1 P 28-21		2
國嶋 愛莉 渡邊 真愛 (安井)	×	×		M 0-2 G 0-2 P 0-42		3

6年の部ダブルス Eブロック	早野 木村	井原 高橋	早野 高橋	勝敗	順位	
早野 江 木村 彩乃 (大垣北)		○ 21-4	○ 21-4	M 2-0 G 2-0 P 42-8		1
井原 結 高橋 心華 (神戸)	×		○ 21-14	M 1-1 G 1-1 P 25-35		2
早野 莉央 高橋 星風 (静里)	×	×		M 0-2 G 0-2 P 18-42		3

6年の部ダブルス Fブロック	濱田 山田	小林 佐々木	澤増 田	勝敗	順位	
濱田 結花 山田 和音 (大垣東)		○ 21-8	○ 21-1	M 2-0 G 2-0 P 42-9		1
小林 杏 佐々木 未羽 (静里)	×		○ 21-5	M 1-1 G 1-1 P 29-26		2
澤 空龍 増田 真粋 (大垣北)	×	×		M 0-2 G 0-2 P 6-42		3

6年の部ダブルス Gブロック	古田 吉川	近藤 大脇	大橋 兵頭	勝敗	順位	
古田 佑斗 吉川 宗李 (大垣北)		○ 21-5	○ 21-4	M 2-0 G 2-0 P 42-9		1
近藤 真央 大脇 心結 (垂井)	×		○ 21-13	M 1-1 G 1-1 P 26-34		2
大橋 巧暉 兵頭 明日翔 (大垣東)	×	×		M 0-2 G 0-2 P 17-42		3

6年の部ダブルス Hブロック	久保田 早崎	河合 高木	小林 吉位	勝敗	順位	
久保田 伍紀 早崎 陸玖 (池田)		○ -	○ 21-14	M 2-0 G 2-0 P 42-14		1
河合 禾怜 高木 心乃栞 (安井)	×		×	M 0-2 G 0-2 P 0-42		3
小林 瑠哉 吉位 栄飛 (大垣東)	×	○ -		M 1-1 G 1-1 P 35-21		2

6年の部ダブルス Iブロック	水野 杉原	金村 北嶋	五十川 竹中	勝敗	順位	
水野 早耶香 杉原 愛菜 (中川)		×	○ 21-13	M 1-1 G 1-1 P 39-34		2
金村 咲良 北嶋 千紗 (静里)	○ 21-18		○ 21-10	M 2-0 G 2-0 P 42-28		1
五十川 煌 竹中 未羽 (神戸)	×	×		M 0-2 G 0-2 P 23-42		3

6年の部ダブルス Jブロック	渡邊 渡邊	久保 増田	森岡 鈴木	勝敗	順位	
渡邊 あん菜 渡邊 かん菜 (中川)		×	○ -	M 1-1 G 1-1 P 32-21		2
久保 結愛 増田 有沙 (神戸)	○ 21-11		○ -	M 2-0 G 2-0 P 42-11		1
森岡 蒼 鈴木 唯 (安井)	×	×		M 0-2 G 0-2 P 0-42		3

第41回 西濃バドミントン少年団ダブルス大会

令和4年9月18日 池田町総合体育館

5年の部ダブルス Aブロック	若山 遠藤	山藤 谷口	向谷 小國	寺嶋 堤後	勝敗	順位
若山 幸大 遠藤 彰真 (池田)		○ 21-6	○ 21-6	○ 21-5	M 3-0 G 3-0 P 63-17	1
向谷 美虹 日舞 (中川)	×		○ 21-15	×	M 1-2 G 1-2 P 43-57	3
小寺 結衣 國嶋 美織 (安井)	×	×		×	M 0-3 G 0-3 P 33-63	4
堤 咲奈 後藤 彩羽 (静里)	×	○ 21-16	○ 21-12		M 2-1 G 2-1 P 47-49	2

5年の部ダブルス Bブロック	平山 墳田	辻横 幕	成瀬 竹中	勝敗	順位
平山 みなみ 山田 魁渥 (垂井)		○ 21-8	○ 21-12	M 2-0 G 2-0 P 42-20	1
辻 柚稀 横幕 玲生 (大垣東)	×		×	M 0-2 G 0-2 P 14-42	3
成瀬 絆那 竹中 海宇 (池田)	×	○ 21-6		M 1-1 G 1-1 P 33-27	2

5年の部ダブルス Cブロック	森西 永田	多賀 外花	小賀 山	芦下 勝敗	順位
森永 穂禾 西田 真菜 (池田)		○ 21-6	△ X-X	M 2-0 G 1-0 P 21-6	1
多賀 暖乃 外花 柚月 (垂井JSC)	×		△ X-X	M 0-2 G 0-1 P 6-21	3
小芦 麻理 山下 真凜 (安井)	△ X-X	△ X-X			2

5年の部ダブルス Dブロック	野田 齊	三宅 谷	前田 高橋	勝敗	順位
野田 千瑛 齊藤 里紗 (大垣北)		○ 21-3	○ 21-2	M 2-0 G 2-0 P 42-5	1
三宅 香苗 谷口 優衣 (垂井)	×		×	M 0-2 G 0-2 P 9-42	3
前田 百花 高橋 瞳維 (中川)	×	○ 21-6		M 1-1 G 1-1 P 23-27	2

5年の部ダブルス Eブロック	勝野 原	森近 藤	安小 寺	勝敗	順位
勝野 花音 野原 瑚乃 (池田)		○ 21-4	○ 21-6	M 2-0 G 2-0 P 42-10	1
森下 聖徠 近藤 瑠実花 (神戸)	×		○ 21-14	M 1-1 G 1-1 P 25-35	2
安田 愛菜 小寺 乃愛 (静里)	×	×		M 0-2 G 0-2 P 20-42	3

5年の部ダブルス Fブロック	野高 涯	甲角 林	伊藤 清水	勝敗	順位
野高 亮佑 高木 徠斗 (垂井)		×	○ 21-9	M 1-1 G 1-1 P 35-30	2
甲角 哩直 林 翔栄 (静里)	○ 21-14		○ 21-3	M 2-0 G 2-0 P 42-17	1
伊藤 祐璃 清水 柚季 (大垣北)	×	×		M 0-2 G 0-2 P 12-42	3

5年の部ダブルス Gブロック	箕富 浦	渡邊 野	高橋 清	勝敗	順位
箕浦 春希 富樫 倉之介 (中川)		○ 21-14	○ -	M 2-0 G 2-0 P 42-14	1
渡邊 都乃 野村 麻尋 (安井)	×		○ 21-0	M 1-1 G 1-1 P 35-21	2
高橋 拓玖 清水 銀平 (静里)	×	×		M 0-2 G 0-2 P 0-42	3

5年の部ダブルス Hブロック	後藤 河	藤合 平	末下 谷	勝敗	順位
後藤 碧斗 河合 勇嬉 (中川)		×	×	M 0-2 G 0-2 P 16-42	3
平下 璃桜 田村 彩心 (大垣北)	○ 21-6		○ 21-7	M 2-0 G 2-0 P 42-13	1
末谷 侑子 大江 美愛 (安井)	○ 21-10	×		M 1-1 G 1-1 P 28-31	2

5年の部ダブルス Iブロック	多賀 多	賀賀 川	合川 多和田	勝敗	順位
多賀 壮志 多賀 悠稀 (垂井JSC)		○ 21-17	○ 21-12	M 2-0 G 2-0 P 42-29	1
川合 杏奈 鳴川 和花 (大垣東)	×		○ 21-15	M 1-1 G 1-1 P 38-36	2
多和田 遥 土一 未岬 (神戸)	×	×		M 0-2 G 0-2 P 27-42	3

4年の部ダブルス Aブロック	安田 貴	田井 木	村林 佐久間	山下 勝敗	順位
安田 彩希 貴井 咲慈 (大垣北)		○ 21-0	○ -	M 3-0 G 3-0 P 63-0	1
木村 百々花 林 怜良 (神戸)	×		○ -	M 2-1 G 2-1 P 42-21	2
佐久間 彩羽 吉田 汐夏 (垂井)	×	×		M 0-2 G 0-2 P 0-42	3
山下 華鈴 オープン (大垣東)	×	×	△ X-X	M 0-2 G 0-2 P 0-42	3

第41回 西濃バドミントン少年団ダブルス大会

令和4年9月18日 池田町総合体育館

4年の部ダブルス Bブロック	野原 松 下	木村 納	行野 澤	勝敗	順位
野原 歌乃 松下 慶信 (池田)	○	○	M 2-0 G 2-0 P 42-8	1	
木村 心瑛 納 咲希 (大垣東)	×	○	M 1-1 G 1-1 P 28-28	2	
行野 莉央 澤 伸太郎 (大垣北)	×	×	M 0-2 G 0-2 P 8-42	3	

4年の部ダブルス Cブロック	野見山 高 木	鈴木 山 本	竹中 中 村	勝敗	順位
野見山 晴翔 高木 遥空 (垂井)	○	○	M 2-0 G 2-0 P 42-23	1	
鈴木 咲彩 山本 陽菜乃 (大垣東)	×	○	M 1-1 G 1-1 P 40-32	2	
竹中 優梨花 中村 百叶 (池田)	×	×	M 0-2 G 0-2 P 15-42	3	

4年の部ダブルス Dブロック	太田 林	長屋 大 塚	今津 梅 田	勝敗	順位
太田 蒼空 林 晃成 (池田)	○	○	M 2-0 G 2-0 P 42-24	1	
長屋 蘭奈 大塚 菜穂 (大垣北)	×	○	M 1-1 G 1-1 P 41-28	2	
今津 心菜 梅田 莉子 (大垣東)	×	×	M 0-2 G 0-2 P 11-42	3	

4年の部ダブルス Eブロック	青木 村 上	武藤 金 子	藤安 永 田	勝敗	順位
青木 愛奈 村上 凜 (垂井JSC)	○	○	M 2-0 G 2-0 P 42-31	1	
武藤 成未 金子 葉奈 (垂井)	×	○	M 1-1 G 1-1 P 39-33	2	
安藤 翠織 永田 凜 (池田)	×	×	M 0-2 G 0-2 P 25-42	3	

4年の部ダブルス Fブロック	伊藤 栗 田	中村 深 貝	若尾 外 花	勝敗	順位
伊藤 美伶 栗田 優花 (大垣北)	△	×	M 0-1 G 0-1 P 0-21	3	
中村 みおり 深貝 侑玖 (神戸)	△	△		2	
若尾 周 外花 竜輝 (垂井JSC)	○	△	M 2-0 G 1-0 P 21-0	1	

4年の部ダブルス Gブロック	安田 信 谷	藤小 林	畠山 轟 木	勝敗	順位
安田 柚希 信谷 奏多 (大垣北)	○	○	M 2-0 G 2-0 P 42-29	1	
藤田 彩花 小林 由奈 (大垣東)	×	○	M 1-1 G 1-1 P 37-23	2	
畠山 宙大 轟木 琉成 (池田)	×	×	M 0-2 G 0-2 P 15-42	3	

4年の部ダブルス Hブロック	草野 後 藤	若園 北 村	奥村 吉 田	勝敗	順位
草野 佑梧 後藤 望楓 (大垣東)	○	○	M 2-0 G 2-0 P 42-8	1	
若園 惇弘 北村 成風 (神戸)	×	×	M 0-2 G 0-2 P 0-42	3	
奥村 葉凪 吉田 悠莉 (大垣北)	×	○	M 1-1 G 1-1 P 29-21	2	

4年の部ダブルス Iブロック	水高 上 根	鹿野 上 田	七里 オープン	勝敗	順位
水高 修羽 高根 風磨 (池田)	×	○	M 1-1 G 1-1 P 32-21	2	
鹿野 心結 上田 陽菜 (大垣北)	○	○	M 2-0 G 2-0 P 42-11	1	
七里 翔太 オープン (中川)	×	×	M 0-2 G 0-2 P 0-42	3	

3年以下の部ダブルス Aブロック	樋口 樋 口	河合 田 中	吉位 竹 中	清水 オープン	勝敗	順位
樋口 愛 樋口 唯 (池田)	○	○	M 3-0 G 3-0 P 63-6	1		
河合 琳禾 田中 夢乃 (安井)	×	×	M 1-2 G 1-2 P 38-42	3		
吉位 咲樂 竹中 杏里沙 (大垣東)	×	○	M 2-1 G 2-1 P 45-35	2		
清水 渉太 オープン (大垣北)	×	×	M 0-3 G 0-3 P 0-63	4		

3年以下の部ダブルス Bブロック	久保田 小 林	信谷 早 野	細野 横 幕	勝敗	順位
久保田 彩月 小林 聖奈 (池田)	○	○	M 2-0 G 2-0 P 42-9	1	
信谷 莉玖 早野 雅都 (大垣北)	×	○	M 1-1 G 1-1 P 30-21	2	
細野 倫子 横幕 陽奈 (大垣東)	×	×	M 0-2 G 0-2 P 0-42	3	

第41回 西濃バドミントン少年団ダブルス大会

令和4年9月18日 池田町総合体育館

3年以下の部ダブルス Cブロック	若山 西田	小山 山田	坂本 杉可	原 杉可	勝敗	順位
若山 陽大 西田 光琉 (池田)		○ 21-20	○ 21-6	M 2-0 G 2-0 P 42-26	1	
小坂 駿太 山本 堅信 (大垣東)	×		○ 21-7	M 1-1 G 1-1 P 41-28	2	
杉原 里奈子 可兒 慶士 (中川)	×	×		M 0-2 G 0-2 P 13-42	3	

3年以下の部ダブルス Dブロック	河合 古川	合川 入柳	川瀬 樋口	樋口 林	勝敗	順位
河合 美玖 古川 友彩 (大垣北)			○ 21-7	○ 21-5	M 2-0 G 2-0 P 42-12	1
入川 彩葉 柳瀬 才嬉 (静里)	×			×	M 0-2 G 0-2 P 21-42	3
樋口 心優 林 愛莉 (池田)	×	○			M 1-1 G 1-1 P 26-35	2

3年以下の部ダブルス Eブロック	河合 杉原	合原 五十川	近藤 中岡	岡橋 勝敗	順位
河合 美夢 杉原 佑亮 (中川)		○ 21-10	○ 21-12	M 2-0 G 2-0 P 42-22	1
五十川 凜 近藤 芽衣那 (神戸)	×		×	M 0-2 G 0-2 P 27-42	3
中岡 萌珈 大橋 采芽 (大垣東)	×	○		M 1-1 G 1-1 P 33-38	2

3年以下の部ダブルス Fブロック	田村 渡辺	村山 濱田	田土 一墨	勝敗	順位
田村 美空 渡辺 華乃 (大垣北)		×	○ 21-5	M 1-1 G 1-1 P 31-26	2
山田 莉音 濱田 瑠偉 (大垣東)	○		○ 21-5	M 2-0 G 2-0 P 42-15	1
土一 響暉 墨 ほのか (神戸)	×	×		M 0-2 G 0-2 P 10-42	3

3年以下の部ダブルス Gブロック	佐々木 小林	渡邊 野村	邊松 岡林	勝敗	順位
佐々木 優衣 小林 咲綺 (静里)		○ 21-19	○ 21-9	M 2-0 G 2-0 P 42-28	1
渡邊 倉ノ介 野村 柗介 (安井)	×		○ 21-13	M 1-1 G 1-1 P 40-34	2
松岡 明璃 林 和花穂 (池田)	×	×		M 0-2 G 0-2 P 22-42	3

3年以下の部ダブルス Hブロック	多賀 多賀	富岡 松岡	小後 林藤	勝敗	順位
多賀 大翔 多賀 梨乃 (垂井JSC)		○ 21-12	×	M 1-1 G 1-1 P 39-33	2
富岡 莉愛 松岡 依千華 (大垣北)	×		×	M 0-2 G 0-2 P 21-42	3
小林 聖奈 後藤 かなえ (大垣東)	○	○		M 2-0 G 2-0 P 42-27	1

新人5・6年シングル Aブロック	石原 本田	押野 佐藤	勝敗	順位	
石原 芽生 (大垣東)		×	○ 15-4	M 2-1 G 2-1 P 42-33	2
本田 昂太郎 (静里)	○		○ 15-11	M 3-0 G 3-0 P 45-32	1
押野 琉奈 (中川)	×	×	○ 15-14	M 1-2 G 1-2 P 38-44	3
佐藤 ひなた (大垣北)	×	×		M 0-3 G 0-3 P 29-45	4

新人5・6年シングル Bブロック	岡本 八木	長屋 水上	勝敗	順位	
岡本 直樹 (大垣北)		○ 15-13	×	M 2-1 G 2-1 P 31-39	2
八木 子慧 (中川)	×		○ 15-14	M 1-2 G 1-2 P 33-44	3
長屋 果歩 (安井)	○	○	○ 15-4	M 3-0 G 3-0 P 45-10	1
水上 真成 (静里)	×	×		M 0-3 G 0-3 P 29-45	4

新人5・6年シングル Cブロック	國枝 ?	横田 勝敗	順位		
國枝 蒼悟 (大垣東)		×	×	M 0-2 G 0-2 P 11-30	3
? 一 嫻 (静里)	○		○ 15-7	M 2-0 G 2-0 P 30-8	1
横田 悠乃 (中川)	○	×		M 1-1 G 1-1 P 22-25	2

新人5・6年シングル Dブロック	三宅 牧村	松井 勝敗	順位		
三宅 由夏 (中川)		○ 15-7	○ 15-4	M 2-0 G 2-0 P 30-11	1
牧村 樹 (池田)	×		○ 15-0	M 1-1 G 1-1 P 22-15	2
松井 宇大 (大垣東)	×	×		M 0-2 G 0-2 P 4-30	3

第41回 西濃バドミントン少年団ダブルス大会

令和4年9月18日 池田町総合体育館

新人5・6年シングル Eブロック	長谷川	孫	中村	勝敗	順位
長谷川 芽依 (静里)	/	○ 15-2	○ 15-6	M 2-0 G 2-0 P 30-8	1
孫 銘悦 (大垣北)	× 2-15	/	○ 15-14	M 1-1 G 1-1 P 17-29	2
中村 虹香 (垂井)	× 6-15	× 14-15	/	M 0-2 G 0-2 P 20-30	3

新人5・6年シングル Fブロック	稲守	金子	棚橋	勝敗	順位
稲守 惺琉 (池田)	/	○ 15-3	○ -X	M 2-0 G 2-0 P 30-3	1
金子 哲平 (垂井)	× 3-15	/	○ -X	M 1-1 G 1-1 P 18-15	2
棚橋 亜己名 (大垣北)	× X-	× X-	/	M 0-2 G 0-2 P 0-30	3

新人3・4年シングル Aブロック	堀田	野村	川添	服部	勝敗	順位
堀田 藤次 (中川)	/	× 2-15	× 8-15	○ 15-8	M 1-2 G 1-2 P 25-38	3
野村 光里 (静里)	○ 15-2	/	○ 15-2	○ 15-3	M 3-0 G 3-0 P 45-7	1
川添 沙弥 (大垣東)	○ 15-8	× 2-15	/	○ 15-7	M 2-1 G 2-1 P 32-30	2
服部 優衣 (大垣北)	× 8-15	× 3-15	× 7-15	/	M 0-3 G 0-3 P 18-45	4

新人3・4年シングル Bブロック	金森	川瀬	高橋	勝敗	順位
金森 汐里 (大垣東)	/	○ 15-3	○ 15-6	M 2-0 G 2-0 P 30-9	1
川瀬 桜子 (大垣北)	× 3-15	/	× 10-15	M 0-2 G 0-2 P 13-30	3
高橋 明莉 (池田)	× 6-15	○ 15-10	/	M 1-1 G 1-1 P 21-25	2

新人3・4年シングル Cブロック	高橋	鈴木	岡部	勝敗	順位
高橋 凜 (中川)	/	× 9-15	○ 15-7	M 1-1 G 1-1 P 24-22	2
鈴木 千紗乃 (静里)	○ 15-9	/	○ 15-7	M 2-0 G 2-0 P 30-16	1
岡部 優心 (大垣東)	× 7-15	× 7-15	/	M 0-2 G 0-2 P 14-30	3

新人3・4年シングル Dブロック	富田	岩田	新道	勝敗	順位
富田 隼平 (池田)	/	○ 15-8	○ 15-5	M 2-0 G 2-0 P 30-13	1
岩田 絵凜 (垂井JSC)	× 8-15	/	× 2-15	M 0-2 G 0-2 P 10-30	3
新道 菜々花 (静里)	× 5-15	○ 15-2	/	M 1-1 G 1-1 P 20-17	2

新人3・4年シングル Eブロック	纈纈	石原	今村	勝敗	順位
纈纈 斗唯 (大垣東)	/	○ 15-11	○ -X	M 2-0 G 2-0 P 30-11	1
石原 七菜 (神戸)	× 11-15	/	○ -X	M 1-1 G 1-1 P 26-15	2
今村 芽維 (大垣北)	× X-	× X-	/	M 0-2 G 0-2 P 0-30	3

新人3・4年シングル Fブロック	大野	佐藤	金村	勝敗	順位
大野 慶太 (池田)	/	○ 15-4	○ 15-4	M 2-0 G 2-0 P 30-8	1
佐藤 結芽菜 (大垣北)	× 4-15	/	○ 15-14	M 1-1 G 1-1 P 19-29	2
金村 優汰 (静里)	× 4-15	× 14-15	/	M 0-2 G 0-2 P 18-30	3

新人3・4年シングル Gブロック	木村	中野	石原	勝敗	順位
木村 心柚 (大垣北)	/	× 12-15	○ 15-11	M 1-1 G 1-1 P 27-26	2
中野 良介 (池田)	○ 15-12	/	○ 15-5	M 2-0 G 2-0 P 30-17	1
石原 悠翔 (大垣東)	× 11-15	× 5-15	/	M 0-2 G 0-2 P 16-30	3

新人3・4年シングル Hブロック	長屋	永田	若山	勝敗	順位
長屋 旺佑 (大垣東)	/	× X-	× X-	M 0-2 G 0-2 P 0-30	3
永田 怜依 (大垣北)	○ -X	/	× 13-15	M 1-1 G 1-1 P 28-15	2
若山 芽生 (池田)	○ -X	○ 15-13	/	M 2-0 G 2-0 P 30-13	1

第41回 西濃バドミントン少年団ダブルス大会

令和4年9月18日 池田町総合体育館

新人3・4年シングル Iブロック	古田	元川	永友	勝敗	順位
古田 千晴 (静里)	○	×	M 1-1 G 1-1 P 21-22	2	
元川 椎渚 (大垣北)	×	○	M 0-2 G 0-2 P 10-30	3	
永友 美羽 (大垣東)	○	○	M 2-0 G 2-0 P 30-9	1	

新人3・4年シングル Jブロック	小林	中村	島部	勝敗	順位
小林 芽依 (静里)	○	○	M 2-0 G 2-0 P 30-11	1	
中村 颯汰 (垂井)	×	×	M 0-2 G 0-2 P 13-30	3	
島部 莉緒 (中川)	×	○	M 1-1 G 1-1 P 20-22	2	

新人3・4年シングル Kブロック	浅井	中橋	宇野	勝敗	順位
浅井 寿乃 (大垣北)	×	×	M 0-2 G 0-2 P 12-30	3	
中橋 柚佳 (垂井JSC)	○	○	M 2-0 G 2-0 P 30-10	1	
宇野 羽那 (大垣東)	○	×	M 1-1 G 1-1 P 20-22	2	

新人1・2年シングル Aブロック	古川	大場	佐藤	勝敗	順位
古川 翔大 (大垣北)	×	×	M 0-2 G 0-2 P 0-30	3	
大場 悠月 (神戸)	○	○	M 2-0 G 2-0 P 30-14	1	
佐藤 華琉 (池田)	○	×	M 1-1 G 1-1 P 29-15	2	

新人1・2年シングル Bブロック	遠藤	川添	吉田	勝敗	順位
遠藤 琴美 (池田)	○	○	M 2-0 G 2-0 P 30-14	1	
川添 実弥 (大垣東)	×	○	M 1-1 G 1-1 P 20-29	2	
吉田 真麻 (大垣北)	×	×	M 0-2 G 0-2 P 23-30	3	

新人1・2年シングル Cブロック	新川	佐藤	梅田	勝敗	順位
新川 ことの (池田)	○	○	M 2-0 G 2-0 P 30-18	1	
佐藤 真途 (大垣北)	×	×	M 0-2 G 0-2 P 19-30	3	
梅田 夏歩 (大垣東)	×	○	M 1-1 G 1-1 P 25-26	2	

新人1・2年シングル Dブロック	井口	金子	吉田	勝敗	順位
井口 眺雅 (池田)	×	×	M 0-2 G 0-2 P 0-30	3	
金子 詩奈 (垂井)	○	○	M 2-0 G 2-0 P 30-8	1	
吉田 璃咲 (大垣北)	○	×	M 1-1 G 1-1 P 23-15	2	

新人1・2年シングル Eブロック	古田	濱田	井戸	勝敗	順位
古田 一華 (中川)	×	○	M 1-1 G 1-1 P 29-15	2	
濱田 希花 (大垣東)	○	○	M 2-0 G 2-0 P 30-14	1	
井戸 心菜 (静里)	×	×	M 0-2 G 0-2 P 0-30	3	

新人1・2年シングル Fブロック	伊藤	伊藤	入川	勝敗	順位
伊藤 倭来 (大垣北)	○	○	M 2-0 G 2-0 P 30-15	1	
伊藤 暖華 (大垣東)	×	×	M 0-2 G 0-2 P 20-30	3	
入川 紬 (静里)	×	○	M 1-1 G 1-1 P 23-28	2	

新人1・2年シングル Gブロック	梅田	高橋	内田	勝敗	順位
梅田 愛彩 (大垣東)	○	○	M 2-0 G 2-0 P 30-11	1	
高橋 由奈 (神戸)	×	×	M 0-2 G 0-2 P 8-30	3	
内田 侑志 (池田)	×	○	M 1-1 G 1-1 P 22-19	2	

第41回 西濃バドミントン少年団ダブルス大会

令和4年9月18日 池田町総合体育館

新人1・2年シングル Hブロック	太田	堀	小森	勝敗	順位
太田 陸斗 (池田)	/	○ 15-3	○ 15-2	M 2-0 G 2-0 P 30-5	1
堀 結喜 (大垣北)	× 3-15	/	× 9-15	M 0-2 G 0-2 P 12-30	3
小森 翔葵 (大垣東)	× 2-15	○ 15-9	/	M 1-1 G 1-1 P 17-24	2

新人1・2年シングル Iブロック	角田	吉田	古川	勝敗	順位
角田 響飛 (静里)	/	○ -X	○ 15-12	M 2-0 G 2-0 P 30-12	1
吉田 楓 (垂井)	× X-	/	× X-	M 0-2 G 0-2 P 0-30	3
古川 稜真 (大垣北)	× 12-15	○ -X	/	M 1-1 G 1-1 P 27-15	2

新人1・2年シングル Jブロック	小川	金村	安藤	勝敗	順位
小川 真白 (大垣北)	/	× 4-15	○ 15-5	M 1-1 G 1-1 P 19-20	2
金村 美咲 (静里)	○ 15-4	/	○ 15-2	M 2-0 G 2-0 P 30-6	1
安藤 梢 (中川)	× 5-15	× 2-15	/	M 0-2 G 0-2 P 7-30	3

新人1・2年シングル Kブロック	野見山	小林	小川	勝敗	順位
野見山 芽依 (垂井)	/	○ 15-14	○ 15-5	M 2-0 G 2-0 P 30-19	1
小林 瑠大 (池田)	× 14-15	/	○ 15-11	M 1-1 G 1-1 P 29-26	2
小川 葵 (大垣北)	× 5-15	× 11-15	/	M 0-2 G 0-2 P 16-30	3

新人1・2年シングル Lブロック	伊藤	鈴木	内田	勝敗	順位
伊藤 由浩 (大垣北)	/	○ -X	× 14-15	M 1-1 G 1-1 P 29-15	2
鈴木 莉愛 (安井)	× X-	/	× X-	M 0-2 G 0-2 P 0-30	3
内田 遥絆 (池田)	○ 15-14	○ -X	/	M 2-0 G 2-0 P 30-14	1

新人1・2年シングル Mブロック	今津	原	古田	勝敗	順位
今津 杏菜 (大垣東)	/	× X-	× X-	M 0-2 G 0-2 P 0-30	3
原 紗也華 (神戸)	○ -X	/	× 10-15	M 1-1 G 1-1 P 25-15	2
古田 志織 (静里)	○ -X	○ 15-10	/	M 2-0 G 2-0 P 30-10	1

新人1・2年シングル Nブロック	越出	入川	今村	勝敗	順位
越出 羽奏 (神戸)	/	○ 15-5	○ -X	M 2-0 G 2-0 P 30-5	1
入川 杏咲 (静里)	× 5-15	/	○ -X	M 1-1 G 1-1 P 20-15	2
今村 紡妃 (大垣北)	× X-	× X-	/	M 0-2 G 0-2 P 0-30	3

第41回 西濃バドミントン少年団ダブルス大会

令和4年9月18日 池田町総合体育館

6年の部ダブルス 決勝トーナメント

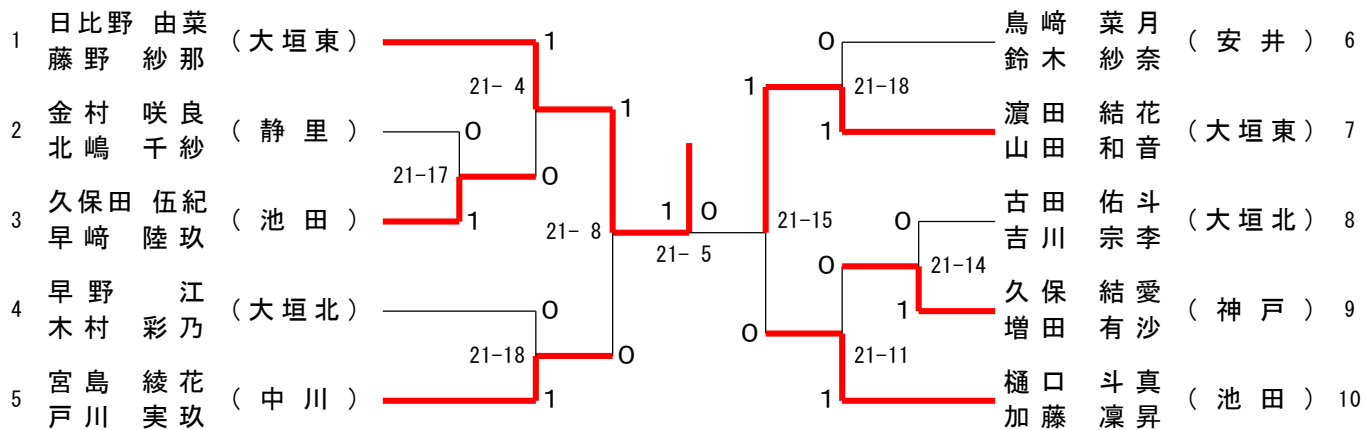

5年の部ダブルス 決勝トーナメント

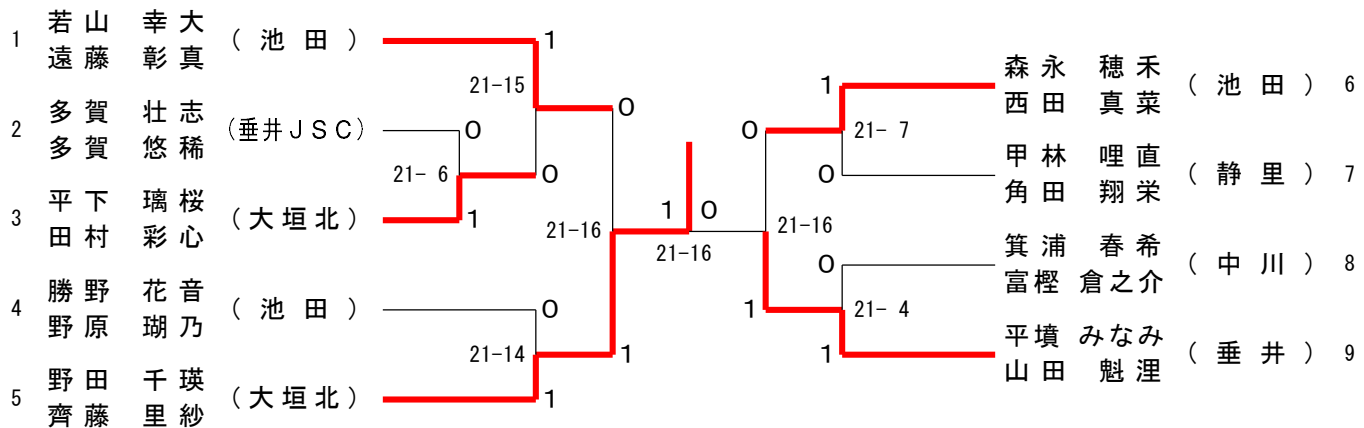

4年の部ダブルス 決勝トーナメント

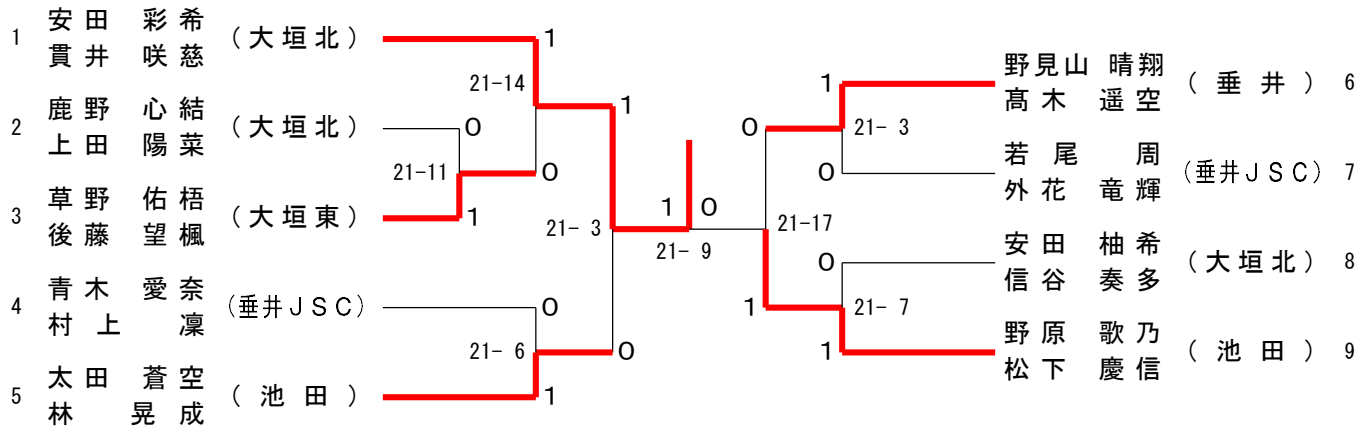

3年以下の部ダブルス 決勝トーナメント

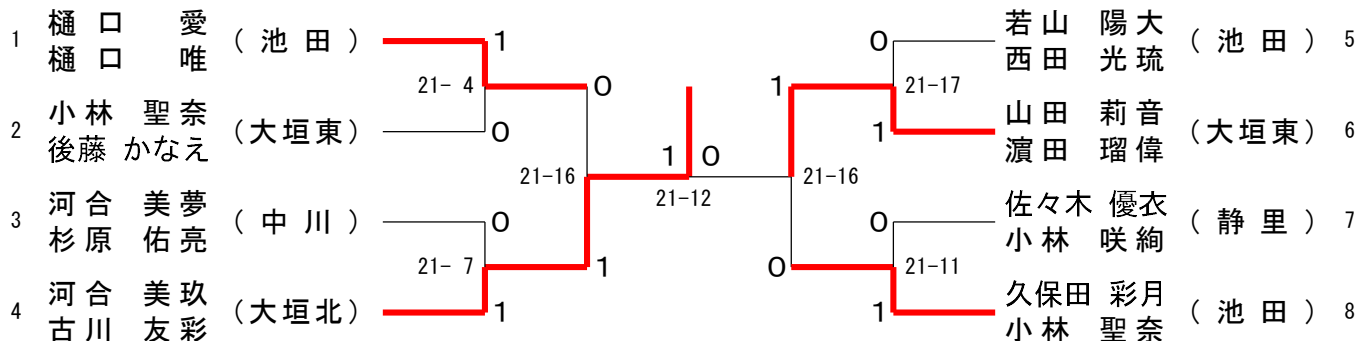

第41回 西濃バドミントン少年団ダブルス大会

令和4年9月18日 池田町総合体育館

新人5・6年シングル 決勝トーナメント

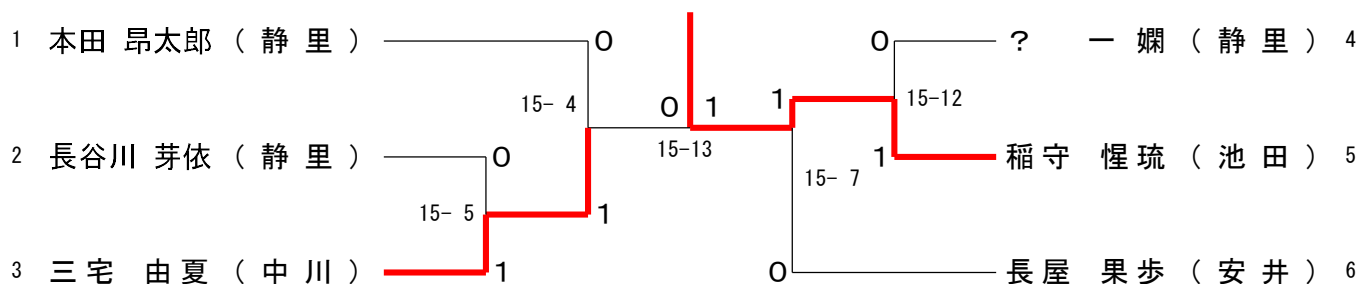

新人3・4年シングル 決勝トーナメント

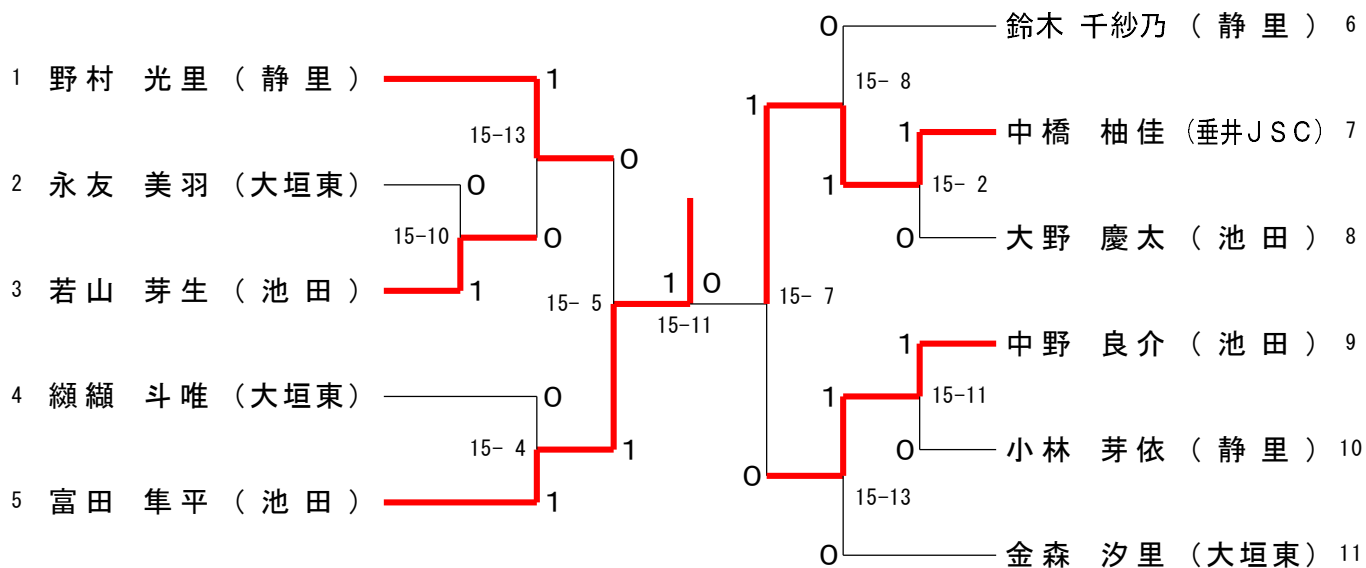

新人1・2年シングル 決勝トーナメント

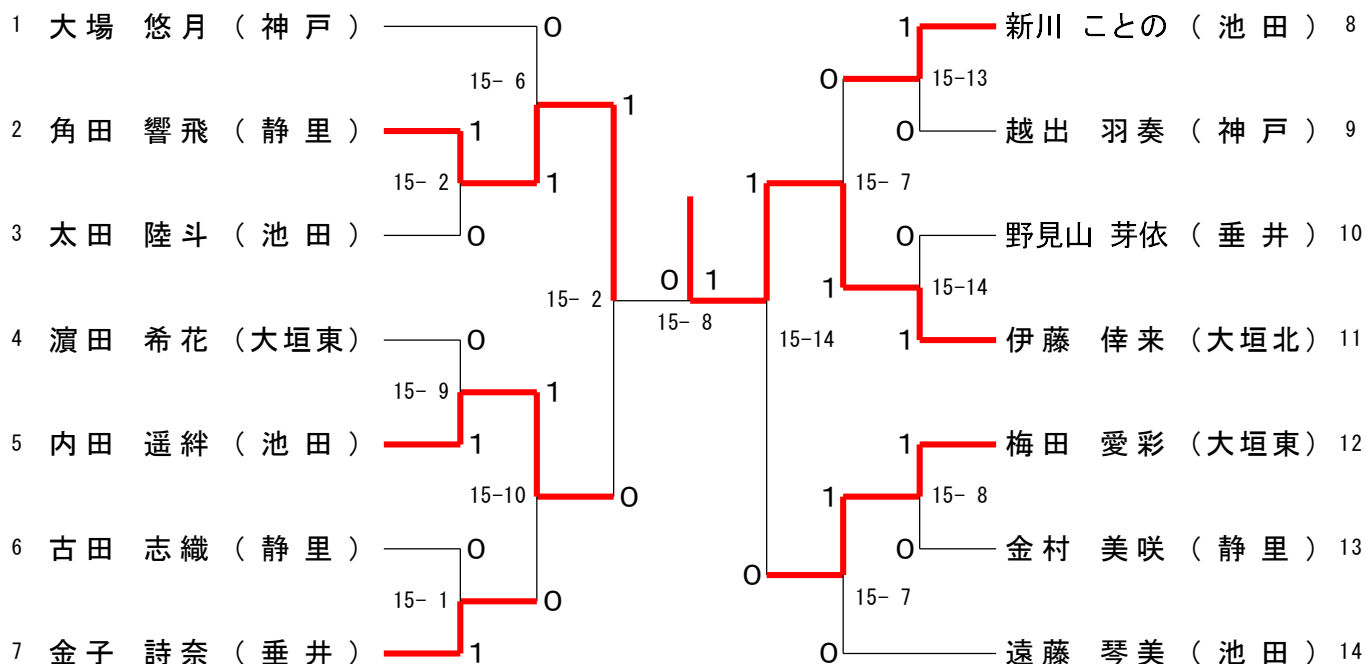

第41回 西濃バドミントン少年団ダブルス大会

2022.09.18 池田町総合体育館

種 目	優 勝	準 優 勝	三 位	位
6年の部複	ひびの ゆな 日比野 由菜 ふじの さな 藤野 紗那 (大垣東)	はまだ ゆいな 濱田 結花 やまだ かのん 山田 和音 (大垣東)	みやじま あやか 宮島 綾花 とがわ みく 戸川 実玖 (中川)	ひぐち とうま 樋口 斗真 かとう りんしょう 加藤 凜昇 (池田)
5年の部複	のだ ちあき 野田 千瑛 さいとう りさ 齊藤 里紗 (大垣北)	ひらつか みなみ 平墳 みなみ やまだ かいり 山田 魁湊 (垂井)	わかやま こうた 若山 幸大 えんどう しょうま 遠藤 彰真 (池田)	もりなが ほのか 森永 穂禾 にしだ まな 西田 真菜 (池田)
4年の部複	やすだ あやの 安田 彩希 ぬきい さくじ 貫井 咲慈 (大垣北)	のはら かの 野原 歌乃 まつした けいしん 松下 慶信 (池田)	おおた そら 太田 蒼空 はやし こうせい 林 晃成 (池田)	のみやま はると 野見山 晴翔 たかぎ はるく 高木 遥空 (垂井)
3年以下の部複	かわい みく 河合 美玖 ふるかわ ゆい 古川 友彩 (大垣北)	やまだ りおん 山田 莉音 はまだ るい 濱田 瑠偉 (大垣東)	ひぐち あい 樋口 愛 ひぐち ゆい 樋口 唯 (池田)	くぼた さつき 久保田 彩月 こばやし せいな 小林 聖奈 (池田)
新人5・6年シングル	いなもり さとる 稲守 惺琉 (池田)	みやけ ゆか 三宅 由夏 (中川)	ながや かほ 長屋 果歩 (安井)	ほんだ こうたろう 本田 昂太郎 (静里)
新人3・4年シングル	とみた しゅんぺい 富田 隼平 (池田)	なかはし ゆうか 中橋 柚佳 (垂井JSC)	のむら ひかり 野村 光里 (静里)	なかの りょうすけ 中野 良介 (池田)
新人1・2年シングル	いとう ゆらい 伊藤 倅来 (大垣北)	つのだ ひびと 角田 響飛 (静里)	うめだ あや 梅田 愛彩 (大垣東)	うちだ はるき 内田 遥絆 (池田)