

令和4年度 小学生バドミントン杯シングルス大会

令和4年11月3日 三重県営サンアリーナ

5・6年女子シングルス 1 ブロック	相原	山岡	廣岡	勝敗	順位
相原 乙芭 (笹川)	○	○	M 2-0 G 2-0 P 42-3	1	
山岡 滯奈 (羽島)	×	○	M 1-1 G 1-1 P 24-27	2	
廣岡 莉里 (小俣)	×	×	M 0-2 G 0-2 P 6-42	3	

5・6年女子シングルス 2 ブロック	太田	見並	小見山	勝敗	順位
太田 心夏 (有緝)	○	○	M 2-0 G 2-0 P 42-0	1	
見並 朱莉 (玉城)	×	○	M 1-1 G 1-1 P 21-34	2	
小見山 花菜 (小俣)	×	×	M 0-2 G 0-2 P 13-42	3	

5・6年女子シングルス 3 ブロック	蔡	小村	岩城	勝敗	順位
蔡 王宣 (はり-あつぷ)	○	○	M 2-0 G 2-0 P 42-8	1	
小村 夏帆 (小俣)	×	○	M 1-1 G 1-1 P 26-34	2	
岩城 真歩 (明生)	×	×	M 0-2 G 0-2 P 16-42	3	

5・6年女子シングルス 4 ブロック	上田	平石	丸山	勝敗	順位
上田 智沙 (明生)	○	○	M 2-0 G 2-0 P 42-18	1	
平石 小都 (有緝)	×	○	M 1-1 G 1-1 P 37-24	2	
丸山 斗愛 (ときわ)	×	×	M 0-2 G 0-2 P 5-42	3	

5・6年女子シングルス 5 ブロック	溝口	青山	宗像	勝敗	順位
溝口 恵望 (小俣)	○	○	M 2-0 G 2-0 P 42-11	1	
青山 茉愛 (岐南)	×	○	M 1-1 G 1-1 P 24-24	2	
宗像 優奈 (ときわ)	×	×	M 0-2 G 0-2 P 11-42	3	

5・6年女子シングルス 6 ブロック	濱田	西山	濱地	勝敗	順位
濱田 璃乃 (明倫)	○	○	M 2-0 G 2-0 P 42-11	1	
西山 心結 (玉城)	×	○	M 1-1 G 1-1 P 27-30	2	
濱地 陽菜 (小俣)	×	×	M 0-2 G 0-2 P 14-42	3	

5・6年女子シングルス 7 ブロック	早川	辻	稲垣	勝敗	順位
早川 葵 (ときわ)	○	○	M 2-0 G 2-0 P 42-17	1	
辻 心那 (玉城)	×	○	M 1-1 G 1-1 P 33-21	2	
稲垣 早笑 (小俣)	×	×	M 0-2 G 0-2 P 5-42	3	

5・6年女子シングルス 8 ブロック	馬場	中川	澤	勝敗	順位
馬場 心春 (はり-あつぷ)	○	○	M 2-0 G 2-0 P 42-4	1	
中川 愛彩 (勢和)	×	○	M 1-1 G 1-1 P 23-28	2	
澤 音希 (小俣)	×	×	M 0-2 G 0-2 P 9-42	3	

5・6年女子シングルス 9 ブロック	池山	植松	樋口	勝敗	順位
池山 友菜 (玉城)	○	○	M 2-0 G 2-0 P 42-22	1	
植松 真菜 (美翔団)	×	○	M 1-1 G 1-1 P 29-34	2	
樋口 瑠杏 (小俣)	×	×	M 0-2 G 0-2 P 27-42	3	

5・6年女子シングルス 10 ブロック	河口	勝野	富士井	勝敗	順位
河口 乃愛 (小俣)	○	○	M 2-0 G 2-0 P 42-14	1	
勝野 花音 (池田町)	×	○	M 1-1 G 1-1 P 32-29	2	
富士井 玲美 (長太)	×	×	M 0-2 G 0-2 P 11-42	3	

5・6年女子シングルス 11 ブロック	吉村	豊島	江崎	勝敗	順位
吉村 柚希 (小俣)	○	○	M 2-0 G 2-0 P 42-17	1	
豊島 彩乃 (柳津)	×	○	M 1-1 G 1-1 P 38-29	2	
江崎 彩那 (長太)	×	×	M 0-2 G 0-2 P 8-42	3	

5・6年女子シングルス 12 ブロック	林	一木	渡邊	勝敗	順位
林 音羽 (明倫)	○	○	M 2-0 G 2-0 P 42-17	1	
一木 琉杏 (笹川)	×	×	M 0-2 G 0-2 P 22-42	3	
渡邊 葵衣 (柳津)	×	○	M 1-1 G 1-1 P 33-38	2	

令和4年度 小学生バドミントン杯シングルス大会

令和4年11月3日 三重県営サンアリーナ

5・6年女子シングルス 13ブロック	早野	杉田	山本	勝敗	順位
早野 江 (OKB)	○	○	M 2-0 G 2-0 P 42-13	1	
杉田 光 (小俣)	×	○	M 1-1 G 1-1 P 34-21	2	
山本 沙和葉権 (二見)	×	×	M 0-2 G 0-2 P 0-42	3	

5・6年女子シングルス 14ブロック	中井	中島	世古	勝敗	順位
中井 みつき (玉城)	○	○	M 2-0 G 2-0 P 42-4	1	
中島 佳弓 (OKB)	×	×	M 0-2 G 0-2 P 0-42	3	
世古 桜 (ときわ)	×	○	M 1-1 G 1-1 P 25-21	2	

5・6年女子シングルス 15ブロック	田巻	中川	丸山	勝敗	順位
田巻 亜夢 (富士山)	○	○	M 2-0 G 2-0 P 42-20	1	
中川 友花 (明生)	×	○	M 1-1 G 1-1 P 35-23	2	
丸山 愛珠 (ときわ)	×	×	M 0-2 G 0-2 P 8-42	3	

5・6年女子シングルス 16ブロック	西岡	岩川	上村	勝敗	順位
西岡 海音 (有緝)	○	○	M 2-0 G 2-0 P 42-19	1	
岩川 垂矢 (ときわ)	×	×	M 0-2 G 0-2 P 13-42	3	
上村 莉椰 (玉城)	×	○	M 1-1 G 1-1 P 34-28	2	

5・6年女子シングルス 17ブロック	林	角谷	中西	勝敗	順位
林 由唯 (長太)	○	×	M 1-1 G 1-1 P 37-21	2	
角谷 夢華葉権 (二見)	×	×	M 0-2 G 0-2 P 0-42	3	
中西 菜緒 (はり-あつぷ)	○	○	M 2-0 G 2-0 P 42-16	1	

5・6年女子シングルス 18ブロック	平墳	西谷	上野	勝敗	順位
平墳 みなみ (垂井 Jr)	○	○	M 2-0 G 2-0 P 42-11	1	
西谷 莉央奈 (小俣)	×	○	M 1-1 G 1-1 P 30-24	2	
上野 斗亜 (二見)	×	×	M 0-2 G 0-2 P 5-42	3	

5・6年女子シングルス 19ブロック	白木	野中	島田	勝敗	順位
白木 紗佳 (羽島)	○	○	M 2-0 G 2-0 P 42-3	1	
野中 天音 (二見)	×	×	M 0-2 G 0-2 P 9-42	3	
島田 晴彩 (有緝)	×	○	M 1-1 G 1-1 P 24-30	2	

5・6年女子シングルス 20ブロック	岩渕	福永	高井	勝敗	順位
岩渕 陽葵 (ときわ)	×	×	M 0-2 G 0-2 P 28-42	3	
福永 紗来 (柳津)	○	×	M 1-1 G 1-1 P 36-35	2	
高井 梨桜 (明生)	○	○	M 2-0 G 2-0 P 42-29	1	

5・6年女子シングルス 21ブロック	長屋	岩森	西野	勝敗	順位
長屋 葵乃 (羽島)	○	×	M 1-1 G 1-1 P 34-35	2	
岩森 咲和 (小俣)	×	×	M 0-2 G 0-2 P 29-42	3	
西野 双葉 (玉城)	○	○	M 2-0 G 2-0 P 42-28	1	

5・6年女子シングルス 22ブロック	高橋	地主	岡井	勝敗	順位
高橋 乃愛 (岐南)	○	○	M 2-0 G 2-0 P 42-21	1	
地主 有里 (勢和)	×	○	M 1-1 G 1-1 P 33-28	2	
岡井 花衣 (二見)	×	×	M 0-2 G 0-2 P 16-42	3	

5・6年女子シングルス 23ブロック	太田	木下	菱田	勝敗	順位
太田 羽音葉権 (二見)	×	×	M 0-2 G 0-2 P 0-42	3	
木下 菜那 (笹川)	○	×	M 1-1 G 1-1 P 29-21	2	
菱田 晴 (羽島)	○	○	M 2-0 G 2-0 P 42-8	1	

5・6年女子シングルス 24ブロック	鷺見	羽根	伊藤	勝敗	順位
鷺見 菜葉葉権 (柳津)	×	×	M 0-2 G 0-2 P 0-42	3	
羽根 千夏 (明倫)	○	○	M 2-0 G 2-0 P 42-10	1	
伊藤 風羽奈 (ときわ)	○	×	M 1-1 G 1-1 P 31-21	2	

令和4年度 小学生バドミントン杯シングルス大会

令和4年11月3日 三重県営サンアリーナ

5・6年女子シングルス 25ブロック	木下	花田	田村	勝敗	順位
木下いろは(兼権(二見))	△	×	×	M 0-2 G 0-2 P 0-42	3
花田珠菜(富士山)	○	△	○	M 2-0 G 2-0 P 42-10	1
田村彩心(OKB)	○	×	△	M 1-1 G 1-1 P 31-21	2

5・6年女子シングルス 26ブロック	木村	西村	後藤	勝敗	順位
木村彩乃(OKB)	△	○	○	M 2-0 G 2-0 P 42-8	1
西村舞結(明倫)	×	△	×	M 0-2 G 0-2 P 16-42	3
後藤朱莉(ときわ)	×	○	△	M 1-1 G 1-1 P 26-34	2

5・6年女子シングルス 27ブロック	植松	奥山	小寺	勝敗	順位
植松芽衣(美翔団)	△	○	○	M 2-0 G 2-0 P 42-20	1
奥山茉那(笹川)	×	△	○	M 1-1 G 1-1 P 35-35	2
小寺花音(羽島)	×	×	△	M 0-2 G 0-2 P 20-42	3

5・6年女子シングルス 28ブロック	野原	八木	河野	勝敗	順位
野原瑚乃(池田町)	△	○	○	M 2-0 G 2-0 P 42-11	1
八木綾音(兼権(二見))	×	△	×	M 0-2 G 0-2 P 0-42	3
河野美咲(明生)	×	○	△	M 1-1 G 1-1 P 32-21	2

5・6年女子シングルス 29ブロック	山脇	小辻	谷口	勝敗	順位
山脇咲星(はりーあつぷ)	△	○	○	M 2-0 G 2-0 P 42-12	1
小辻紗夏(玉城)	×	△	×	M 0-2 G 0-2 P 28-42	3
谷口侑杏(小俣)	×	○	△	M 1-1 G 1-1 P 23-39	2

3・4年女子シングルス 1ブロック	松本	篠原	宗像	勝敗	順位
松本紗奈(はりーあつぷ)	△	○	○	M 2-0 G 2-0 P 42-1	1
篠原芽依(笹川)	×	△	○	M 1-1 G 1-1 P 22-41	2
宗像杏奈(ときわ)	×	×	△	M 0-2 G 0-2 P 20-42	3

3・4年女子シングルス 2ブロック	牧田	岡野	田村	勝敗	順位
牧田みなみ(はりーあつぷ)	△	○	○	M 2-0 G 2-0 P 42-4	1
岡野心咲(高茶屋)	×	△	×	M 0-2 G 0-2 P 6-42	3
田村美空(OKB)	×	○	△	M 1-1 G 1-1 P 22-24	2

3・4年女子シングルス 3ブロック	坂下	楠	加藤	勝敗	順位
坂下明音(ときわ)	△	○	○	M 2-0 G 2-0 P 42-4	1
楠愛成(有緝)	×	△	○	M 1-1 G 1-1 P 25-21	2
加藤梨緒(兼権(羽島))	×	×	△	M 0-2 G 0-2 P 0-42	3

3・4年女子シングルス 4ブロック	篠田	杉山	岡田	勝敗	順位
篠田知佐(柳津)	△	○	○	M 2-0 G 2-0 P 42-11	1
杉山遥香(長太)	×	△	○	M 1-1 G 1-1 P 27-31	2
岡田紗英(高茶屋)	×	×	△	M 0-2 G 0-2 P 15-42	3

3・4年女子シングルス 5ブロック	澤山	木ノ内	鳥谷	勝敗	順位
澤山朔菜(小俣)	△	○	○	M 2-0 G 2-0 P 42-1	1
木ノ内彩心(富士山)	×	△	×	M 0-2 G 0-2 P 0-42	3
鳥谷優莉(有緝)	×	○	△	M 1-1 G 1-1 P 22-21	2

3・4年女子シングルス 6ブロック	西岡	鷺見	奥村	勝敗	順位
西岡海結(有緝)	△	○	○	M 2-0 G 2-0 P 42-5	1
鷺見胡々菜(兼権(柳津))	×	△	×	M 0-2 G 0-2 P 0-42	3
奥村栞風(OKB)	×	○	△	M 1-1 G 1-1 P 26-21	2

3・4年女子シングルス 7ブロック	市川	柴原	内藤	勝敗	順位
市川葵(はりーあつぷ)	△	○	○	M 2-0 G 2-0 P 42-4	1
柴原愛依佳(二見)	×	△	○	M 1-1 G 1-1 P 24-31	2
内藤彩月(笹川)	×	×	△	M 0-2 G 0-2 P 11-42	3

令和4年度 小学生バドミントン杯シングルス大会

令和4年11月3日 三重県営サンアリーナ

3・4年女子シングルス 8 ブロック	池村	齋藤	戸谷	勝敗	順位
池村 南美 (岐南)	○	○	M 2-0 G 2-0 P 42-8	1	
齋藤 滯 (有緝)	×	○	M 1-1 G 1-1 P 25-36	2	
戸谷 愛莉 (高茶屋)	×	×	M 0-2 G 0-2 P 19-42	3	

3・4年女子シングルス 9 ブロック	永坂	鈴木	三ツ石	勝敗	順位
永坂 彩 (ときわ)	○	×	M 1-1 G 1-1 P 41-24	2	
鈴木 らら (小俣)	×	×	M 0-2 G 0-2 P 9-42	3	
三ツ石 心花 (はりーあつぷ)	○	○	M 2-0 G 2-0 P 42-26	1	

3・4年女子シングルス 10 ブロック	樋口	山本	永安	勝敗	順位
樋口 愛 (池田町)	○	○	M 2-0 G 2-0 P 42-11	1	
山本 愛果 (勢和)	×	○	M 1-1 G 1-1 P 27-41	2	
永安 莉空 (有緝)	×	×	M 0-2 G 0-2 P 25-42	3	

3・4年女子シングルス 11 ブロック	松田	後藤	大塚	勝敗	順位
松田 碧莉 (玉城)	○	○	M 2-0 G 2-0 P 42-8	1	
後藤 実咲 (ときわ)	×	×	M 0-2 G 0-2 P 6-42	3	
大塚 菜穂 (OKB)	×	○	M 1-1 G 1-1 P 27-25	2	

3・4年女子シングルス 12 ブロック	伊藤	佐野	和田	勝敗	順位
伊藤 美伶 (OKB)	○	○	M 2-0 G 2-0 P 42-29	1	
佐野 雫 (ときわ)	×	×	M 0-2 G 0-2 P 25-42	3	
和田 陽葵 (岐南)	×	○	M 1-1 G 1-1 P 41-37	2	

3・4年女子シングルス 13 ブロック	向井	樋口	渡辺	勝敗	順位
向井 優舞 (高茶屋)	×	×	M 0-2 G 0-2 P 16-42	3	
樋口 唯 (池田町)	○	○	M 2-0 G 2-0 P 42-8	1	
渡辺 華乃 (OKB)	○	×	M 1-1 G 1-1 P 26-34	2	

3・4年女子シングルス 14 ブロック	城井	花堂	井戸	勝敗	順位
城井 真穂 (長太)	×	×	M 0-2 G 0-2 P 30-42	3	
花堂 希衣 (はりーあつぷ)	○	○	M 2-0 G 2-0 P 42-34	1	
井戸 愛海 (柳津)	○	×	M 1-1 G 1-1 P 36-32	2	

3・4年女子シングルス 15 ブロック	小寺	辻	松島	勝敗	順位
小寺 花果 (羽島)	○	×	M 1-1 G 1-1 P 36-25	2	
辻 夢叶 (明倫)	×	×	M 0-2 G 0-2 P 8-42	3	
松島 彩来 (ときわ)	○	○	M 2-0 G 2-0 P 42-19	1	

3・4年女子シングルス 16 ブロック	本田	高瀬	堀	勝敗	順位
本田 愛里沙 (玉城)	○	○	M 2-0 G 2-0 P 42-15	1	
高瀬 咲来 (勢和)	×	×	M 0-2 G 0-2 P 8-42	3	
堀 柚稀 (柳津)	×	○	M 1-1 G 1-1 P 35-28	2	

3・4年女子シングルス 17 ブロック	長屋	竹中	伊藤	勝敗	順位
長屋 汐 (羽島)	○	○	M 2-0 G 2-0 P 42-21	1	
竹中 海宇 (池田町)	×	○	M 1-1 G 1-1 P 30-31	2	
伊藤 柚季 (勢和)	×	×	M 0-2 G 0-2 P 22-42	3	

3・4年女子シングルス 18 ブロック	世古	田村	山田	勝敗	順位
世古 朱加莉 (小俣)	○	×	M 1-1 G 1-1 P 23-34	2	
田村 姫愛 (有緝)	×	×	M 0-2 G 0-2 P 21-42	3	
山田 樹莉乃 (岐南)	○	○	M 2-0 G 2-0 P 42-10	1	

3・4年女子シングルス 19 ブロック	栗田	河野	久保田	勝敗	順位
栗田 優花 (OKB)	○	×	M 1-1 G 1-1 P 37-30	2	
河野 晴香 (明生)	×	×	M 0-2 G 0-2 P 24-42	3	
久保田 彩月 (池田町)	○	○	M 2-0 G 2-0 P 42-31	1	

令和4年度 小学生バドミントン杯シングルス大会

令和4年11月3日 三重県営サンアリーナ

3・4年女子シングルス 20ブロック	龍田	長尾	谷口	勝敗	順位
龍田 咲(有緝)	○	×	○	M 1-1 G 1-1 P 21-41	2
長尾 柚希(はり-あつぷ)	○	○	○	M 2-0 G 2-0 P 42-4	1
谷口 風花(玉城)	×	×	○	M 0-2 G 0-2 P 24-42	3

3・4年女子シングルス 21ブロック	三井	山川	古川	勝敗	順位
三井 南奈(勢和)	○	○	×	M 1-1 G 1-1 P 27-35	2
山川 咲菜(明倫)	×	○	×	M 0-2 G 0-2 P 25-42	3
古川 友彩(OKB)	○	○	○	M 2-0 G 2-0 P 42-17	1

3・4年女子シングルス 22ブロック	吉田	樋口	寺山	勝敗	順位
吉田 みなみ(岐南)	○	○	○	M 2-0 G 2-0 P 42-6	1
樋口 瑠苺(小俣)	×	○	○	M 1-1 G 1-1 P 25-27	2
寺山 咲来(高茶屋)	×	×	○	M 0-2 G 0-2 P 8-42	3

3・4年女子シングルス 23ブロック	豊島	神崎	岩城	勝敗	順位
豊島 遥乃(柳津)	○	○	○	M 2-0 G 2-0 P 42-15	1
神崎 夢蘭(玉城)	×	○	○	M 1-1 G 1-1 P 27-37	2
岩城 咲菜(明生)	×	×	○	M 0-2 G 0-2 P 25-42	3

令和4年度 小学生バドミントン杯シングルス大会

令和4年11月3日 三重県営サンアリーナ

5・6年男子シングルス 1 ブロック	世古	山田	早崎	古川	勝敗	順位
世古 創麻 (はりーあつぷ)	○	○	○	M 3-0 G 3-0 P 63-16	1	
山田 湊平 (ときわ)	×	○	○	M 2-1 G 2-1 P 49-36	2	
早崎 陸玖 (池田町)	×	×	○	M 1-2 G 1-2 P 27-59	3	
古川 敦喜 (明倫)	×	×	×	M 0-3 G 0-3 P 35-63	4	

5・6年男子シングルス 2 ブロック	前田	義盛	辻	勝敗	順位
前田 篤輝 (明生)	×	×	○	M 1-1 G 1-1 P 36-24	2
義盛 掌 (羽島)	○	○	○	M 2-0 G 2-0 P 42-17	1
辻 真絆 (明倫)	×	×	×	M 0-2 G 0-2 P 5-42	3

5・6年男子シングルス 3 ブロック	花堂	近藤	高本	勝敗	順位
花堂 里空 (はりーあつぷ)	○	○	M 2-0 G 2-0 P 42-9	1	
近藤 瑞起 (岐阜市)	×	○	M 1-1 G 1-1 P 27-32	2	
高本 歩真 (明生)	×	×	M 0-2 G 0-2 P 14-42	3	

5・6年男子シングルス 4 ブロック	加藤	世古	川崎	勝敗	順位
加藤 凜昇 (池田町)	×	×	M 0-2 G 0-2 P 0-42	3	
世古 悠真 (明倫)	○	×	M 1-1 G 1-1 P 33-21	2	
川崎 絆生 (ときわ)	○	○	M 2-0 G 2-0 P 42-12	1	

5・6年男子シングルス 5 ブロック	天白	村木	山岡	勝敗	順位
天白 海楨 (小俣)	○	○	M 2-0 G 2-0 P 42-10	1	
村木 勇太 (笹川)	×	○	M 1-1 G 1-1 P 26-34	2	
山岡 潤也 (羽島)	×	×	M 0-2 G 0-2 P 18-42	3	

5・6年男子シングルス 6 ブロック	福永	若山	齋藤	勝敗	順位
福永 悠斗 (明倫)	○	○	M 2-0 G 2-0 P 42-27	1	
若山 幸大 (池田町)	×	○	M 1-1 G 1-1 P 30-39	2	
齋藤 蒼介 (ときわ)	×	×	M 0-2 G 0-2 P 36-42	3	

5・6年男子シングルス 7 ブロック	石川	久保田	吉田	勝敗	順位
石川 剛 (はりーあつぷ)	○	×	M 2-0 G 2-0 P 42-11	1	
久保田 伍紀 (池田町)	×	○	M 1-1 G 1-1 P 32-21	2	
吉田 圭仁 (玉城)	×	×	M 0-2 G 0-2 P 0-42	3	

5・6年男子シングルス 8 ブロック	篠田	青山	澤村	勝敗	順位
篠田 悠斗 (羽島)	×	○	M 1-1 G 1-1 P 41-34	2	
青山 大都 (はりーあつぷ)	○	○	M 2-0 G 2-0 P 42-20	1	
澤村 空亜星 (有緝)	×	×	M 0-2 G 0-2 P 13-42	3	

5・6年男子シングルス 9 ブロック	中出	古田	木ノ内	勝敗	順位
中出 爽志葉権 (ときわ)	×	×	M 0-2 G 0-1 P 0-21	2	
古田 佑斗 (OKB)	○	○	M 2-0 G 2-0 P 42-0	1	
木ノ内 翔葵 (富士山)	△	×	M 0-1 G 0-1 P 0-21	3	

5・6年男子シングルス 10 ブロック	片桐	西岡	杉山	勝敗	順位
片桐 悠斗 (リバーズ)	×	○	M 1-1 G 1-1 P 33-26	2	
西岡 大絆 (有緝)	○	○	M 2-0 G 2-0 P 42-16	1	
杉山 遼成 (長太)	×	×	M 0-2 G 0-2 P 9-42	3	

5・6年男子シングルス 11 ブロック	松本	山田	世古	勝敗	順位
松本 悠 (小俣)	○	○	M 2-0 G 2-0 P 42-19	1	
山田 魁理 (垂井 Jr)	×	○	M 1-1 G 1-1 P 29-39	2	
世古 悠隼 (笹川)	×	×	M 0-2 G 0-2 P 29-42	3	

5・6年男子シングルス 12 ブロック	石川	米谷	音無	勝敗	順位
石川 蒼真葉権 (岐阜市)	×	×	M 0-2 G 0-2 P 0-42	3	
米谷 奮人 (はりーあつぷ)	○	○	M 2-0 G 2-0 P 42-5	1	
音無 悠希 (有緝)	○	×	M 1-1 G 1-1 P 26-21	2	

令和4年度 小学生バドミントン杯シングルス大会

令和4年11月3日 三重県営サンアリーナ

5・6年男子シングルス 1 3 ブロック	松 下	黒 田	野 間	勝 敗	順 位
松下 遼祐 (はりーあつぷ)	○	○	M 2-0 G 2-0 P 42-14	1	
黒田 統也 (長 太)	×	○	M 0-2 G 0-2 P 24-42	3	
野間 晴暉 (高茶屋)	×	○	M 1-1 G 1-1 P 26-36	2	

5・6年男子シングルス 1 4 ブロック	櫻 井	青 山	中 村	勝 敗	順 位
櫻井 陽翔 (美翔団)	○	○	M 2-0 G 2-0 P 42-27	1	
青山 蒼介 (羽 島)	×	○	M 1-1 G 1-1 P 37-26	2	
中村 怜煌 (有 緝)	×	×	M 0-2 G 0-2 P 16-42	3	

5・6年男子シングルス 1 5 ブロック	井 端	坂 野	中 村	勝 敗	順 位
井端 隼士 (高茶屋)	×	×	M 0-2 G 0-2 P 22-42	3	
坂野 開俐 (はりーあつぷ)	○	○	M 2-0 G 2-0 P 42-13	1	
中村 剛士 (有 緝)	○	×	M 1-1 G 1-1 P 29-38	2	

5・6年男子シングルス 1 6 ブロック	山 本	酒 井	高 木	勝 敗	順 位
山本 莉陽斗 (有 緝)	×	×	M 1-1 G 1-1 P 30-28	2	
酒井 大智 (明 生)	○	○	M 2-0 G 2-0 P 42-15	1	
高木 徠斗 (垂井 Jr)	×	×	M 0-2 G 0-2 P 13-42	3	

5・6年男子シングルス 1 7 ブロック	山 中	小 山	浅 井	勝 敗	順 位
山中 大和 (笹 川)	×	×	M 1-1 G 1-1 P 31-29	2	
小山 陽向 (明 倫)	○	○	M 2-0 G 2-0 P 42-21	1	
浅井 良真 (岐阜市)	×	×	M 0-2 G 0-2 P 19-42	3	

3・4年男子シングルス 1 ブロック	末 吉	内 堀	田 島	濱 地	勝 敗	順 位
末吉 羽瑠 (高茶屋)	○	○	○	M 3-0 G 3-0 P 63-7	1	
内堀 翔琉 (羽 島)	×	○	○	M 2-1 G 2-1 P 46-43	2	
田島 惟吹 (ときわ)	×	×	○	M 1-2 G 1-2 P 35-56	3	
濱地 哩久 (小 俣)	×	×	×	M 0-3 G 0-3 P 25-63	4	

3・4年男子シングルス 2 ブロック	遠 藤	宮 崎	中 出	勝 敗	順 位
遠藤 彰真 (池田町)	○	○	M 2-0 G 2-0 P 42-3	1	
宮崎 想士 (リバース)	×	○	M 1-1 G 1-1 P 23-30	2	
中出 結翔 (ときわ)	×	×	M 0-2 G 0-2 P 10-42	3	

3・4年男子シングルス 3 ブロック	吉 村	伊 藤	山 田	勝 敗	順 位
吉村 彰人 (小 俣)	○	○	M 2-0 G 2-0 P 42-17	1	
伊藤 彰宏 (笹 川)	×	×	M 0-2 G 0-2 P 11-42	3	
山田 翔 (岐阜市)	×	○	M 1-1 G 1-1 P 35-29	2	

3・4年男子シングルス 4 ブロック	山 口	井 垣	澤 村	勝 敗	順 位
山口 佳祐 (川 島)	○	○	M 2-0 G 2-0 P 42-13	1	
井垣 晴斗 (ときわ)	×	○	M 1-1 G 1-1 P 32-31	2	
澤村 莉夢亜 (有 緝)	×	×	M 0-2 G 0-2 P 12-42	3	

3・4年男子シングルス 5 ブロック	安 藤	平 井	太 田	勝 敗	順 位
安藤 湊 (笹 川)	○	○	M 2-0 G 2-0 P 42-13	1	
平井 青 (明 生)	×	×	M 0-2 G 0-2 P 14-42	3	
太田 蒼空 (池田町)	×	○	M 1-1 G 1-1 P 28-29	2	

3・4年男子シングルス 6 ブロック	西 口	貫 井	大 西	勝 敗	順 位
西口 大智葉権 (明 倫)	×	×	M 0-2 G 0-2 P 0-42	3	
貫井 咲慈 (O K B)	○	○	M 2-0 G 2-0 P 42-11	1	
大西 涼瑛 (玉 城)	○	×	M 1-1 G 1-1 P 32-21	2	

3・4年男子シングルス 7 ブロック	森 岡	中 田	又 野	勝 敗	順 位
森岡 大翔 (富士山)	○	○	M 2-0 G 2-0 P 42-31	1	
中田 暁斗葉権 (二 見)	×	×	M 0-2 G 0-2 P 21-42	3	
又野 蒼助 (高茶屋)	×	○	M 1-1 G 1-1 P 41-31	2	

令和4年度 小学生バドミントン杯シングルス大会

令和4年11月3日 三重県営サンアリーナ

3・4年男子シングルス 8 ブロック	高木	谷岡	西野	勝敗	順位
高木 遙空 (垂井 Jr)	○	×	×	M 1-1 G 1-1 P 34-21	2
谷岡 縞 (有緝)	×	○	×	M 0-2 G 0-2 P 0-42	3
西野 創士 (玉城)	○	○	○	M 2-0 G 2-0 P 42-13	1

3・4年男子シングルス 9 ブロック	田中	下村	林	勝敗	順位
田中 優羽 (長太)	○	×	×	M 1-1 G 1-1 P 35-27	2
下村 彪師 (二見)	×	○	×	M 0-2 G 0-2 P 26-42	3
林 晃成 (池田町)	○	○	○	M 2-0 G 2-0 P 42-34	1

3・4年男子シングルス 10 ブロック	鎌田	野見山	久保田	勝敗	順位
鎌田 花道 (美翔団)	○	○	○	M 2-0 G 2-0 P 42-13	1
野見山 晴翔 (垂井 Jr)	×	○	○	M 1-1 G 1-1 P 30-29	2
久保田 智士 (有緝)	×	×	○	M 0-2 G 0-2 P 12-42	3

1・2年男女シングルス 1 ブロック	池山	林	玉橋	前滝	勝敗	順位
池山 和輝 (玉城)	○	○	○	○	M 3-0 G 3-0 P 63-7	1
林 愛莉 (池田町)	×	○	○	○	M 2-1 G 2-1 P 45-33	2
玉橋 咲玖 (美翔団)	×	×	○	○	M 1-2 G 1-2 P 34-46	3
前滝 和花 (有緝)	×	×	×	○	M 0-3 G 0-3 P 7-63	4

1・2年男女シングルス 2 ブロック	花田	小寺	齋藤	勝敗	順位
花田 紘也 (富士山)	○	○	○	M 2-0 G 2-0 P 42-6	1
小寺 健心 (羽島)	×	○	○	M 1-1 G 1-1 P 24-28	2
齋藤 穂積 (有緝)	×	×	○	M 0-2 G 0-2 P 10-42	3

1・2年男女シングルス 3 ブロック	木村	岩森	田牧	勝敗	順位
木村 和想 (リバーズ)	○	○	○	M 2-0 G 2-0 P 42-3	1
岩森 千咲 (小俣)	×	○	○	M 1-1 G 1-1 P 23-27	2
田牧 由衣 (勢和)	×	×	○	M 0-2 G 0-2 P 7-42	3

1・2年男女シングルス 4 ブロック	菱田	櫻井	篠原	勝敗	順位
菱田 侑 (羽島)	○	○	○	M 2-0 G 2-0 P 42-17	1
櫻井 月渚 (美翔団)	×	○	○	M 1-1 G 1-1 P 31-29	2
篠原 悠隼 (笹川)	×	×	○	M 0-2 G 0-2 P 15-42	3

1・2年男女シングルス 5 ブロック	澤山	末吉	樋口	勝敗	順位
澤山 葉菜 (小俣)	○	○	○	M 2-0 G 2-0 P 42-14	1
末吉 翼 (高茶屋)	×	○	○	M 0-2 G 0-2 P 16-42	3
樋口 心優 (池田町)	×	○	○	M 1-1 G 1-1 P 29-31	2

1・2年男女シングルス 6 ブロック	島田	伊藤	山口	勝敗	順位
島田 峻佑 (有緝)	○	○	○	M 2-0 G 2-0 P 42-26	1
伊藤 僚一 (笹川)	×	○	○	M 0-2 G 0-2 P 18-42	3
山口 雪乃 (川島)	×	○	○	M 1-1 G 1-1 P 34-26	2

1・2年男女シングルス 7 ブロック	若山	音無	寺山	勝敗	順位
若山 陽大 (池田町)	○	○	○	M 2-0 G 2-0 P 42-5	1
音無 彩希 (有緝)	×	○	○	M 0-2 G 0-2 P 17-42	3
寺山 都希 (高茶屋)	×	○	○	M 1-1 G 1-1 P 23-35	2

1・2年男女シングルス 8 ブロック	戸谷	西岡	鷺見	勝敗	順位
戸谷 凜華 (高茶屋)	○	×	○	M 1-1 G 1-1 P 29-21	2
西岡 大尊 (有緝)	○	○	○	M 2-0 G 2-0 P 42-8	1
鷺見 桃和葉権 (岐阜市)	×	×	○	M 0-2 G 0-2 P 0-42	3

1・2年男女シングルス 9 ブロック	安藤	古川	古川	勝敗	順位
安藤 心 (笹川)	○	×	×	M 0-2 G 0-2 P 37-42	3
古川 翔大 (OKB)	○	○	○	M 2-0 G 2-0 P 42-31	1
古川 礼樹 (長太)	○	×	○	M 1-1 G 1-1 P 34-40	2

令和4年度 小学生バドミントン杯シングルス大会

令和4年11月3日 三重県営サンアリーナ

1・2年男女シングルス 10ブロック	小澤	池村	内藤	勝敗	順位
小澤 斗葵 (美翔団)	○	○	M 2-0 G 2-0 P 42-15	1	
池村 優佳 (岐南)	×	○	M 1-1 G 1-1 P 33-26	2	
内藤 千咲 (笹川)	×	×	M 0-2 G 0-2 P 8-42	3	

1・2年男女シングルス 11ブロック	城井	村田	岩城	勝敗	順位
城井 華衣 (長太)	○	×	M 1-1 G 1-1 P 35-32	2	
村田 莉子 (二見)	×	×	M 0-2 G 0-2 P 13-42	3	
岩城 勇信 (明生)	○	○	M 2-0 G 2-0 P 42-16	1	

1・2年男女シングルス 12ブロック	新田	中田	野見山	勝敗	順位
新田 朔 (有緝)	○	○	M 2-0 G 2-0 P 42-9	1	
中田 梨央奈 (二見)	×	○	M 1-1 G 1-1 P 26-34	2	
野見山 芽依 (垂井 Jr)	×	×	M 0-2 G 0-2 P 17-42	3	

1・2年男女シングルス 13ブロック	西田	宗像	龍田	勝敗	順位
西田 光琉 (池田町)	○	○	M 2-0 G 2-0 P 42-9	1	
宗像 初奈 (ときわ)	×	×	M 0-2 G 0-2 P 19-42	3	
龍田 朝陽 (有緝)	×	○	M 1-1 G 1-1 P 24-34	2	

1・2年男女シングルス 14ブロック	加藤	奥野	杉山	勝敗	順位
加藤 陸棄権 (羽島)	×	×	M 0-2 G 0-2 P 0-42	3	
奥野 心結 (高茶屋)	○	×	M 1-1 G 1-1 P 41-21	2	
杉山 結香 (長太)	○	○	M 2-0 G 2-0 P 42-20	1	

令和4年度 小学生バドミントン杯シングルス大会

5・6年女子シングルス 決勝トーナメント

令和4年11月3日 三重県営サンアリーナ

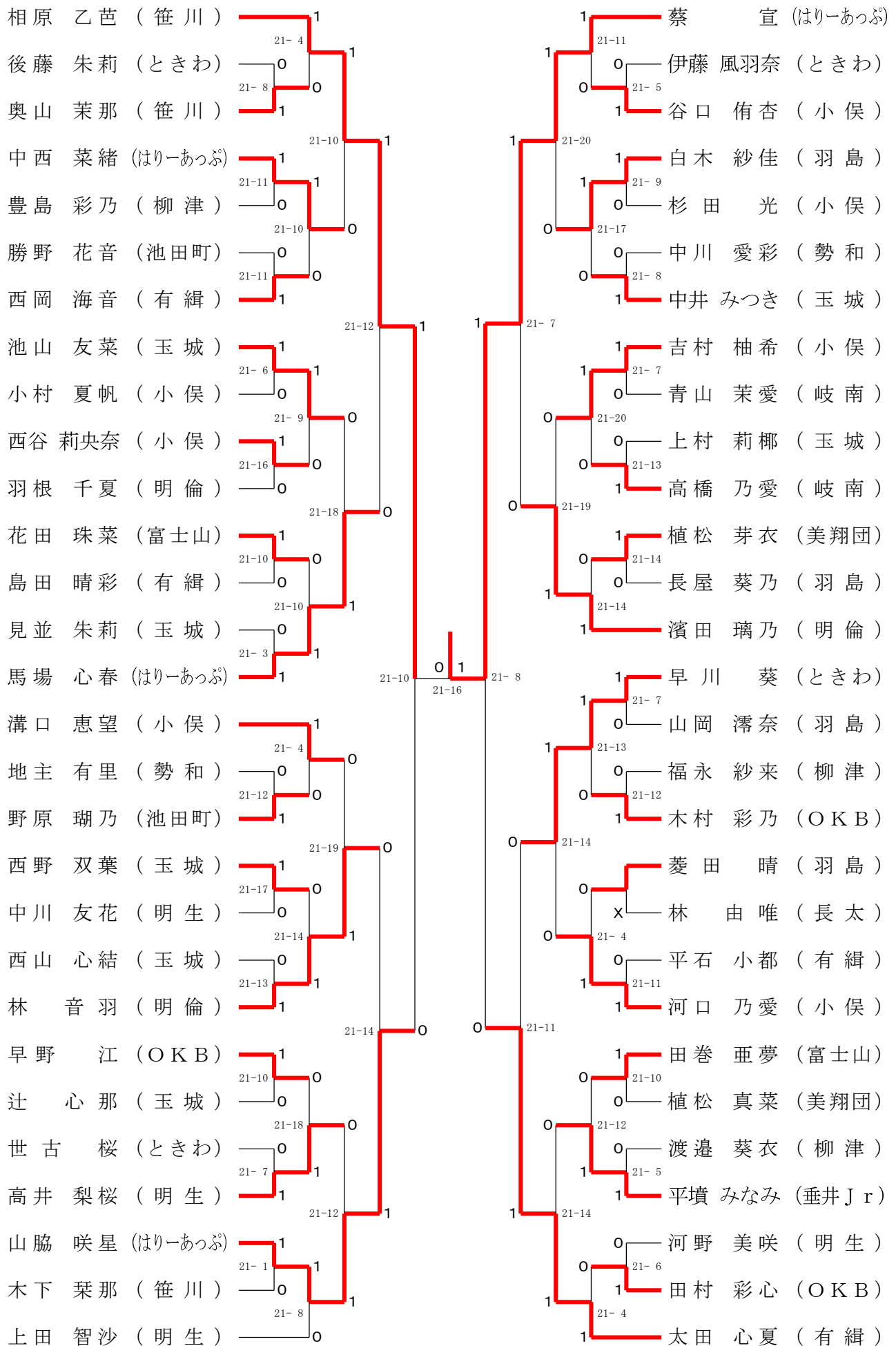

令和4年度 小学生バドミントン杯シングルス大会

3・4年女子シングルス 決勝トーナメント

令和4年11月3日 三重県営サンアリーナ

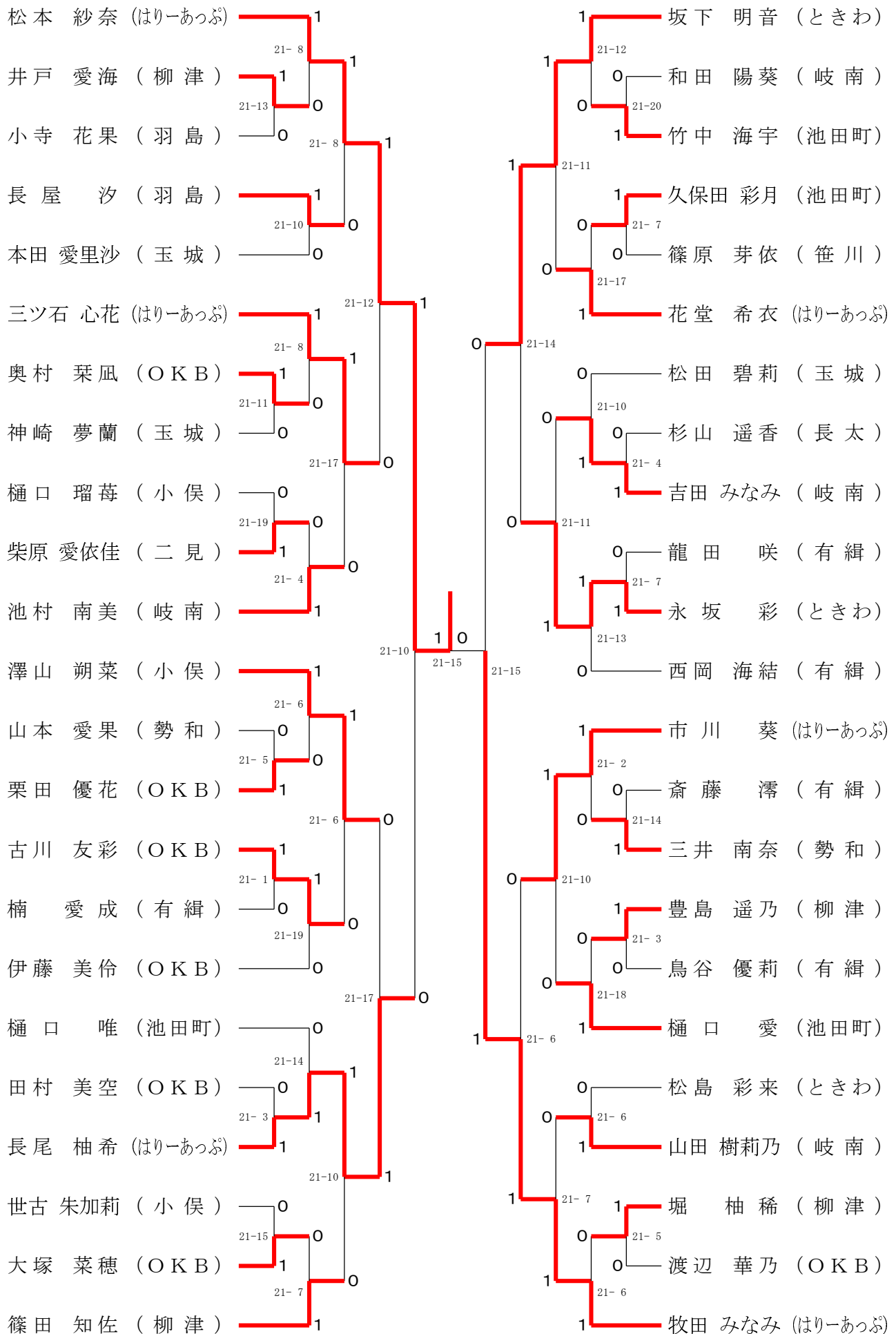

令和4年度 小学生バドミントン杯シングルス大会

5・6年女子下位トーナメント

令和4年11月3日 三重県営サンアリーナ

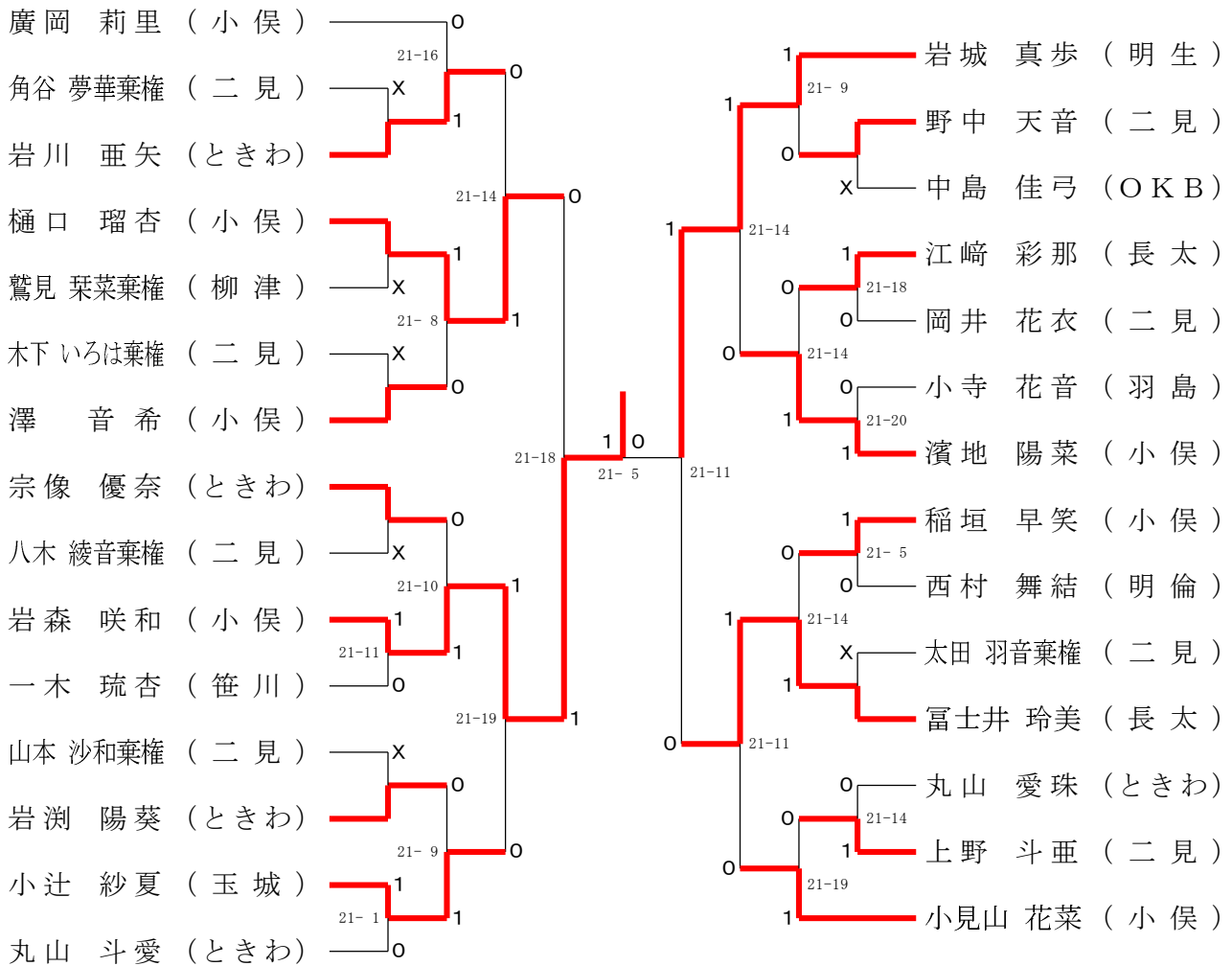

3・4年女子下位トーナメント

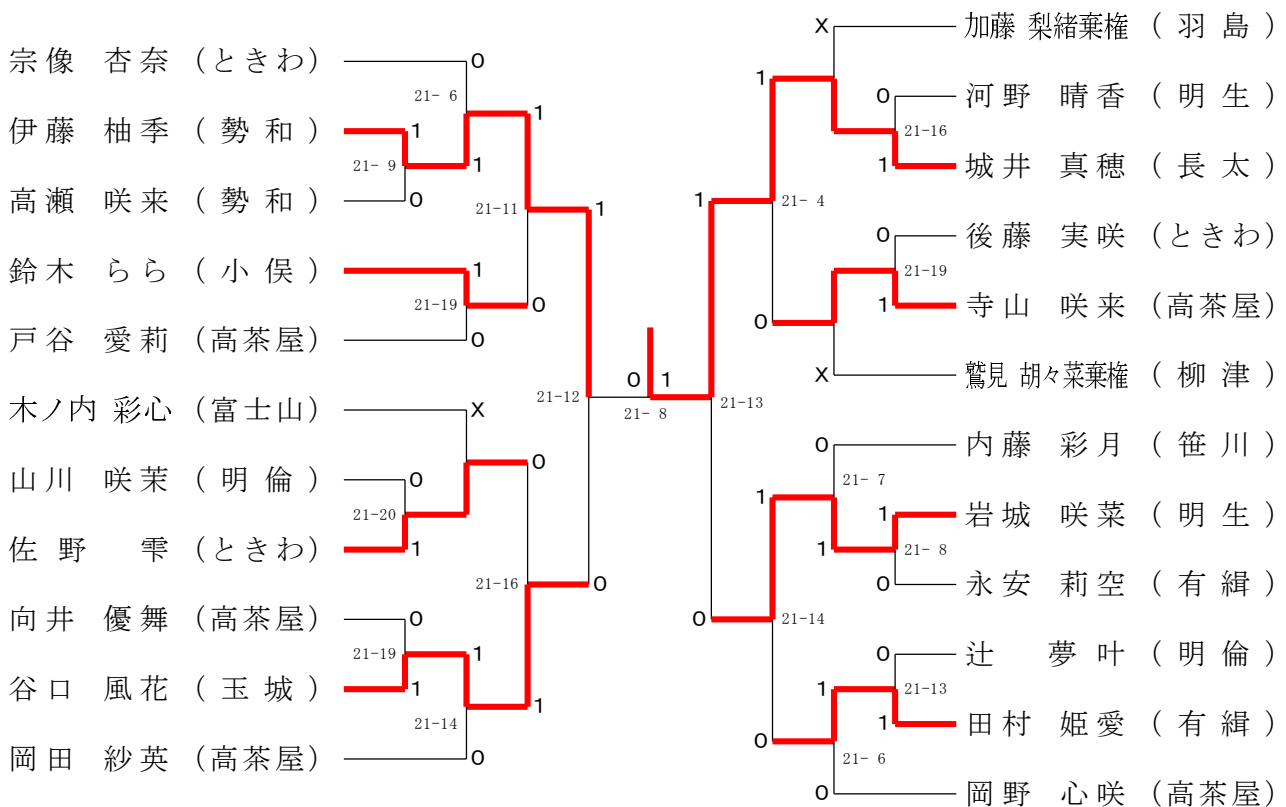

令和4年度 小学生バドミントン杯シングルス大会

5・6年男子シングルス 決勝トーナメント

令和4年11月3日 三重県営サンアリーナ

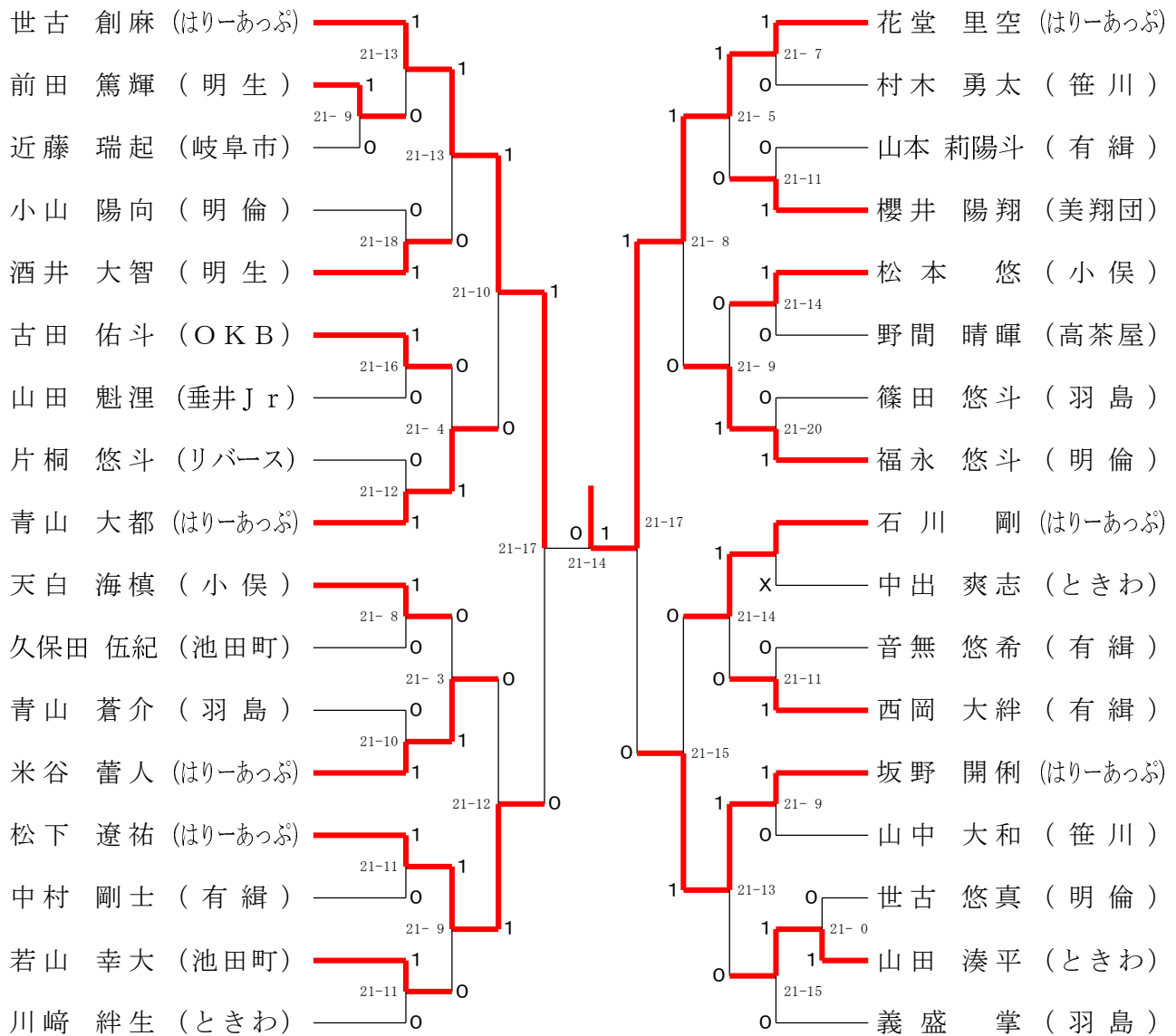

3・4年男子シングルス 決勝トーナメント

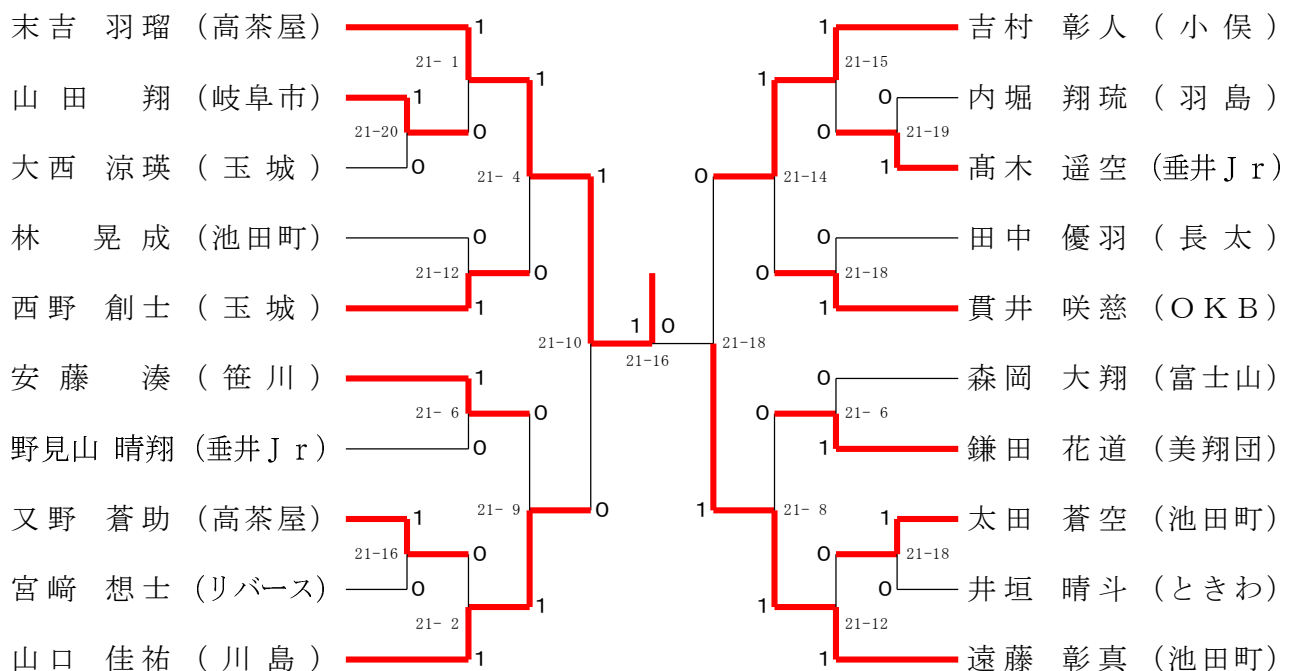

令和4年度 小学生バドミントン杯シングルス大会

令和4年11月3日 三重県営サンアリーナ
1・2年男女シングルス 決勝トーナメント

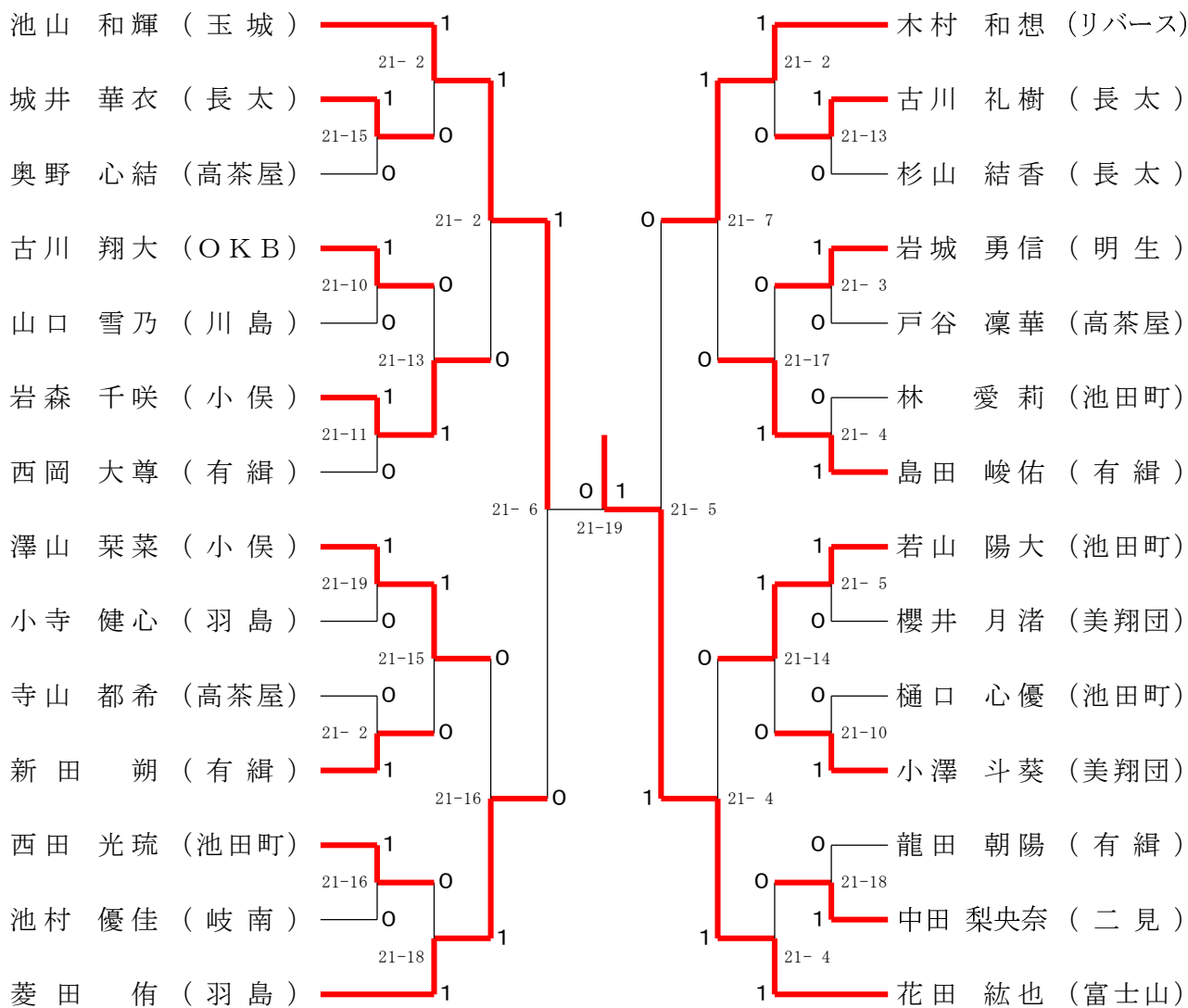

5・6年男子下位トーナメント

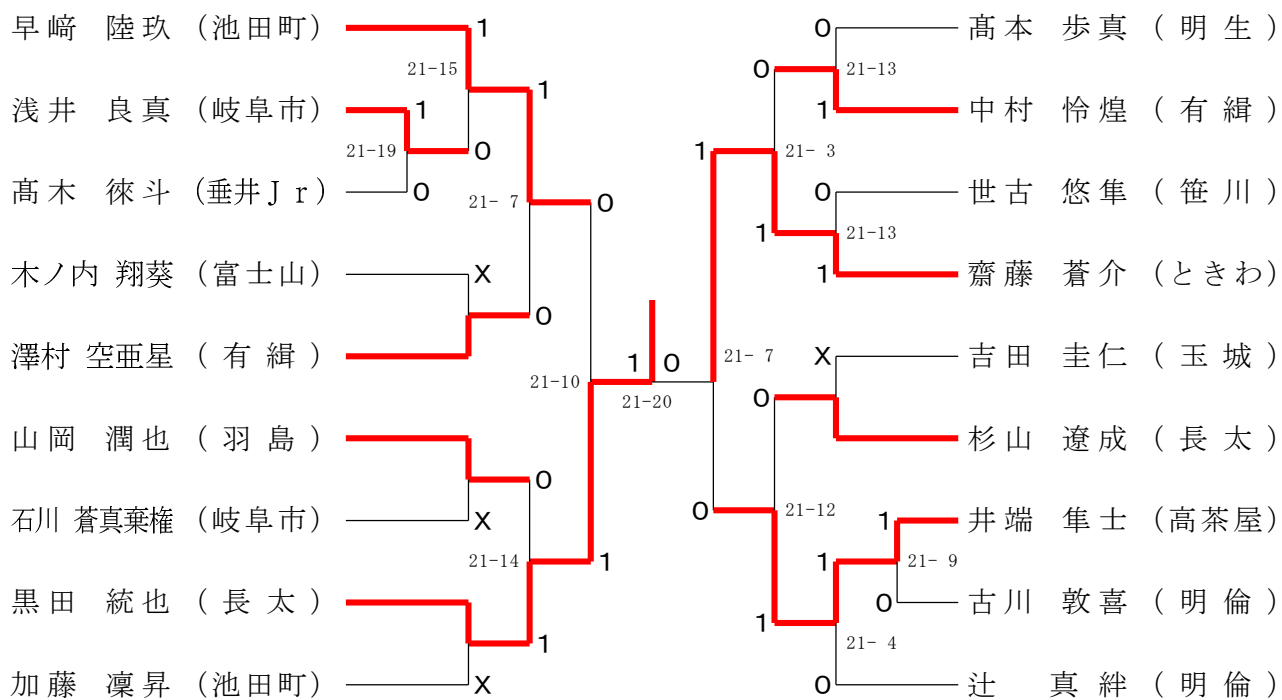

令和4年度 小学生バドミントン杯シングルス大会

3・4年男子下位トーナメント

令和4年11月3日 三重県営サンアリーナ

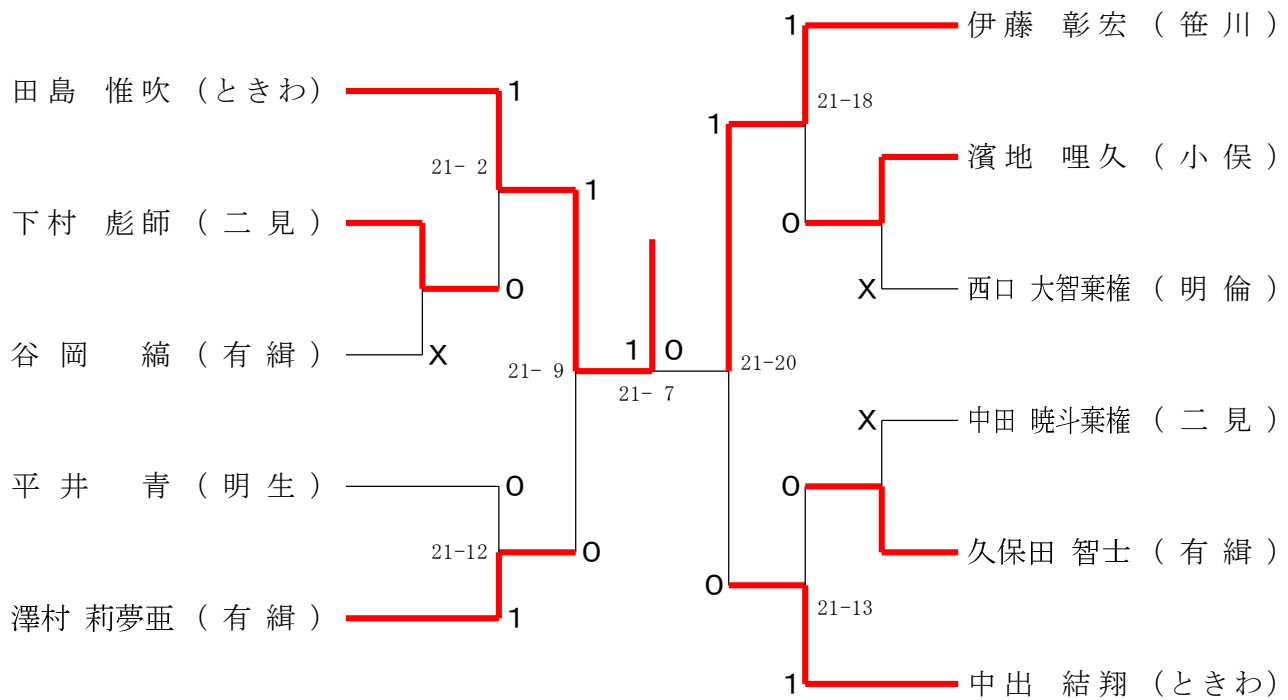

1・2年男女下位トーナメント

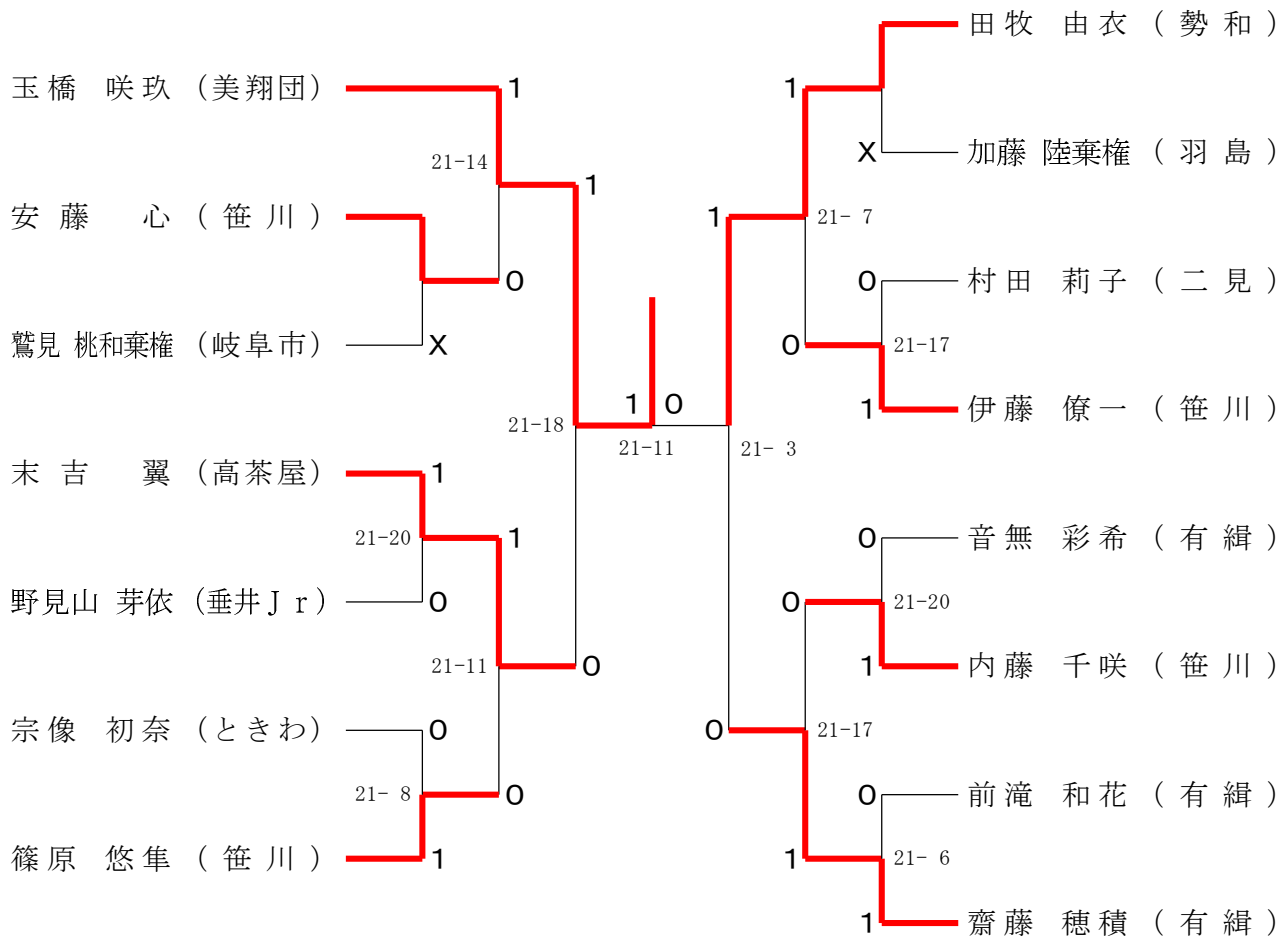

令和4年度 小学生バドミントン杯シングルス大会

2022. 11. 03 三重県営サンアリーナ

種 目	優 勝	準 優 勝	三	位
5・6年男子単	はなどう りく 花堂 里空 (はりーあっぷ)	せこ そうま 世古 創麻 (はりーあっぷ)	ばんの かいり 坂野 開俐 (はりーあっぷ)	まつした りょうすけ 松下 遼祐 (はりーあっぷ)
5・6年女子単	さい せん 蔡 瑄 (はりーあっぷ)	あいはら おとは 相原 乙芭 (笹川)	おおた ここな 太田 心夏 (有緝)	やまわき えみり 山脇 咲星 (はりーあっぷ)
3・4年男子単	すえよし はる 末吉 羽瑠 (高茶屋)	えんどう しょうま 遠藤 彰真 (池田町)	やまぐち けいすけ 山口 佳祐 (川島)	よしむら あきと 吉村 彰人 (小俣)
3・4年女子単	まつもと さな 松本 紗奈 (はりーあっぷ)	まきた みなみ 牧田 みなみ (はりーあっぷ)	ながお ゆずき 長尾 柚希 (はりーあっぷ)	さかした あかね 坂下 明音 (ときわ)
1・2年男女単	はなだ こうや 花田 紘也 (富士山)	いけやま かずき 池山 和輝 (玉城)	きむら わみ 木村 和想 (リバース)	ひしだ ゆう 菱田 侑 (羽島)
5・6年男子 下位トーナメント	くろだ とうや 黒田 統也 (長太)	さいとう そうすけ 齋藤 蒼介 (ときわ)	はやさき りく 早崎 陸玖 (池田町)	いばた はやと 井端 隼士 (高茶屋)
5・6年女子 下位トーナメント	いわもり さわ 岩森 咲和 (小俣)	いわき まほ 岩城 真歩 (明生)	ひぐち るあ 樋口 瑠杏 (小俣)	ふじい れみ 富士井 玲美 (長太)
3・4年男子 下位トーナメント	たじま いぶき 田島 惟吹 (ときわ)	いとう あきひろ 伊藤 彰宏 (笹川)	さわむら りむあ 澤村 莉夢亜 (有緝)	なかで ゆうと 中出 結翔 (ときわ)
3・4年女子 下位トーナメント	しろい まほ 城井 真穂 (長太)	いとう ゆずき 伊藤 柚季 (勢和)	いわき さな 岩城 咲菜 (明生)	たにぐち ふうか 谷口 風花 (玉城)
1・2年男女 下位トーナメント	たまはし さく 玉橋 咲玖 (美翔団)	たまき ゆい 田牧 由衣 (勢和)	すえよし つばさ 末吉 翼 (高茶屋)	さいとう はずみ 齋藤 穂積 (有緝)